

MOBILE POWER SOLUTIONS

DPSI

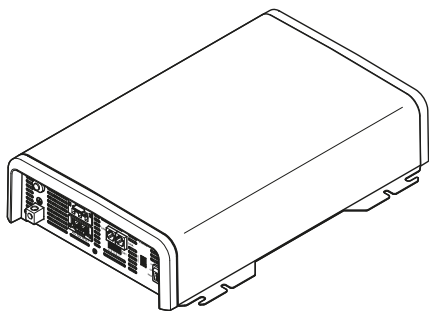

SinePower DPSI1812 iTS, DPSI1824 iTS

EN	Sinewave inverter Short Installation and Operating Manual..... 7	SK	Sinusový menič napätia Krátky návod na montáž a obsluhu..... 80
DE	Sinuswellen-Wechselrichter Montage- und Bedienungsanleitung.....13	CS	Měníč se sinusovým průběhem Stručný návod k montáži a obsluze.....86
FR	Onduleur sinusoïdal Bref manuel d'installation et d'utilisation..... 20	HU	Színusz hullámos inverter Rövid telepítési és üzemeltetési kézikönyv.....92
ES	Inversor de onda sinusoidal Guía breve de instalación y funcionamiento..... 26	HR	Sinusni inverter Kratke upute za montažu i rukovanje..... 98
PT	Inversor de onda sinusoidal Breve Instalação e Manual de Operações..... 32	TR	Sinüs dalgali invertör Kısa Kurulum ve Kullanım Kılavuzu.....104
IT	Inverter a onda sinusoidale Guida rapida di installazione e d'uso.....38	SL	Sinusni razsmernik Kratko navodila za montažo in uporabo.....110
NL	Sinusvormer Beknopte montagehandleiding en gebruiksaanwijzing..... 44	RO	Invertor sinusoid Manual scurt de instalare și de utilizare..... 116
DA	Sinusbølgeinverter Kort installations- og betjeningsvejledning..... 50	BG	Синусоидален инвертор Кратко ръководство за инсталация и работа..... 122
SV	Sinusväxelriktare Snabbguide för installation och användning..... 56	ET	Sinuslaine inverter Lühike paigaldus- ja kasutusjuhend..... 129
NO	Sinusvekslerter Kort monterings- og brukerveiledning..... 62	EL	Μετατροπέας inverter ημιτονικού σήματος Συνοπτικό εγχειρίδιο τοποθέτησης και χρήσης..... 134
FI	Sini-vaihtosuuntaaja Pikaohje asennusta ja käyttöä varten..... 68	LT	Sinusinių bangų inverteris Trumpas montavimo ir naudojimo vadovas..... 142
PL	Przetwornica sinusoidalna Krótka instrukcja montażu i obsługi..... 73	LV	Sinewave strāvas pārveidotājs Išā uzstādīšanas un lietošanas rokasgrāmata.....147

Copyright

© 2026 Dometic Group. The visual appearance of the contents of this manual is protected by copyright and design law. The underlying technical design and the products contained herein may be protected by design, patent or pending patent. The trademarks mentioned in this manual belong to Dometic Sweden AB. All rights are reserved.

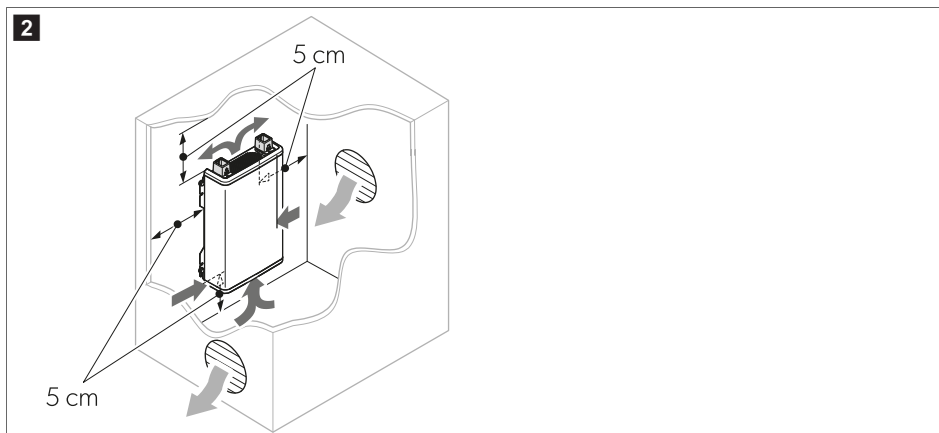
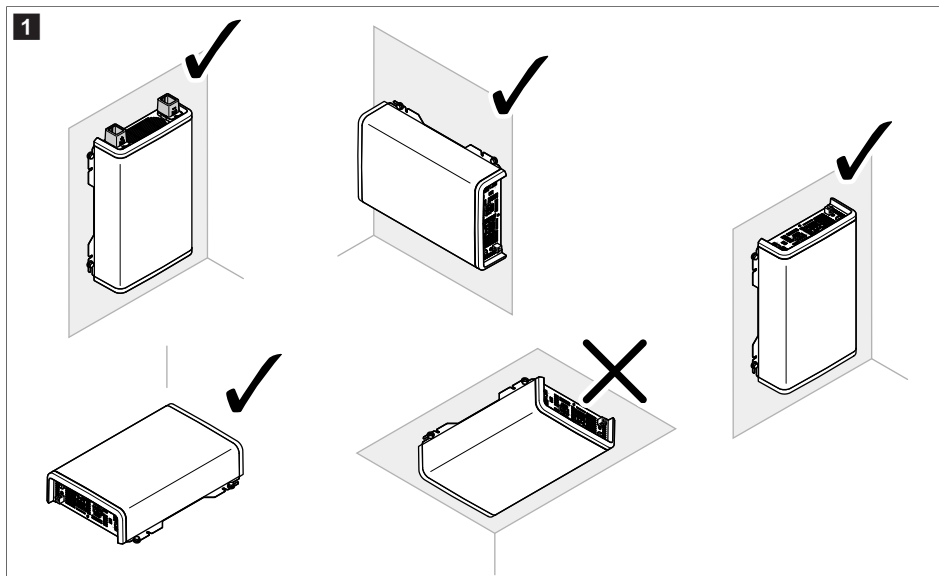

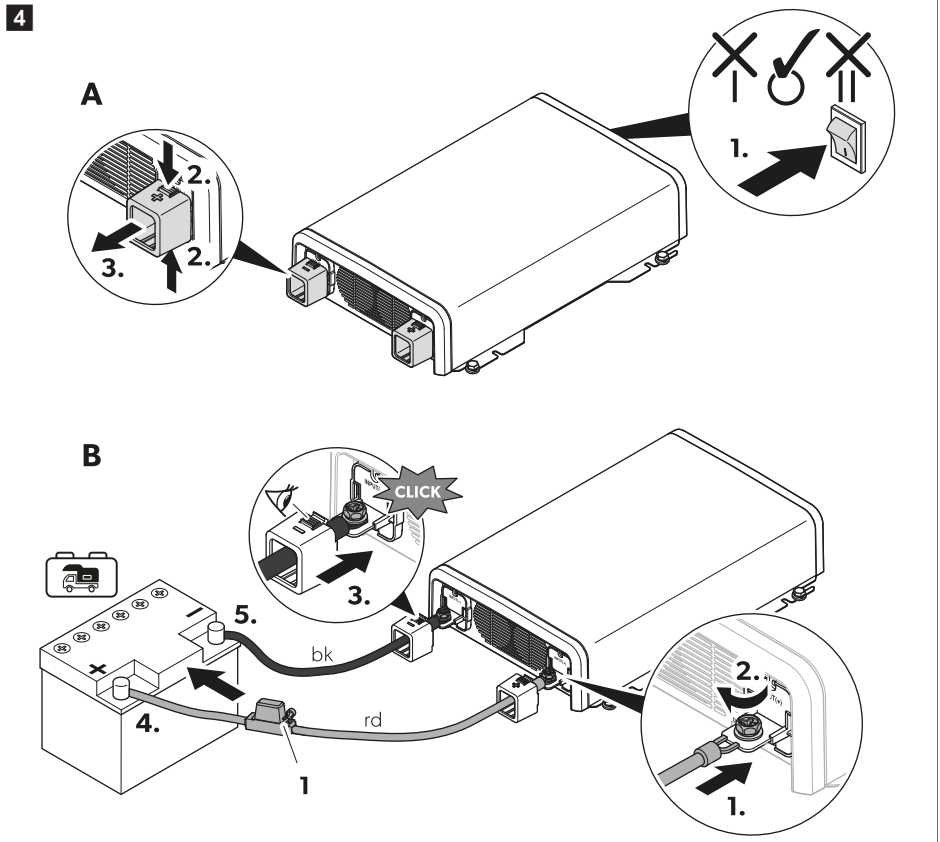
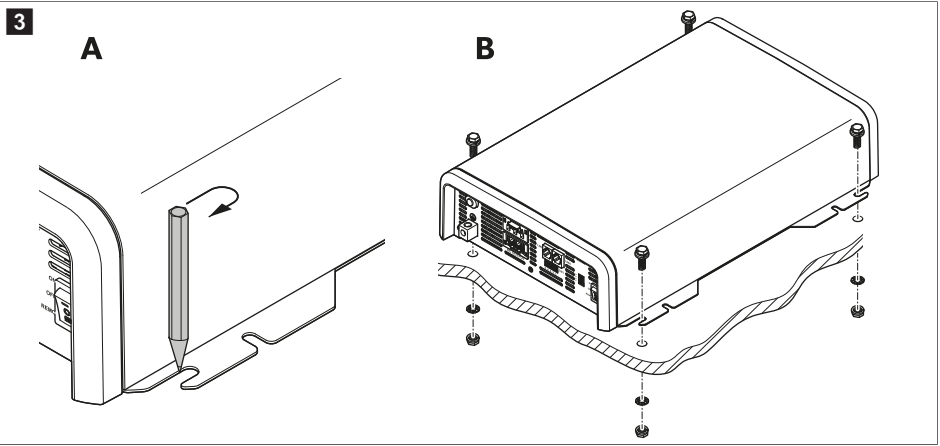

5

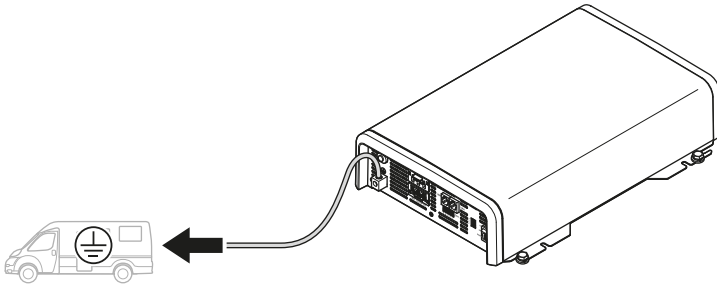

6

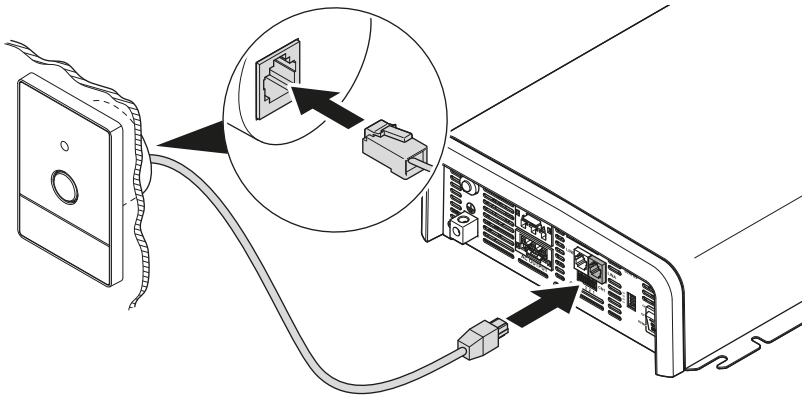

7 A

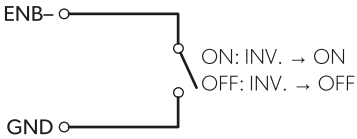

B

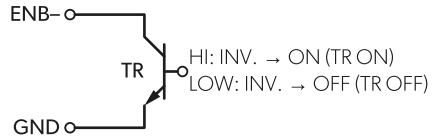

C

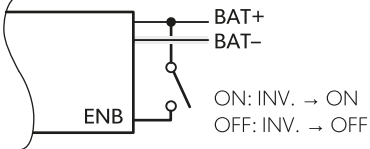

D

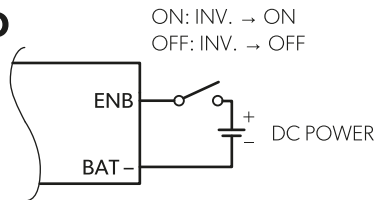

8

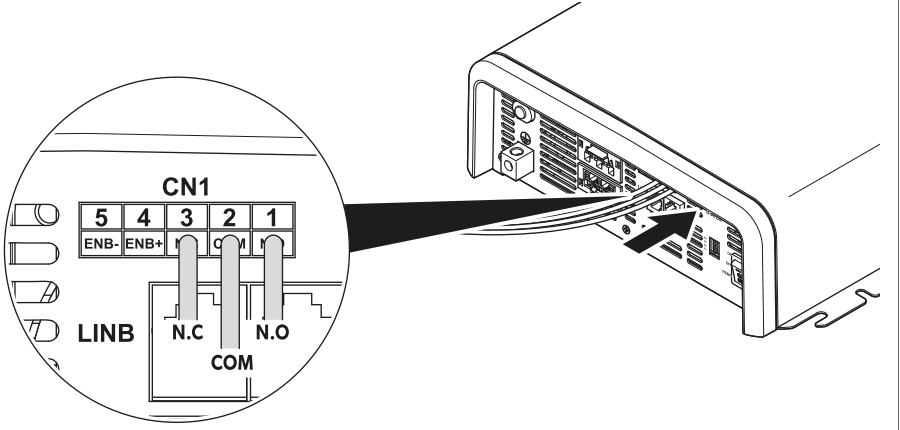

9

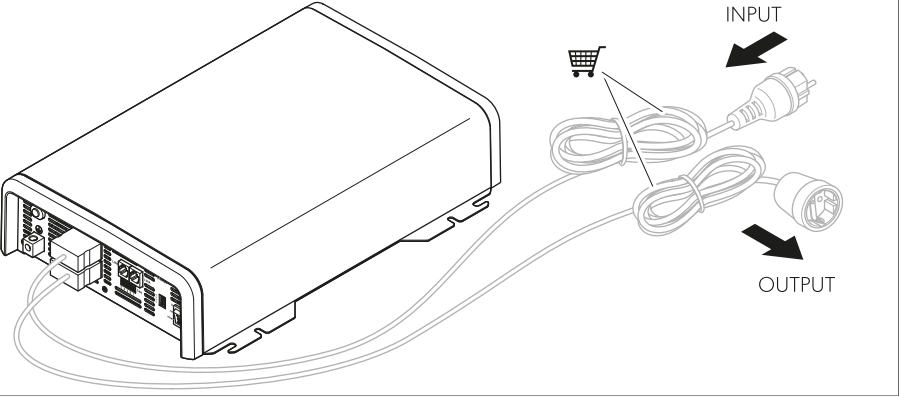

English

1 Important notes

Please read these instructions carefully and follow all instructions, guidelines, and warnings included in this product manual in order to ensure that you install, use, and maintain the product properly at all times. These instructions **MUST** stay with this product.

By using the product, you hereby confirm that you have read all instructions, guidelines, and warnings carefully and that you understand and agree to abide by the terms and conditions as set forth herein. You agree to use this product only for the intended purpose and application and in accordance with the instructions, guidelines, and warnings as set forth in this product manual as well as in accordance with all applicable laws and regulations. A failure to read and follow the instructions and warnings set forth herein may result in an injury to yourself and others, damage to your product or damage to other property in the vicinity. This product manual, including the instructions, guidelines, and warnings, and related documentation, may be subject to changes and updates. For up-to-date product information, please visit documents.domestic.com.

2 Safety instructions

Also observe the safety instructions and stipulations issued by the vehicle manufacturer and authorized workshops.

2.1 General safety



DANGER! Electrocutation hazard

- > Do not touch exposed cables with your bare hands.
- > To be able to disconnect the device quickly from the AC power supply, the socket must be close to the device and be easily accessible.



WARNING! Electrocutation hazard

- > Installation and removal of the device may only be carried out by qualified personnel.
- > Do not operate the device if the device itself or the connection cable is visibly damaged.
- > If this device's power cable is damaged, the power cable must be replaced in order to prevent safety hazards.
- > This device may only be repaired by qualified personnel. Improper repairs can lead to considerable hazards.
- > Only use accessories that are recommended by the manufacturer.
- > Do not modify or adapt any of the components in any way.
- > Do not disconnect any cables when the device is still in use.
- > Disconnect the device from the power supply:
 - After use
 - Before each cleaning and maintenance
 - Before changing a fuse



WARNING! Fire hazard/Flammable materials

- > In event of fire, use a fire extinguisher which is suitable for electrical devices.



WARNING! Risk of asphyxiation

- > The cable and control unit of the device can give rise to risks of entanglement, strangulation, tripping or treading if not correctly arranged. Ensure that excess ties and power cables shall be arranged in a safe way.

**WARNING! Health hazard**

- > This device can be used by children aged from 8 years and above and persons with reduced physical, sensory or mental capabilities or lack of experience and knowledge if they have been given supervision or instruction concerning use of the device in a safe way and understand the hazards involved.
- > **Electrical devices are not toys.** Always keep and use the device out of the reach of very young children.
- > Children must be supervised to ensure that they do not play with the device.
- > Cleaning and user maintenance shall not be made by children without supervision.

**NOTICE! Damage hazard**

- > Before start-up, check that the voltage specification on the data plate is the same as that of the power supply.
- > Ensure that other objects **cannot** cause a short circuit at the contacts of the device.
- > Ensure that the negative and positive poles **never** come into contact.
- > Do not pull on the connection cables or use the cables as a handle.
- > The device must not be exposed to rain or moisture. Store in a dry place.

2.2 Installing the device safely**DANGER! Explosion hazard**

- > Only install and operate the device in closed, well-ventilated rooms.
- > Do **not** install or operate the device under the following conditions:
 - In salty, wet or damp environments
 - In the vicinity of corrosive fumes
 - In the vicinity of combustible materials
 - In the vicinity of heat sources (heaters, direct sunlight, gas ovens, etc.)
 - In areas where there is a risk of gas or dust explosion

**WARNING! Risk of injury**

- > Ensure that the device is standing firmly. The device must be set up and fastened in such a way that it cannot tip over or fall down.
- > When positioning the device, ensure that all cables are suitably secured to avoid any form of trip hazard.

**NOTICE! Damage hazard**

- > Place the device in a dry location where it is protected against splashing water.
- > Always use sockets which are grounded and secured by residual current circuit breakers

2.3 Safety when connecting the device electrically**DANGER! Electrocutation hazard**

- > If you are working on electrical systems, ensure that there is somebody close at hand who can help you in emergencies.

**WARNING! Electrocutation hazard**

- > Observe the recommended cable cross-sections.
- > Lay the cables so that they cannot be damaged by the doors or the hood. Crushed cables can lead to serious injury.
- > It is mandatory to install a residual current device (RCD) when operating more than two electrical loads. An RCD (for example type B, all-current-sensitive) must be used. The required RCD type must comply with the applicable national standards.

**NOTICE! Damage hazard**

- > Use ductwork or cable ducts if it is necessary to lay cables through metal panels or other panels with sharp edges.
- > Do **not** lay the 230 V mains cable and the 12 V DC cable in the same duct.
- > Do **not** lay the cable so that it is loose or heavily kinked.
- > Fasten the cables securely.

2.4 Safety precautions when handling batteries



WARNING! Risk of injury

- > Batteries contain aggressive and caustic acids. Avoid battery fluid coming into contact with your body. If your skin does come into contact with battery fluid, wash that part of your body thoroughly with water. If you sustain any injuries from acids, contact a doctor immediately.
- > When working on batteries, do not wear any metal objects such as watches or rings. Lead acid batteries can cause short circuits which can cause serious injuries.
- > Only use insulated tools.
- > Do not place any metal parts on the battery and prevent any metal parts from falling on the battery. This can cause sparks or short-circuits the battery and other electrical devices.
- > Wear goggles and protective clothing when working on batteries. Do not touch your eyes when working on batteries.
- > Only use rechargeable batteries.
- > Do not use defective batteries.



CAUTION! Explosion hazard

- > Never attempt to charge a frozen or defective battery. Place the battery in a frost-free area and wait until the battery has acclimatized to the ambient temperature. Then start the charging process.
- > Do not smoke, use an open flame, or cause sparking near the engine or a battery.
- > Keep the battery away from heat sources.



NOTICE! Damage hazard

- > Ensure that the polarity is correct when connecting the battery.
- > Follow the instructions of the battery manufacturer and those of the manufacturer of the system or vehicle in which the battery is used.
- > If the battery has to be removed, first disconnect the ground connection. Disconnect all connections and all consumers from the battery before removing it.
- > Only store fully charged batteries. Recharge stored batteries regularly.
- > Do not carry the battery by its terminals.

2.5 Operating the device safely



WARNING! Electrocutation hazard

- > Do not use the device in wet conditions or submerge in any liquid.
- > Before starting the device, ensure that the power supply cable and the plug are dry and the plug is free from rust or dirt.
- > Observe that parts of the device may still conduct voltage even if the fuse has blown.



NOTICE! Damage hazard

- > Ensure that the air inlets and outlets of the device are not covered.
- > Ensure a good ventilation.

3 Related documents



Find the full installation and operating manual online on qr.dometic.com/bfXltu.

4 Intended use

The inverter is intended to convert direct current into a pure sine wave alternating voltage (AC) of 230~ ... 240 V~ for operation and stable power supply of connected consumers.

The inverter is intended for connection to:

- DPSII812iTS: 12 V \leftarrow

- DPSI1824iTS: 24 V \Rightarrow

The inverter is suitable for:

- Installation in recreational vehicles (RV), trucks, commercial vehicles or motor, and sailing yachts
- Stationary or mobile use
- Indoor use

The inverter is **not** suitable for:

- Outdoor use

This product is only suitable for the intended purpose and application in accordance with these instructions.

This manual provides information that is necessary for proper installation and/or operation of the product. Poor installation and/or improper operation or maintenance will result in unsatisfactory performance and a possible failure.

The manufacturer accepts no liability for any injury or damage to the product resulting from:

- Incorrect installation, assembly or connection, including excess voltage
- Incorrect maintenance or use of spare parts other than original spare parts provided by the manufacturer
- Alterations to the product without express permission from the manufacturer
- Use for purposes other than those described in this manual

Dometic reserves the right to change product appearance and product specifications.

5.1 Installation location

 **Fig. 1** on page 3



NOTICE! Damage hazard

- > Before drilling any holes, ensure that no electrical cables or other parts of the vehicle can be damaged by drilling, sawing and filing.



NOTE

- > The inverter can be mounted either sitting or hanging ( **Fig. 1**).



 **Fig. 2** on page 3

Observe the following instructions when selecting an installation location:

- Ensure that the mounting surface is solid and level.
- Observe the distance specifications for sufficient ventilation ( **Fig. 2**).

5.2 Mounting the inverter

 **Fig. 3** on page 4

1. Select the appropriate mounting holes depending on the selected mounting type (sitting or hanging) and mark the drilling holes ( **Fig. 3, A**).
2. Pre-drill the mounting holes.
3. Screw the inverter in place ( **Fig. 3, B**).

5.3 Connecting the inverter



The electrical installation and setup of the device must be performed by qualified personnel who has demonstrated skill and knowledge related to the construction and operation of electrical equipment and installations, and who is familiar with the applicable regulations of the country in which the equipment is to be installed and/or used, and has received safety training to identify and avoid the hazards involved. All other actions are intended also for non-professional users.



WARNING! Electrocutation hazard

- > Observe the recommended cable cross-sections, cable lengths and fuse.



CAUTION! Fire hazard

- > Place the fuses near the batteries to protect the cable from short circuits and possible burning.



NOTICE! Damage hazard

- > Do not reverse the polarity.
- > Tighten the screws and nuts to a maximum torque of 15 N·m. Loose connections can lead to overheating.

Observe the following instructions when connecting the inverter:

- Observe the applicable regulations when setting up a socket outlet distribution circuit (mains installation).
- Select the cable length of the DC cables (connection to battery terminals) as short as possible \leq 1 m).
- For **TN network** connection: Install a residual current device (RCD).
- For **IT network** connection: Install an insulation monitoring device (IMD) if more than one load is connected. **National standards apply.**

- Determine the cable cross-sections and fuse:

Cable cross-section	Cable fuse
DPSI1812iTS50 mm ²	250 A
DPSI1824iTS25 mm ²	150 A



- Check that the device is switched off ( Fig. 4, A: 1).



 Fig. 4 on page 4

- Detach the covers from the terminals ( Fig. 4, A:2 – 3).

-  **NOTICE! Damage hazard**

- > To avoid short-circuiting the device always first connect the black cable (negative terminal).

Connect the black (bk) connection cable to the (–) terminal.

- Connect the red (rd) connection cable to the (+) terminal ( Fig. 4, B: 1 – 2).
- Connect (+) to the positive terminal of the house battery ( Fig. 4, B: 4).



NOTE Protect the positive cable of the house battery with a fuse ( Fig. 4, 1).



- Connect (–) to the negative terminal of the house battery ( Fig. 4, B: 5).
- Connect the ground connection to ground (chassis) ( Fig. 5).

 Fig. 5 on page 5

5.4 Connecting the remote control

- > Connect the remote control to the remote control connection (LINA or LINB).

 Fig. 6 on page 5

5.5 Connecting an external switch







NOTE If an external switch is connected, the status of the energy-saving mode cannot be changed.

 Fig. 7 on page 5



NOTE

- > Ensure that the remote control connection is not occupied.
- > Select one of the following suitable external switches:
 -  Fig. 7, A: External switch with power supply from the inverter
 -  Fig. 7, B: Control unit with relay or transistor circuit (TR)
 -  Fig. 7, C: External switch with power supply from the battery (BAT) of the vehicle
 -  Fig. 7, D: External switch with its own power supply (DC POWER) e.g. from the ignition



NOTE Ensure that the remote control connection is not occupied.

- Set the on/off switch to **OFF**.
- Set the on/off switch to **REMO**.
- Connect the external switch to the CN1 terminal.

5.6 Connecting an alarm relay

The alarm relay is activated as soon as the AC power supply is available and the AC transfer switch is closed. The alarm relay can be used to:

- Generate an AC power supply detection signal in the vehicle control panel.
- Switch on and off less critical loads (e.g., absorber refrigerator, electrical heating systems) that should only be operated in connection with AC power supply.

 Fig. 8 on page 6

- > Connect an alarm relay to the CN1 terminal ( Fig. 8).

6.1 Operating 230 V devices

 Fig. 9 on page 6

- > Connect 230 V devices as shown ( Fig. 9).

6.2 Switching the inverter on and off



NOTE

- If the inverter is to be controlled via the remote control, the on/off switch must be set to position **II**.
 - If the inverter is to be controlled via the external switch, the on/off switch must be set to position **0**.
- > To switch on the inverter, set the on/off switch to position **I**.
- > To switch off the inverter, set the on/off switch to position **0**.
- > Use the remote control or the external switch to switch the inverter on and off.

7 Disposal



Place the packaging material in the appropriate recycling waste bins wherever possible.

Consult a local recycling center or specialist dealer for details about how to dispose of the product in accordance with the applicable disposal regulations.

The product can be disposed free of charge.

Deutsch

1 Wichtige Hinweise

Lesen und befolgen Sie bitte alle Anweisungen, Richtlinien und Warnhinweise in diesem Produkthandbuch sorgfältig, um sicherzustellen, dass Sie das Produkt ordnungsgemäß installieren und stets ordnungsgemäß betreiben und warten. Diese Anleitung MUSS bei dem Produkt verbleiben.

Durch die Verwendung des Produktes bestätigen Sie hiermit, dass Sie alle Anweisungen, Richtlinien und Warnhinweise sorgfältig gelesen haben und dass Sie die hierin dargelegten Bestimmungen verstanden haben und ihnen zustimmen. Sie erklären sich damit einverstanden, dieses Produkt nur für den angegebenen Verwendungszweck und gemäß den Anweisungen, Richtlinien und Warnhinweisen dieses Produkthandbuchs sowie gemäß allen geltenden Gesetzen und Vorschriften zu verwenden. Eine Nichtbeachtung der hierin enthaltenen Anweisungen und Warnhinweise kann zu einer Verletzung Ihrer selbst und anderer Personen, zu Schäden an Ihrem Produkt oder zu Schäden an anderem Eigentum in der Umgebung führen. Dieses Produkthandbuch, einschließlich der Anweisungen, Richtlinien und Warnhinweise, sowie die zugehörige Dokumentation können Änderungen und Aktualisierungen unterliegen. Aktuelle Produktinformationen finden Sie unter documents.dometic.com.

2 Sicherheitshinweise

Beachten Sie die vom Fahrzeughersteller und vom Kfz-Handwerk herausgegebenen Sicherheitshinweise und Auflagen.

2.1 Grundlegende Sicherheit



GEFAHR! Gefahr durch Stromschlag

- > Fassen Sie nie mit bloßen Händen an blanke Kabel.
- > Um das Gerät schnell vom Wechselstromnetz trennen zu können, muss sich die Steckdose in der Nähe des Gerätes befinden und leicht zugänglich sein.



WARNUNG! Gefahr durch Stromschlag

- > Installation und Demontage des Geräts dürfen nur durch qualifiziertes Fachpersonal erfolgen.
- > Wenn das Gerät selbst oder das Anschlusskabel sichtbare Beschädigungen aufweist, dürfen Sie das Gerät nicht in Betrieb nehmen.
- > Wenn das Netzkabel dieses Geräts beschädigt ist, muss es ausgetauscht werden, um Sicherheitsrisiken zu vermeiden.
- > Reparaturen an diesem Gerät dürfen nur von qualifiziertem Personal durchgeführt werden. Durch unsachgemäße Reparaturen können erhebliche Gefahren entstehen.
- > Verwenden Sie nur vom Hersteller empfohlenes Zubehör.
- > Führen Sie keine Änderungen bzw. Anpassungen an Komponenten durch.
- > Lösen Sie keine Kabel, wenn das Gerät noch in Betrieb ist.
- > Trennen Sie das Gerät von der Stromversorgung:
 - nach jedem Gebrauch
 - vor jeder Reinigung und Wartung
 - vor einem Sicherheitswechsel



WARNUNG! Brandgefahr/brennbare Materialien

- > Verwenden im Falle eines Feuers einen Feuerlöscher, der für elektrische Geräte geeignet ist.



WARNUNG! Erstickungsgefahr

- > Wenn das Kabel und die Steuereinheit des Geräts nicht ordnungsgemäß verlegt bzw. platziert wird, besteht die Gefahr, sich zu verheddern, zu strangulieren oder zu verfangen bzw. darauf zu treten. Stellen Sie sicher, dass überstehende Kabelbinder und Stromkabel auf sichere Weise verstaut sind.



WARNUNG! Gesundheitsgefahr

- > Dieses Gerät kann von Kindern ab 8 Jahren und von Personen mit verringerten physischen, sensorischen oder mentalen Fähigkeiten oder Mangel an Erfahrung und/oder Wissen verwendet werden, wenn diese Personen beaufsichtigt werden oder im sicheren Gebrauch des Geräts unterwiesen wurden und die daraus resultierenden Gefahren verstanden haben.
- > **Elektrogeräte sind kein Kinderspielzeug!** Verwenden und benutzen Sie das Gerät außerhalb der Reichweite kleiner Kinder.
- > Kinder sollten beaufsichtigt werden, um sicherzustellen, dass sie nicht mit dem Gerät spielen.
- > Reinigung und Benutzerwartung dürfen nicht durch unbeaufsichtigte Kinder durchgeführt werden.



ACHTUNG! Beschädigungsgefahr

- > Prüfen Sie vor der Inbetriebnahme, ob die Spannungsangabe auf dem Typenschild mit der vorhandenen Netzspannung übereinstimmt.
- > Achten Sie darauf, dass andere Gegenstände **keinen** Kurzschluss an den Kontakten des Gerätes verursachen können.
- > Stellen Sie sicher, dass die Plus- und Minusanschlüsse **niemals** miteinander in Kontakt kommen.
- > Ziehen Sie nicht an den Anschlusskabeln und verwenden Sie sie nicht als Griffe.
- > Das Gerät darf nicht Regen oder Feuchtigkeit ausgesetzt werden. Lagern Sie das Gerät an einem trockenen Ort.

2.2 Sichere Installation des Geräts



GEFAHR! Explosionsgefahr

- > Installieren und betreiben Sie das Gerät ausschließlich in geschlossenen, gut belüfteten Räumen.
- > Installieren und betreiben Sie das Gerät **nicht** unter den folgenden Bedingungen:
 - in salzhaltiger, feuchter oder nasser Umgebung
 - in der Nähe von aggressiven Dämpfen
 - in der Nähe brennbarer Materialien
 - in der Nähe von Wärmequellen (Heizungen, direkte Sonneneinstrahlung, Gasöfen usw.)
 - in Bereichen, in denen die Gefahr einer Gas- oder Staubexplosion besteht



WARNUNG! Verletzungsgefahr

- > Achten Sie auf einen sicheren Stand. Das Gerät muss so sicher aufgestellt und befestigt werden, dass es nicht umstürzen oder herabfallen kann.
- > Stellen Sie beim Aufstellen des Geräts sicher, dass alle Kabel korrekt gesichert sind und keine Stolpergefahr besteht.



ACHTUNG! Beschädigungsgefahr

- > Platzieren Sie das Gerät an einem trockenen und gegen Spritzwasser geschützten Ort.
- > Verwenden Sie stets geerdete und durch FI-Schutzschalter gesicherte Steckdosen.

2.3 Sicherheit beim elektrischen Anschluss des Geräts



GEFAHR! Gefahr durch Stromschlag

- > Wenn Sie an elektrischen Anlagen arbeiten, stellen Sie sicher, dass jemand in der Nähe ist, um Ihnen im Notfall helfen zu können.



WARNUNG! Gefahr durch Stromschlag

- > Beachten Sie die empfohlenen Kabelquerschnitte.
- > Verlegen Sie die Kabel so, dass sie nicht durch die Türen oder die Motorhaube beschädigt werden können. Eingequetschte Kabel können zu lebensgefährlichen Verletzungen führen.
- > Es ist zwingend erforderlich, einen Fehlerstromschutzschalter (RCD) zu installieren, wenn mehr als zwei elektrische Verbraucher betrieben werden. Ein Fehlerstromschutzschalter (zum Beispiel Typ B, allstromsensitiv) muss verwendet werden. Der erforderliche Fehlerstromschutzschalter-Typ muss den geltenden nationalen Normen entsprechen.



ACHTUNG! Beschädigungsgefahr

- > Benutzen Sie Leerrohre oder Leitungsdurchführungen, wenn Kabel durch Blechwände oder andere scharfkantige Wände geführt werden müssen.
- > Verlegen Sie das 230 V -Netzstromkabel und das 12 V -Kabel **nicht** in derselben Leitungsdurchführung.
- > Verlegen Sie die Kabel **nicht** lose oder scharf abgeknickt.
- > Befestigen Sie die Leitungen sicher.

2.4 Sicherheit beim Umgang mit Batterien



WARNUNG! Verletzungsgefahr

- > Batterien enthalten aggressive und ätzende Säuren. Verhindern Sie jeden Körperkontakt mit der Batterieflüssigkeit. Sollte Ihre Haut mit Batterieflüssigkeit in Berührung kommen, so spülen Sie das entsprechende Körperteil gründlich mit Wasser ab. Suchen Sie bei Verletzungen durch Säure unbedingt einen Arzt auf.
- > Tragen Sie während der Arbeit an Batterien keine Metallgegenstände wie Uhren oder Ringe. Bleisäurebatterien können Kurzschlussströme erzeugen, die zu schweren Verletzungen führen können.
- > Verwenden Sie ausschließlich isolierte Werkzeuge.
- > Legen Sie keine Metallteile auf die Batterie und verhindern Sie, dass Metallteile auf die Batterie fallen. Das kann Funken erzeugen oder die Batterie und andere elektrische Geräte kurzschließen.
- > Tragen Sie während Arbeiten an Batterien eine Schutzbrille und Schutzkleidung. Berühren Sie während Arbeiten an Batterien nicht Ihre Augen.
- > Verwenden Sie ausschließlich wiederaufladbare Batterien.
- > Verwenden Sie keine defekten Batterien.



VORSICHT! Explosionsgefahr

- > Versuchen Sie nie, eine eingefrorene oder defekte Batterie zu laden. Stellen Sie die Batterie in diesem Fall an einen frostfreien Ort und warten Sie, bis sich die Batterie der Umgebungstemperatur angepasst hat. Beginnen Sie erst dann mit dem Ladevorgang.
- > Rauchen Sie in der Nähe des Motors oder einer Batterie nicht, verwenden Sie keine offenen Flammen und verursachen Sie keine Funken.
- > Halten Sie die Batterie von Wärmequellen fern.



ACHTUNG! Beschädigungsgefahr

- > Beachten Sie beim Anschluss der Batterie die korrekte Polarität.
- > Beachten Sie die Anleitungen des Batterieherstellers und des Herstellers des Systems oder des Fahrzeugs, in denen die Batterie verwendet wird.
- > Wenn die Batterie entfernt werden muss, trennen Sie zuerst die Masseverbindung. Trennen Sie alle Verbindungen und alle Verbraucher von der Batterie, bevor Sie diese ausbauen.
- > Lagern Sie nur vollständig geladene Batterien ein. Laden Sie eingelagerte Batterien regelmäßig auf.
- > Tragen Sie die Batterie nicht an ihren Polen.

2.5 Sicherheit beim Betrieb des Gerätes



WARNUNG! Gefahr durch Stromschlag

- > Verwenden Sie das Gerät nicht bei Nässe und tauchen Sie es nicht in Flüssigkeiten ein.
- > Bevor Sie das Gerät in Betrieb nehmen, vergewissern Sie sich, dass das Stromversorgungskabel und der Stecker trocken sind und der Stecker frei von Rost oder Schmutz ist.
- > Beachten Sie, dass auch nach Auslösen der Schutteinrichtung (Sicherung) Teile des Gerätes unter Spannung bleiben können.



ACHTUNG! Beschädigungsgefahr

- > Stellen Sie sicher, dass Luftein- und -auslässe des Geräts nicht verdeckt werden.
- > Stellen Sie eine gute Belüftung sicher.

3 Zugehörige Dokumente



Die vollständige Montage- und Bedienungsanleitung finden Sie online unter qr.dometic.com/bfXJtu.

4 Bestimmungsgemäßer Gebrauch

Der Wechselrichter dient zur Umwandlung von Gleichstrom in eine reine Sinuswellen-Wechselspannung (AC) von 230~ ... 240 V ~ für den Betrieb und die stabile Stromversorgung der angeschlossenen Verbraucher.

Der Wechselrichter ist vorgesehen für den Anschluss an:

- DPSII812iTS: 12 V==
- DPSII824iTS: 24 V==

Der Wechselrichter ist für folgende Verwendungszwecke geeignet:

- die Installation in Wohnmobilen, Lastkraftwagen, Fahrzeugen oder Motoren zur gewerblichen Verwendung und Segelyachten
- den stationären oder mobilen Einsatz
- die Verwendung in Innenräumen

Der Wechselrichter ist **nicht** für folgende Verwendungszwecke geeignet:

- den Einsatz im Freien

Dieses Produkt ist nur für den angegebenen Verwendungszweck und die Anwendung gemäß dieser Anleitung geeignet.

Dieses Handbuch enthält Informationen, die für die ordnungsgemäße Installation und/oder den ordnungsgemäßen Betrieb des Produkts erforderlich sind. Installationsfehler und/oder ein nicht ordnungsgemäßer Betrieb oder eine nicht ordnungsgemäße Wartung haben eine unzureichende Leistung und u. U. einen Ausfall des Geräts zur Folge.

Der Hersteller übernimmt keine Haftung für Verletzungen oder Schäden am Produkt, die durch Folgendes entstehen:

- Unsachgemäße Installation oder falscher Anschluss, einschließlich Überspannung
- Unsachgemäße Wartung oder Verwendung von anderen als den vom Hersteller gelieferten Original-Ersatzteilen
- Veränderungen am Produkt ohne ausdrückliche Genehmigung des Herstellers
- Verwendung für andere als die in der Anleitung beschriebenen Zwecke

Dometic behält sich das Recht vor, das Erscheinungsbild des Produkts und dessen technische Daten zu ändern.

5.1 Installationsort

Abb. 1 auf Seite 3

**ACHTUNG! Beschädigungsgefahr**

- > Bevor Sie irgendwelche Bohrungen vornehmen, stellen Sie sicher, dass keine elektrischen Kabel oder andere Teile des Fahrzeuges durch Bohren, Sägen und Feilen beschädigt werden.

**HINWEIS**

- > Der Wechselrichter kann aufsitzend oder hängend montiert werden (Abb. **1**).

Abb. 2 auf Seite 3

Beachten Sie bei der Wahl des Installationsortes folgende Hinweise:

- Stellen Sie sicher, dass die Montagefläche fest und eben ist.
- Beachten Sie die Abstandsvorgaben für ausreichende Belüftung (Abb. **2**).

5.2 Wechselrichter montieren

Abb. 3 auf Seite 4

1. Wählen Sie die entsprechenden Montagebohrungen je nach gewählter Montageart (aufsitzend oder hängend) aus und markieren Sie die Bohrlöcher (Abb. **3**, **A**).
2. Bohren Sie die Montagebohrungen vor.
3. Schrauben Sie den Wechselrichter fest (Abb. **3**, **B**).

5.3 Wechselrichter anschließen



Die elektrische Installation und Einrichtung des Geräts müssen von qualifiziertem Personal durchgeführt werden, das seine Fähigkeiten und Kenntnisse im Zusammenhang mit dem Aufbau und der Bedienung von elektrischen Geräten und Installationen unter Beweis gestellt hat und das mit den geltenden Vorschriften des Landes, in dem das Gerät installiert und/oder verwendet werden soll, vertraut ist und eine Sicherheitsschulung erhalten hat, um die damit verbundenen Gefahren zu erkennen und zu vermeiden.

Alle anderen Maßnahmen richten sich auch an nicht-professionelle Benutzer.

**WARNUNG! Gefahr durch Stromschlag**

- > Beachten Sie die empfohlenen Kabelquerschnitte, Kabellängen und Sicherungen.

**VORSICHT! Brandgefahr**

- > Platzieren Sie die Sicherungen in der Nähe der Batterien, um das Kabel vor Kurzschlüssen und möglichem Brand zu schützen.

**ACHTUNG! Beschädigungsgefahr**

- > Achten Sie darauf, dass die Polarität nicht vertauscht wird.
- > Ziehen Sie die Schrauben und Muttern mit einem Drehmoment von max. 15 N·m fest. Lockere Anschlüsse können zu Überhitzung führen.

Beachten Sie beim Anschluss des Wechselrichters folgende Hinweise:

- Beachten Sie bei der Installation eines Steckdosenverteilernetzes (Netzstrominstallation) die geltenden Vorschriften.
- Wählen Sie die Kabellänge der DC-Kabel (Anschluss an Batteriepole) so kurz wie möglich aus (≤ 1 m).
- Zur **TN-Netzwerkverbindung**: Bauen Sie einen Fehlerstromschutzschalter (RCD) ein.
- Zur **IT-Netzwerkverbindung**: Bauen Sie ein Isolationsüberwachungsgerät (IMD) ein, wenn mehr als eine Last angeschlossen ist. **Es gelten die nationalen Normen.**

1. Kabelquerschnitte und Sicherungen bestimmen:



Kabelquerschnitt	Kabelsicherung
DPSI1812iTS50 mm ²	250 A
DPSI1824iTS25 mm ²	150 A

2. Stellen Sie sicher, dass das Gerät ausgeschaltet ist (Abb. **4**, **A: 1**).
3. Lösen Sie die Abdeckungen von den Polen (Abb. **4**, **A: 2–3**).

**ACHTUNG! Beschädigungsgefahr**



- > Schließen Sie zur Vermeidung von Kurzschlüssen das schwarze Kabel (Minuspol) immer zuerst an.

Verbinden Sie das schwarze Anschlusskabel (bk) mit dem (-) Pol.

- Verbinden Sie das rote Anschlusskabel (rd) mit dem (+) Pol ( Abb. **4**, **B: 1 – 2**).
- Schließen Sie (+) an den Pluspol der Bordbatterie an ( Abb. **4**, **B: 4**).



HINWEIS Sichern Sie das Pluskabel der Bordbatterie mit einer Sicherung ab ( Abb. **4**, **1**).

- Schließen Sie (-) an den Minuspol der Bordbatterie an ( Abb. **4**, **B: 5**).
- Schließen Sie die Masseverbindung an Masse (Chassis) an ( Abb. **5**).

 **Abb. 5** auf Seite 5

5.4 Fernbedienung anschließen

- > Verbinden Sie die Fernbedienung mit dem Fernbedienungsanschluss (LINA oder LINB).

 **Abb. 6** auf Seite 5

5.5 Externen Schalter anschließen







HINWEIS Wenn ein externer Schalter angeschlossen ist, kann der Status des Energiesparmodus nicht geändert werden.

 **Abb. 7** auf Seite 5



HINWEIS

- > Stellen Sie sicher, dass der Fernbedienungsanschluss nicht belegt ist.
- > Wählen Sie einen der folgenden geeigneten externen Schalter:
 -  Abb. **7**, **A**: Externer Schalter mit Stromversorgung über den Wechselrichter
 -  Abb. **7**, **B**: Steuereinheit mit Relais- oder Transistorbeschaltung (TR)
 -  Abb. **7**, **C**: Externer Schalter mit Stromversorgung über die Batterie (BAT) des Fahrzeuges
 -  Abb. **7**, **D**: Externer Schalter mit eigener Stromversorgung (DC POWER), z. B. von der Zündung



HINWEIS Stellen Sie sicher, dass der Fernbedienungsanschluss nicht belegt ist.

- Stellen Sie den Ein-/Aus-Schalter auf **OFF**.
- Stellen Sie den Ein-/Aus-Schalter auf **REMO**.
- Schließen Sie den externen Schalter an den CN1-Pol an.

5.6 Alarmrelais anschließen

Das Alarmrelais wird aktiviert, sobald die Wechselstromversorgung verfügbar ist und der Wechselstromumschalter geschlossen ist. Das Alarmrelais kann für Folgendes verwendet werden:

- Erzeugen eines Erkennungssignals für die Wechselstromversorgung im Fahrzeugbedienfeld.
- Ein- und Ausschalten weniger kritischer Lasten (z. B. Absorberkühlschrank, elektrische Heizsysteme), die nur in Verbindung mit einer Wechselstromversorgung betrieben werden sollten.

 **Abb. 8** auf Seite 6

- > Schließen Sie ein Alarmrelais an den CN1-Pol ( Abb. **8**) an.

6.1 230 V -Geräte betreiben

 **Abb. 9** auf Seite 6

- > Schließen Sie Geräte mit 230 V wie gezeigt an ( Abb. **9**).

6.2 Wechselrichter ein- und ausschalten



HINWEIS

- Wenn der Wechselrichter über die Fernbedienung gesteuert werden soll, muss der Ein-/Aus-Schalter auf die Position **II** gestellt werden.
 - Wenn der Wechselrichter über den externen Schalter gesteuert werden soll, muss der Ein-/Aus-Schalter auf die Position **0** gestellt werden.
- > Zum Einschalten des Wechselrichters stellen Sie den Ein-/Aus-Schalter auf die Position **I**.
 - > Zum Ausschalten des Wechselrichters stellen Sie den Ein-/Aus-Schalter auf die Position **0**.
 - > Verwenden Sie die Fernbedienung oder den externen Schalter, um den Wechselrichter ein- und auszuschalten.

7 Entsorgung



Geben Sie das Verpackungsmaterial möglichst in den entsprechenden Recycling-Müll.

Wenden Sie sich an einen örtlichen Wertstoffhof oder einen Fachhändler, um zu erfahren, wie Sie das Produkt gemäß den geltenden Entsorgungsvorschriften entsorgen können.

Das Produkt kann kostenlos entsorgt werden.

Français

1 Remarques importantes

Veillez lire et suivre attentivement l'ensemble des instructions, directives et avertissements figurant dans ce manuel afin d'installer, d'utiliser et d'entretenir le produit correctement à tout moment. Ces instructions DOIVENT rester avec le produit.

En utilisant ce produit, vous confirmez expressément avoir lu attentivement l'ensemble des instructions, directives et avertissements et que vous comprenez et acceptez de respecter les modalités et conditions énoncées dans le présent document. Vous acceptez d'utiliser ce produit uniquement pour l'usage et l'application prévus et conformément aux instructions, directives et avertissements figurant dans le présent manuel, ainsi qu'à toutes les lois et réglementations applicables. En cas de non-respect des instructions et avertissements figurant dans ce manuel, vous risquez de vous blesser ou de blesser d'autres personnes, d'endommager votre produit ou d'endommager d'autres biens à proximité. Le présent manuel produit, y compris les instructions, directives et avertissements, ainsi que la documentation associée peuvent faire l'objet de modifications et de mises à jour. Pour obtenir des informations actualisées sur le produit, consultez le site documents.dometic.com.

2 Consignes de sécurité

Respectez également les consignes de sécurité et autres prescriptions fournies par le fabricant du véhicule et par les ateliers agréés.

2.1 Sécurité générale



DANGER ! Risque d'électrocution

- > Ne touchez pas les câbles dénudés à mains nues.
- > Afin de pouvoir couper rapidement l'alimentation CA de l'appareil, la prise doit se trouver à proximité de celui-ci et être facilement accessible.



AVERTISSEMENT ! Risque d'électrocution

- > L'installation et le retrait de l'appareil doivent uniquement être réalisés par un opérateur qualifié.
- > N'utilisez pas l'appareil si celui-ci ou le câble de raccordement présente des dommages apparents.
- > Si le câble d'alimentation de cet appareil est endommagé, il doit être remplacé afin d'éviter tout risque pour la sécurité.
- > Seul un personnel qualifié est habilité à effectuer des réparations sur ce dispositif. Des réparations inadéquates peuvent engendrer des risques considérables.
- > Utilisez uniquement les accessoires recommandés par le fabricant.
- > Ne modifiez pas et n'adaptez pas les composants de quelque manière que ce soit.
- > Ne débranchez pas de câbles pendant le fonctionnement de l'appareil.
- > Coupez l'alimentation en courant de l'appareil :
 - après chaque utilisation
 - avant toute opération de nettoyage et d'entretien
 - avant le changement d'un fusible



AVERTISSEMENT ! Risque d'incendie/ matériaux inflammables

- > En cas d'incendie, utilisez un extincteur adapté aux appareils électriques.



AVERTISSEMENT ! Risque d'asphyxie

- > Le câble et l'unité de commande de l'appareil peuvent présenter un risque d'étranglement, de strangulation, de chute ou de piétinement s'ils ne sont pas correctement installés. Assurez-vous que les fixations saillantes et les câbles d'alimentation sont installés de manière sécurisée.



AVERTISSEMENT ! Risque pour la santé

- > Cet appareil peut être utilisé par des enfants âgés de 8 ans et plus et des personnes ayant des capacités physiques, sensorielles ou mentales réduites ou un manque d'expérience et de connaissances, s'ils sont sous surveillance ou ont reçu des instructions sur l'utilisation de l'appareil en toute sécurité et comprennent les risques impliqués.
- > **Les appareils électriques ne sont pas des jouets pour enfants.** Placez et utilisez l'appareil hors de portée des jeunes enfants.
- > Les enfants doivent être surveillés pour s'assurer qu'ils ne jouent pas avec l'appareil.
- > Le nettoyage et l'entretien ne doivent pas être effectués par des enfants sans surveillance.



AVIS ! Risque d'endommagement

- > Avant la mise en service, vérifiez que la tension indiquée sur la plaque signalétique correspond à l'alimentation électrique dont vous disposez.
- > Veillez à ce que d'autres objets ne puissent **pas** provoquer de court-circuit au niveau des contacts de l'appareil.
- > Assurez-vous que les pôles négatifs et positifs n'entrent **jamais** en contact.
- > Ne tirez pas sur les câbles de connexion et ne les utilisez pas comme poignée.
- > L'appareil ne doit pas être exposé à la pluie ou à l'humidité. Stockez l'appareil dans un endroit sec.

2.2 Installation de l'appareil en toute sécurité



DANGER ! Risque d'explosion

- > Installez et utilisez uniquement l'appareil dans des pièces fermées et bien aérées.
- > N'installez ou n'utilisez **pas** l'appareil dans les conditions suivantes :
 - en milieu humide, à forte teneur en sel,
 - à proximité de vapeurs agressives,
 - à proximité de matériaux inflammables,
 - à proximité de sources de chaleur (radiateurs, rayons directs du soleil, fours à gaz, etc.)
 - dans les zones présentant un risque d'explosion de gaz ou de poussières



AVERTISSEMENT ! Risque de blessure

- > Veillez à un positionnement stable du produit ! Veillez à installer et fixer l'appareil de manière à ce qu'il ne puisse ni se renverser ni tomber.
- > Lors du positionnement de l'appareil, assurez-vous que tous les câbles sont installés de manière sécurisée, afin d'éviter tout risque de chute.



AVIS ! Risque d'endommagement

- > Placez l'appareil dans un endroit sec et à l'abri des éclaboussures d'eau.
- > Utilisez uniquement des prises de courant mises à la terre protégées par un disjoncteur différentiel.

2.3 Consignes de sécurité relatives au raccordement électrique de l'appareil



DANGER ! Risque d'électrocution

- > Lorsque vous effectuez des travaux sur des installations électriques, assurez-vous qu'une personne pouvant vous apporter assistance en cas d'urgence se trouve à proximité.



AVERTISSEMENT ! Risque d'électrocution

- > Utilisez uniquement les sections de câble recommandées.
- > Posez les câbles de manière à ce qu'ils ne puissent pas être endommagés par les portières ou par le capot. Des câbles compressés peuvent entraîner des blessures mortelles.
- > Il est obligatoire d'installer un dispositif à courant résiduel (RCD) lors de l'utilisation de plus de deux charges électriques. Un RCD (par exemple de type B, à haute sensibilité tous courants) doit être utilisé. Le type de RCD requis doit être conforme aux normes nationales applicables.



AVIS ! Risque d'endommagement

- > Si des lignes électriques doivent traverser des cloisons en tôle ou autres murs à arêtes vives, utilisez des tubes vides ou des conduits pour câbles.
- > Ne placez **pas** le câble secteur 230 V et le câble 12 V CC dans la même conduite.
- > Ne posez **pas** le câble sans le fixer ou en le pliant fortement.
- > Fixez les câbles solidement.

2.4 Précautions appropriées lors de la manipulation des batteries



AVERTISSEMENT ! Risque de blessure

- > Les batteries peuvent contenir des acides agressifs et corrosifs. Évitez tout contact avec le liquide que contient la batterie. En cas de contact cutané avec le liquide de la batterie, lavez soigneusement la zone affectée avec de l'eau. Si vous subissez des blessures causées par des acides, contactez immédiatement un médecin.
- > Lorsque vous travaillez sur des batteries, ne portez pas d'objets métalliques tels que des montres ou des bagues. Les batteries au plomb peuvent provoquer des courts-circuits pouvant causer des blessures graves.
- > Utilisez uniquement des outils isolés.
- > Ne placez aucune pièce métallique sur la batterie. Évitez qu'une pièce métallique ne tombe sur la batterie. Cela peut provoquer des étincelles ou court-circuiter la batterie et d'autres appareils électriques.
- > Portez des lunettes et des vêtements de protection lorsque vous travaillez sur les batteries. Ne touchez pas vos yeux lorsque vous travaillez sur les batteries.
- > Utilisez exclusivement des batteries rechargeables.
- > N'utilisez pas de batteries défectueuses.



ATTENTION ! Risque d'explosion

- > N'essayez jamais de charger une batterie gelée ou défectueuse. Placez la batterie dans une zone hors gel et attendez qu'elle se soit acclimatée à la température ambiante. Démarrez ensuite le processus de chargement.
- > Ne fumez pas, n'utilisez pas de flamme nue et ne provoquez pas d'étincelles à proximité du moteur ou d'une batterie.
- > Tenez la batterie à l'écart des sources de chaleur.

**AVIS ! Risque d'endommagement**

- > Lors du raccordement de l'accumulateur, s'assurer de la bonne polarité des connexions.
- > Suivre les instructions du fabricant de l'accumulateur et celles du fabricant du système ou du véhicule dans lequel il est utilisé.
- > Si la batterie doit être déposée, débranchez d'abord la connexion à la masse. Débranchez tous les raccordements et tous les consommateurs de la batterie avant de la retirer.
- > Stockez uniquement les batteries complètement chargées. Rechargez régulièrement les batteries stockées.
- > Ne portez pas la batterie en la tenant par ses bornes.

2.5 Consignes de sécurité concernant le fonctionnement de l'appareil**AVERTISSEMENT ! Risque d'électrocution**

- > N'utilisez pas l'appareil dans des conditions humides et ne le plongez pas dans un liquide.
- > Avant d'allumer l'appareil, assurez-vous que le câble d'alimentation et la prise sont secs et que la prise est exempte de rouille ou de saletés.
- > Notez que même après déclenchement du fusible, il est possible que certaines pièces de l'appareil restent sous tension.

**AVIS ! Risque d'endommagement**

- > Assurez-vous que les entrées et les sorties d'air de l'appareil ne sont pas couvertes.
- > Assurez une ventilation suffisante.

3 Documents associés

Vous trouverez le manuel d'installation et d'utilisation complet en ligne sur qr.dometic.com/bfXJtu.

4 Usage conforme

L'onduleur est destiné à convertir le courant continu en une tension alternative sinusoïdale pure (CA) 230~ ... 240 V ~pour le fonctionnement et l'alimentation stable des appareils connectés.

L'onduleur est destiné à être connecté à :

- DPSI1812ITS : 12 V $\overline{=}$
- DPSI1824ITS : 24 V $\overline{=}$

L'onduleur convient aux applications suivantes :

- Installation dans les véhicules récréatifs (VR), camions, véhicules utilitaires ou à moteur, et yachts à voile.

- Utilisation stationnaire ou mobile
- Utilisation à l'intérieur

L'onduleur n'est **pas** adapté aux utilisations suivantes :

- Utilisation en extérieur

Ce produit convient uniquement à l'usage et à l'application prévus, conformément au présent manuel d'instructions.

Ce manuel fournit les informations nécessaires à l'installation et/ou à l'utilisation correcte du produit. Une installation, une utilisation ou un entretien inappropriés entraînera des performances insatisfaisantes et une éventuelle défaillance.

Le fabricant décline toute responsabilité en cas de blessure ou de dommage résultant :

- d'une installation, d'un montage ou d'un raccordement incorrect, y compris d'une surtension
 - d'un entretien inadéquat ou de l'utilisation de pièces de rechange autres que les pièces de rechange d'origine fournies par le fabricant
 - de modifications apportées au produit sans autorisation explicite du fabricant
 - d'usages différents de ceux décrits dans ce manuel
- Dometic se réserve le droit de modifier l'apparence et les spécifications produit.

5.1 Emplacement de montage

 **fig. 1** à la page 3

**AVIS ! Risque d'endommagement**

- > Avant de commencer à percer, assurez-vous qu'aucun câble électrique ou autre élément du véhicule ne risque d'être endommagé par le perçage, le sciage ou le limage.

**REMARQUE**

- > L'onduleur peut être monté assis ou suspendu (fig. **1**).

fig. 2 à la page 3

Respectez les instructions suivantes lors de la sélection d'un emplacement d'installation :

- Assurez-vous que la surface de montage est plane et solide.
- Respectez les distances prescrites pour une ventilation suffisante (fig. **2**).

5.2 Montage de l'onduleur

fig. 3 à la page 4

1. Sélectionnez les trous de montage appropriés en fonction du type de montage choisi (assis ou suspendu) et marquez les trous de perçage (fig. **3** , **A**).
2. Prépercez les trous de montage.
3. Vissez l'onduleur (fig. **3** , **B**).

5.3 Raccordement de l'onduleur



L'installation et la configuration électriques de l'appareil doivent être réalisées par du personnel qualifié disposant des compétences et connaissances structurelles et fonctionnelles requises en matière d'équipements et d'installations électriques, au fait des réglementations en vigueur dans le pays dans lequel l'équipement doit être installé et/ou utilisé, et ayant suivi une formation de sécurité pour identifier et éviter les dangers impliqués. Toutes les autres opérations sont également destinées aux utilisateurs non professionnels.

**AVERTISSEMENT ! Risque d'électrocution**

- > Utilisez les sections de câble, les longueurs de câble et les fusibles recommandés.

**ATTENTION ! Risque d'incendie**

- > Placez les fusibles à proximité des batteries pour protéger le câble des courts-circuits et des risques de brûlure.

**AVIS ! Risque d'endommagement**

- > Assurez-vous que la polarité n'est pas inversée.
- > Serrez les vis et les écrous avec un couple maximum de 15 N·m. Des connexions mal serrées peuvent entraîner une surchauffe.

Lors du raccordement de l'onduleur, respectez les consignes suivantes :

- Lorsque vous mettez en place un circuit de distribution de prises de courant (installation sur le réseau), assurez-vous de respecter les réglementations en vigueur.
- La longueur des câbles CC (connexion aux bornes de la batterie) doit être la plus courte possible ≤ 1 m).
- Pour une connexion **réseau TN** : Installer un disjoncteur différentiel (RCD).
- Pour une connexion **réseau IT** : Si plusieurs charges sont connectées, installez un dispositif de contrôle de l'isolement (IMD). **Les normes nationales s'appliquent.**

1. Déterminez la section des câbles et les fusibles :

Section du câble	Fusible de ligne
DPSI1812iTS50 mm ²	250 A
DPSI1824iTS25 mm ²	150 A

2. Vérifiez que l'appareil est éteint (fig. **4** , **A : 1**).

fig. 4 à la page 4

3. Détachez les couvercles des bornes (fig. **4** , **A : 2 - 3**).

4. **AVIS ! Risque d'endommagement**

- > Pour éviter de court-circuiter l'appareil, branchez toujours d'abord le câble noir (borne négative).

Connectez le câble de connexion noir (bk) à la borne (-).

5. Connectez le câble de connexion (rd) rouge à la borne (+) (fig. **4** , **B : 1 - 2**).
6. Connectez (+) à la borne positive de la batterie interne (fig. **4** , **B : 4**).



REMARQUE Protégez le câble positif de la batterie interne avec un fusible (fig. **4** , **1**).

7. Connecter (-) à la borne négative de la batterie interne (fig. **4** , **B : 5**).

8. Raccordez la connexion de mise à la terre à la terre (châssis)  fig. 5 .

 fig. 5 à la page 5

5.4 Raccordement de la télécommande

- > Connectez la télécommande à la connexion de la télécommande (LINA ou LINB).

 fig. 6 à la page 5

5.5 Raccordement d'un interrupteur externe







REMARQUE Si un interrupteur externe est connecté, l'état du mode d'économie d'énergie ne peut pas être modifié.

 fig. 7 à la page 5



REMARQUE

- > Assurez-vous que la connexion de la télécommande n'est pas occupée.
- > Sélectionnez l'un des interrupteurs externes appropriés suivants :
-  fig. 7, **A** : Interrupteur externe alimenté par l'onduleur
 -  fig. 7, **B** : Unité de commande avec relais ou circuit à transistor (TR)
 -  fig. 7, **C** : Interrupteur externe alimenté par la batterie (BAT) du véhicule
 -  fig. 7, **D** : Interrupteur externe avec sa propre alimentation (DC POWER), par exemple à partir de l'allumage.



REMARQUE Assurez-vous que la connexion de la télécommande n'est pas occupée.

1. Mettez l'interrupteur marche/arrêt sur **OFF**.
2. Mettez l'interrupteur marche/arrêt sur **REMO**.
3. Connectez l'interrupteur externe à la borne CN1.

5.6 Connexion d'un relais d'alarme

Le relais d'alarme est activé dès que l'alimentation CA est disponible et que le commutateur de transfert CA est fermé. Le relais d'alarme peut être utilisé pour :

- Générer un signal de détection d'alimentation CA dans le panneau de commande du véhicule.
- Activer et désactiver les charges moins critiques (p. ex. réfrigérateur à absorption, systèmes de chauffage électrique) qui ne doivent être utilisées que lors du raccordement à l'alimentation CA.

 fig. 8 à la page 6

- > Connecter un relais d'alarme à la borne CN1 ( fig. 8).

6.1 Utilisation des appareils 230 V

 fig. 9 à la page 6

- > Connectez les appareils 230 V comme indiqué ( fig. 9).

6.2 Mise en marche et arrêt de l'onduleur



REMARQUE

- Si vous souhaitez contrôler l'onduleur à l'aide de la télécommande, l'interrupteur marche/arrêt doit être placé en position **II** .
 - Si vous souhaitez contrôler l'onduleur à l'aide d'un interrupteur externe, l'interrupteur marche/arrêt doit être placé en position **0** .
- > Pour allumer l'onduleur, placez l'interrupteur marche/arrêt en position **I** .
- > Pour éteindre l'onduleur, placez l'interrupteur marche/arrêt en position **0** .
- > Utilisez la télécommande ou l'interrupteur externe pour allumer et éteindre l'onduleur.

7 Mise au rebut



Dans la mesure du possible, veuillez éliminer les emballages dans les conteneurs de déchets recyclables prévus à cet effet.

Pour éliminer définitivement le produit, contactez le centre de recyclage le plus proche ou votre revendeur spécialisé afin de vous informer sur les dispositions relatives au retraitement des déchets.

Le produit peut être mis au rebut gratuitement.

Español

1 Notas importantes

Lea atentamente estas instrucciones y siga las indicaciones, directrices y advertencias incluidas en este manual para asegurarse de que instala, utiliza y mantiene correctamente el producto en todo momento. Estas instrucciones DEBEN conservarse junto con este producto.

Al utilizar el producto, usted confirma que ha leído cuidadosamente todas las instrucciones, directrices y advertencias, y que entiende y acepta cumplir los términos y condiciones aquí establecidos. Usted se compromete a utilizar este producto solo para el propósito y la aplicación previstos y de acuerdo con las instrucciones, directrices y advertencias establecidas en este manual del producto, así como de acuerdo con todas las leyes y reglamentos aplicables. La no lectura y observación de las instrucciones y advertencias aquí expuestas puede causarle lesiones a usted o a terceros, daños en el producto o daños en otras propiedades cercanas. Este manual del producto, incluyendo las instrucciones, directrices y advertencias, y la documentación relacionada, pueden estar sujetos a cambios y actualizaciones. Para obtener información actualizada sobre el producto, visite documents.dometic.com.

2 Indicaciones de seguridad

Tenga en cuenta las indicaciones de seguridad y las condiciones estipuladas por el fabricante del vehículo y los talleres autorizados.

2.1 Seguridad general



¡PELIGRO! Riesgo de electrocución

- > No toque los cables sin aislamiento directamente con las manos.
- > Para, en caso de peligro, poder desconectar rápidamente el aparato de la red de corriente alterna, el enchufe de conexión debe estar cerca del aparato y ser fácilmente accesible.



¡ADVERTENCIA! Riesgo de electrocución

- > Únicamente el personal cualificado podrá ejecutar la instalación y la retirada del aparato.
- > No utilice el dispositivo si este o el cable de conexión presentan daños visibles.
- > Si el cable de alimentación de este aparato está dañado, habrá que sustituirlo para evitar riesgos de seguridad.
- > Solo el personal cualificado puede realizar reparaciones en el dispositivo. Las reparaciones inadecuadas pueden conllevar peligros considerables.
- > Utilice únicamente los accesorios recomendados por el fabricante.
- > No modifique ni adapte ninguno de los componentes de ninguna manera.
- > No desconecte ningún cable mientras el aparato aún se encuentre en funcionamiento.
- > Desconecte el aparato del suministro de energía eléctrica:
 - después de cada uso
 - antes de realizar cualquier tarea de limpieza o mantenimiento
 - antes de cambiar un fusible



¡ADVERTENCIA! Peligro de incendio / materiales inflamables

- > En caso de incendio, utilice un extintor adecuado para aparatos eléctricos.



¡ADVERTENCIA! Riesgo de asfixia

- > Si el cable y la unidad de control del aparato no están correctamente dispuestos, pueden ocasionarse riesgos de enredo, estrangulamiento, tropezos o pisadas. Asegúrese de que el exceso de empalmes y cables de alimentación se dispongan de forma segura.



¡ADVERTENCIA! Riesgo para la salud

- > Este aparato puede ser utilizado por menores a partir de 8 años y personas con capacidad física, sensorial o mental reducida, o con falta de experiencia y conocimientos, siempre que lo hagan bajo supervisión o hayan recibido instrucciones relativas al uso del mismo de manera segura y entendiendo los riesgos asociados.
- > **Los aparatos eléctricos no son juguetes.** Mantenga y utilice el aparato fuera del alcance de los niños pequeños.
- > Controle a los niños para asegurarse de que no jueguen con el aparato.
- > Los menores no deberán limpiar ni realizar el mantenimiento de usuario sin la debida supervisión.



¡AVISO! Peligro de daños

- > Antes poner el aparato en funcionamiento, compruebe que el valor de tensión indicado en la etiqueta de tipo coincide con el de la fuente de alimentación.
- > Asegúrese de que **ningún** otro objeto pueda causar un cortocircuito en los contactos del aparato.
- > Asegúrese de que los polos positivo y negativo **nunca** entren en contacto.
- > No tire de los cables de conexión ni los utilice como asa.
- > El dispositivo no debe quedar expuesto a la lluvia o la humedad. Guárdela en un lugar seco.

2.2 Instalación segura del aparato



¡PELIGRO! Peligro de explosión

- > Instale y utilice el dispositivo únicamente en recintos cerrados y bien ventilados.
- > **No** instale ni utilice el dispositivo bajo las siguientes condiciones:
 - en entornos salinos, húmedos o mojados
 - cerca de gases corrosivos
 - cerca de materiales combustibles
 - cerca de fuentes de calor (calentadores, radiación directa del sol, hornos de gas, etc.)
 - en zonas donde exista riesgo de explosión de gas o polvo



¡ADVERTENCIA! Peligro de lesiones

- > ¡Procure mantenerlo en una posición segura! Instale y fije el aparato de forma segura, de manera que no pueda caerse ni volcarse.
- > Cuando ubique el aparato, asegúrese de que todos los cables estén bien sujetos para evitar cualquier tipo de peligro de tropiezo.



¡AVISO! Peligro de daños

- > Coloque el aparato en un lugar seco y protegido contra posibles salpicaduras de agua.
- > Utilice siempre cajas de enchufe con puesta a tierra y protegidas mediante interruptor de protección FI.

2.3 Seguridad durante la conexión eléctrica del aparato



¡PELIGRO! Riesgo de electrocución

- > Al trabajar en instalaciones eléctricas asegúrese de que haya alguien en las cercanías para que le pueda ayudar en caso de emergencia.



¡ADVERTENCIA! Riesgo de electrocución

- > Tenga en cuenta las secciones transversales recomendadas para los cables.
- > Tienda los cables de forma que las puertas o el capó del motor no los puedan dañar. Los cables aplastados pueden provocar lesiones que pongan en peligro la vida.
- > Es obligatorio instalar un dispositivo de corriente residual (RCD) cuando se utilizan más de dos cargas eléctricas. Se debe emplear un RCD (por ejemplo, tipo B, sensible a todas las corrientes). El tipo de RCD requerido debe cumplir con las normas nacionales aplicables.



¡AVISO! Peligro de daños

- > Use tubos corrugados o guías de cables cuando los cables se tengan que pasar a través de paredes chapa u otras paredes afiladas.
- > **No** tienda el cable de red de 230 V y el cable de CC de 12 V dentro del mismo conducto.
- > **No** tienda el cable de forma que quede suelto o muy doblado.
- > Sujete los cables de manera segura.

2.4 Precauciones de seguridad durante la manipulación de las baterías



¡ADVERTENCIA! Peligro de lesiones

- > Las baterías pueden contener ácidos agresivos y cáusticos. Evite que el líquido de la batería entre en contacto con su cuerpo. Si el líquido de batería entra en contacto con la piel, lave con agua la zona del cuerpo afectada. Si sufre alguna lesión a causa de ácidos, póngase inmediatamente en contacto con un médico.
- > Cuando trabaje con baterías, no lleve puesto ningún objeto de metal como por ejemplo relojes o anillos. Las baterías de plomo-ácido pueden producir corrientes de cortocircuito que podrían provocar graves quemaduras.
- > Utilice únicamente herramientas aisladas.
- > No coloque ninguna pieza metálica sobre la batería y evite que caigan piezas de metal sobre la batería. Esto podría provocar chispas o cortocircuitos en la batería y otros dispositivos eléctricos.
- > Utilice gafas y ropa de protección cuando trabaje con baterías. No se toque los ojos cuando trabaje con baterías.
- > Utilice únicamente baterías recargables.
- > No utilice baterías defectuosas.



¡ATENCIÓN! Peligro de explosión

- > Nunca intente cargar una batería congelada o averiada. Coloque la batería en un lugar donde no se congele y espere a que adopte la temperatura ambiente. A continuación inicie el proceso de carga.
- > No fume, no encienda fuego ni provoque ninguna chispa cerca del motor o de la batería.
- > Mantenga la batería alejada de fuentes de calor.



¡AVISO! Peligro de daños

- > Asegúrese de que la polaridad sea correcta al conectar la batería.
- > Siga las instrucciones del fabricante de la batería y las del fabricante del sistema o vehículo en el que se usa la batería.
- > Si es necesario extraer la batería, desconecte primero la conexión a tierra. Desconecte todas las conexiones y todos los aparatos conectados de la batería antes de quitarla.
- > Las baterías deben ser almacenadas completamente cargadas. Recargue periódicamente las baterías almacenadas.
- > No transporte la batería por sus bornes.

2.5 Uso seguro del aparato



¡ADVERTENCIA! Riesgo de electrocución

- > No use el dispositivo estando mojado ni lo sumerja en ningún líquido.
- > Antes de poner en marcha el aparato, asegúrese de que el cable de alimentación y el enchufe estén secos y de que el enchufe no presente óxido ni suciedad.
- > Observe que el aparato puede seguir bajo tensión incluso si ha saltado el fusible.



¡AVISO! Peligro de daños

- > Asegúrese de que las entradas y salidas de aire del aparato no estén obstruidas.
- > Garantice una buena ventilación.

3 Documentación relacionada



Consulte las instrucciones de montaje y de uso completas en línea enqr.dometic.com/bfXltu.

4 Uso previsto

El inversor está diseñado para convertir la corriente continua en tensión alterna (CA) de 230~... 240 V ~ de onda sinusoidal pura para el funcionamiento y la alimentación estable de los aparatos conectados.

El inversor está diseñado para conectarse a:

- DPSI1812iTS: 12 V==
- DPSI1824iTS: 24 V==

El inversor es apto para:

- Instalación en vehículos de recreo (RV), camiones, vehículos comerciales o yates a motor o vela
- Uso estacionario o móvil
- Uso en interiores

El inversor **no** es apto para:

- Uso en exteriores

Este producto solo es apto para el uso previsto y la aplicación de acuerdo con estas instrucciones.

Este manual proporciona la información necesaria para la correcta instalación y/o funcionamiento del producto. Una instalación deficiente o un uso y mantenimiento inadecuados conllevan un rendimiento insatisfactorio y posibles fallos.

El fabricante no se hace responsable de ninguna lesión o daño en el producto ocasionados por:

- Una instalación, un montaje o una conexión incorrectos, incluido un exceso de tensión
- Un mantenimiento incorrecto o el uso de piezas de recambio distintas de las originales proporcionadas por el fabricante
- Modificaciones realizadas en el producto sin el expreso consentimiento del fabricante
- Uso con una finalidad distinta de la descrita en las instrucciones

Dometic se reserva el derecho de cambiar la apariencia y las especificaciones del producto.

5.1 Lugar de montaje

 **fig. 1** en la página 3



¡AVISO! Peligro de daños

- > Antes de realizar cualquier perforación, asegúrese de que ningún cable eléctrico ni ninguna otra pieza del vehículo puedan resultar dañados al taladrar, serrar o limar.



NOTA

- > El inversor se puede montar apoyado o suspendido ( **fig. 1**).



fig. 2 en la página 3

Tenga en cuenta las siguientes instrucciones al seleccionar un lugar de montaje:

- Asegúrese de que la superficie de montaje sea resistente y nivelada.
- Respete las especificaciones de distancia para garantizar una ventilación suficiente ( **fig. 2**).

5.2 Instalación del inversor

fig. 3 en la página 4

1. Seleccione los orificios de montaje adecuados en función del tipo de montaje seleccionado (apoyado o suspendido) y marque los orificios de perforación ( **fig. 3**, **A**).
2. Taladre previamente los orificios de montaje.
3. Atornille el inversor en su sitio ( **fig. 3**, **B**).

5.3 Conexión del inversor



La instalación eléctrica y la configuración del dispositivo debe realizarlas personal cualificado que haya demostrado experiencia y conocimientos sobre la construcción y el funcionamiento de equipos e instalaciones eléctricas, que esté familiarizado con las normativas aplicables en el país en el que se va a instalar o utilizar el equipo, y que haya recibido formación sobre seguridad para identificar y evitar los riesgos implicados. El resto de acciones pueden ser realizadas por usuarios no profesionales.



¡ADVERTENCIA! Riesgo de electrocución

- > Respete las secciones transversales y las longitudes de los cables y el fusible recomendados.

**¡ATENCIÓN! Peligro de incendio**

- > Coloque los fusibles cerca de las baterías para proteger el cable contra cortocircuitos y posibles quemaduras.

**¡AVISO! Peligro de daños**

- > Asegúrese de no invertir la polaridad.
- > Apriete los tornillos y tuercas a un par máximo de 15 N·m. Las conexiones flojas pueden provocar un sobrecalentamiento.

Tenga en cuenta las siguientes indicaciones al conectar el inversor:

- Respete las normativas aplicables al configurar un circuito de distribución de cajas de enchufe (instalación de red eléctrica).
- Seleccione la menor longitud posible para los cables de CC (conexión a los terminales de la batería) ≤ 1 m).
- Para la conexión de **red TN**: Instale un disyuntor de corriente residual (RCD).
- Para la conexión de **red TI**: Instale un dispositivo de control del aislamiento (IMD) si hay más de una carga conectada. **Se aplican las normas nacionales.**

- Determine las secciones transversales de los cables y el fusible:

	Sección de cable	Fusible del cable
DPSI1812i- TS	50 mm ²	250 A
DPSI1824i- TS	25 mm ²	150 A

- Compruebe que el dispositivo está apagado ( fig. 4, **A: 1**).

 **fig. 4 en la página 4**

- Separe las cubiertas de los terminales ( fig. 4, **A: 2 – 3**).

- ¡AVISO! Peligro de daños**

- > Para evitar cortocircuitos en el dispositivo, conecte siempre primero el cable negro (terminal negativo).



Conecte el cable de conexión negro (bk) al terminal (-).

- Conecte el cable de conexión rojo (rd) al terminal (+) ( fig. 4, **B: 1 – 2**).

- Conecte (+) al terminal positivo de la batería doméstica ( fig. 4, **B: 4**).



NOTA Proteja el cable positivo de la batería con un fusible ( fig. 4, **1**).

- Conecte (-) al terminal negativo de la batería doméstica ( fig. 4, **B: 5**).
- Conecte la conexión a tierra (chasis)  fig. 5.

 **fig. 5 en la página 5**

5.4 Conexión del control remoto

- > Conecte el control remoto a la conexión del control remoto (LINA o LINB).





 **fig. 6 en la página 5**

5.5 Conexión de un interruptor externo

NOTA Si se conecta un interruptor externo, el estado del modo de ahorro de energía no se puede cambiar.

 **fig. 7 en la página 5**

**NOTA**

- > Asegúrese de que la conexión del control remoto no esté ocupada.
- > Seleccione uno de los siguientes interruptores externos adecuados:
 -  fig. 7, **A**: Interruptor externo con fuente de alimentación del inversor
 -  fig. 7, **B**: Unidad de control con circuito de relé o de transistor (TR)
 -  fig. 7, **C**: Interruptor externo con fuente de alimentación de la batería (BAT) del vehículo
 -  fig. 7, **D**: Interruptor externo con fuente de alimentación propia (DC POWER), p.ej., del encendido



NOTA Asegúrese de que la conexión del control remoto no esté ocupada.

- Coloque el interruptor de encendido/apagado en la posición **OFF**.
- Coloque el interruptor de encendido/apagado en la posición **REMO**.

3. Conecte el interruptor externo al terminal CN1.

5.6 Conexión de un relé de alarma

El relé de alarma se activa tan pronto como la fuente de alimentación de CA está disponible y el interruptor de transferencia de CA está cerrado. El relé de alarma se puede utilizar para:

- Generar una señal de detección de fuente de alimentación de CA en el panel de control del vehículo.
- Encienda y apague las cargas menos críticas (p. ej., nevera con extractor, sistemas de calefacción eléctrica) que solo deben funcionar conectadas a una fuente de alimentación de CA.

fig. 8 en la página 6

- > Conecte un relé de alarma al terminal CN1 ( fig. 8).

6.1 Funcionamiento de dispositivos de 230 V

fig. 9 en la página 6

- > Conecte dispositivos de 230 V tal y como se muestra ( fig. 9).

6.2 Encendido y apagado del inversor



NOTA

- Si el inversor se va a controlar a través del control remoto, el interruptor de encendido/apagado debe estar en la posición **II**.
 - Si el inversor se va a controlar a través del interruptor externo, el interruptor de encendido/apagado debe estar en la posición **0**.
- > Para encender el inversor, coloque el interruptor de encendido/apagado en la posición **I**.
- > Para apagar el inversor, coloque el interruptor de encendido/apagado en la posición **0**.
- > Utilice el control remoto o el interruptor externo para encender y apagar el inversor.

7 Eliminación



Si es posible, deseche el material de embalaje en el contenedor de reciclaje adecuado.

Consulte con un punto limpio o con un distribuidor especializado para obtener más información sobre cómo eliminar el producto de acuerdo con las normativas aplicables de eliminación.

El producto podrá desecharse gratuitamente.

Português

1 Notas importantes

Leia atentamente as presentes instruções e siga todas as instruções, orientações e avisos incluídos neste manual, de modo a garantir a correta instalação, utilização e manutenção do produto. É OBRIGATÓRIO manter estas instruções junto com o produto.

Ao utilizar o produto, está a confirmar que leu atentamente todas as instruções, orientações e avisos, e que compreende e aceita cumprir os termos e condições estabelecidos no presente manual. Aceita utilizar este produto exclusivamente para o fim e a aplicação a que se destina e de acordo com as instruções, orientações e avisos estabelecidos neste manual, assim como de acordo com todas as leis e regulamentos aplicáveis. Caso não leia nem siga as instruções e os avisos aqui estabelecidos, poderá sofrer ferimentos pessoais ou causar ferimentos a terceiros e o produto ou outros materiais nas proximidades poderão ficar danificados. Este manual do produto, incluindo as instruções, orientações e avisos, bem como a documentação relacionada, podem estar sujeitos a alterações e atualizações. Para consultar as informações atualizadas do produto, visite documents.dometic.com.

2 Indicações de segurança

Tenha também em atenção as indicações de segurança e as estipulações definidas pelo fabricante do veículo e pelas oficinas autorizadas.

2.1 Princípios básicos de segurança



PERIGO! Risco de eletrocussão

- > Nunca toque em cabos não blindados com as mãos desprotegidas.
- > Para poder desligar rapidamente o aparelho da fonte de alimentação de corrente alternada, a tomada deve encontrar-se nas proximidades do aparelho e ser de fácil acesso.



AVISO! Risco de eletrocussão

- > Apenas pessoal qualificado pode executar a montagem e a remoção do aparelho.
- > Não utilize o aparelho se este ou o cabo de ligação apresentarem danos visíveis.
- > Se o cabo de alimentação deste aparelho estiver danificado, o cabo de alimentação terá de ser substituído de modo a evitar perigos.
- > As reparações neste aparelho apenas podem ser realizadas por pessoal qualificado. Reparções inadequadas podem dar origem a perigos consideráveis.
- > Utilize apenas os acessórios recomendados pelo fabricante.
- > Não altere nem adapte nenhum dos componentes, seja de que modo for.
- > Não desligue nenhum cabo enquanto o aparelho estiver em funcionamento.
- > Desligue o aparelho da fonte de alimentação:
 - Após cada utilização
 - Antes de cada limpeza e manutenção
 - Antes de trocar um fusível



AVISO! Perigo de incêndio/materiais inflamáveis

- > Em caso de incêndio, utilize um extintor que seja adequado para aparelhos elétricos.



AVISO! Risco de asfixia

- > O cabo e a unidade de comando do aparelho podem dar origem a riscos de emaranhamento, estrangulamento, queda ou esmagamento com os pés. Garanta que as braçadeiras e os cabos de alimentação em excesso estão arrumados em segurança.



AVISO! Risco para a saúde

- > Este aparelho pode ser utilizado por crianças a partir dos 8 anos e pessoas com capacidades físicas, sensoriais ou mentais reduzidas ou sem experiência e conhecimento se forem supervisionadas ou receberem instruções sobre a utilização do aparelho de forma segura e compreenderem os perigos implicados.
- > **Os aparelhos elétricos não são brinquedos.** Guarde e utilize sempre o aparelho fora do alcance de crianças muito pequenas.
- > As crianças têm de ser supervisionadas, por forma a garantir que não brincam com o aparelho.
- > A limpeza e a manutenção não podem ser efetuadas por crianças sem supervisão.



NOTA! Risco de danos

- > Antes da colocação em funcionamento, verifique se a especificação de tensão na placa de características coincide com a da fonte de alimentação.
- > Certifique-se de que está **excluída** a possibilidade de outros objetos causarem curto-circuitos nos contactos do aparelho.
- > Garanta que os polos negativo e positivo **nunca** entram em contacto um com o outro.
- > Não puxe os cabos de ligação nem utilize os cabos como pega.
- > O aparelho não pode ser exposto à chuva ou humidade. Armazene-a num local seco.

2.2 Instalação segura do aparelho



PERIGO! Perigo de explosão

- > Instale e utilize o aparelho apenas em divisões fechadas e bem ventiladas.
- > **Não** instale nem utilize o aparelho nas seguintes condições:
 - Em ambientes salíferos, húmidos ou molhados
 - Nas proximidades de vapores corrosivos
 - Nas proximidades de materiais inflamáveis
 - Na proximidade de fontes de calor (aquecedores, luz solar direta, fornos a gás, etc.)
 - Em áreas nas quais existe perigo de explosão de gás ou de poeiras



AVISO! Perigo de ferimentos

- > Certifique-se de que o aparelho está posicionado de forma estável. O aparelho tem de ser instalado e fixado de modo a que não possa tombar ou cair.
- > Ao posicionar o aparelho, assegure-se de que todos os cabos estão fixados de modo adequado para evitar risco de topear.



NOTA! Risco de danos

- > Coloque o aparelho num lugar seco e protegido contra salpicos de água.
- > Utilize sempre tomadas elétricas com ligação à terra e protegidas por disjuntores de corrente residual

2.3 Segurança durante a conexão elétrica do aparelho



PERIGO! Risco de eletrocussão

- > Ao trabalhar em sistemas elétricos, certifique-se de que tem alguém por perto que o possa ajudar em caso de emergência.



AVISO! Risco de eletrocussão

- > Tenha em atenção as secções transversais recomendadas dos cabos.
- > Coloque os cabos de forma que não possam ser danificados pelas portas ou pelo capô. Cabos esmagados podem originar ferimentos graves.
- > É obrigatório instalar um dispositivo de corrente residual (RCD) ao operar mais de duas cargas elétricas. Deve ser utilizado um RCD (por exemplo, do tipo B, sensível a todas as correntes). O tipo de RCD necessário deve estar em conformidade com as normas nacionais aplicáveis.



NOTA! Risco de danos

- > Utilize tubos vazios ou condutas de cabos se for necessário passar os cabos por painéis de metal ou por outros painéis com arestas afiadas.
- > **Não** instale o cabo de rede elétrica de 230 V e o cabo de corrente contínua de 12 V na mesma conduta.
- > **Não** instale os cabos soltos ou muito dobrados.
- > Fixe os cabos de modo seguro.

2.4 Medidas de segurança ao manusear as baterias



AVISO! Perigo de ferimentos

- > As baterias podem conter ácidos agressivos e cáusticos. Evite qualquer tipo de contacto do corpo com o líquido das baterias. Se a sua pele entrar em contacto com o líquido da bateria, lave bem essa zona do corpo com água abundante. Em caso de ferimentos resultantes de ácidos, consulte um médico imediatamente.
- > Não use quaisquer objetos metálicos como relógios ou anéis ao trabalhar nas baterias. Baterias de chumbo-ácido podem gerar curtos-circuitos que podem provocar ferimentos graves.
- > Utilize apenas ferramentas com isolamento.
- > Não coloque quaisquer peças metálicas sobre a bateria e evite a queda de quaisquer peças metálicas sobre a mesma. Isto pode causar faíscas ou curtos-circuitos na bateria ou noutros aparelhos elétricos.
- > Utilize óculos e vestuário de proteção ao trabalhar em baterias. Não toque nos olhos ao trabalhar em baterias.
- > Utilize exclusivamente baterias recarregáveis.
- > Não utilize baterias com defeito.



PRECAUÇÃO! Perigo de explosão

- > Nunca tente carregar uma bateria congelada ou com defeito. Neste caso, guarde a bateria num local onde não ocorra congelação e aguarde até a bateria estar aclimatizada à temperatura ambiente. Inicie então o processo de carregamento.
- > Não fume, não utilize chama aberta nem provoque faíscas nas proximidades do motor ou da bateria.
- > Mantenha a bateria afastada de fontes de calor.

**NOTA! Risco de danos**

- > Certifique-se de que a polaridade está correta durante a ligação da bateria.
- > Siga as instruções do fabricante da bateria e do fabricante do sistema ou do veículo no qual a bateria é usada.
- > Se a bateria tiver de ser retirada, desligue primeiro a ligação à terra. Desligue todas as ligações e todos os consumidores da bateria antes de a remover.
- > Armazene apenas baterias completamente carregadas. Recarregue regularmente as baterias armazenadas.
- > Não transporte a bateria pelos terminais.

2.5 Utilização segura do aparelho**AVISO! Risco de eletrocussão**

- > Não use o aparelho em condições de humidade nem o submerja em qualquer líquido.
- > Antes de ligar o aparelho, garanta que a linha da fonte de alimentação e a ficha estão secas e que a ficha não apresenta ferrugem ou sujidade.
- > Tenha em atenção que, mesmo que o fusível queime, há peças do aparelho que podem permanecer sob tensão.

**NOTA! Risco de danos**

- > Certifique-se de que as entradas e saídas de ar do aparelho não estão tapadas.
- > Garanta uma boa ventilação.

3 Documentos relacionados

O manual de montagem e instruções completo está disponível online, em gr.dometic.com/bfXJtu.

4 Utilização adequada

O inversor destina-se a converter corrente contínua numa tensão alternada de onda sinusoidal pura (CA) de 230V ~ ... 240V ~ para funcionamento e alimentação estável de consumidores ligados.

O inversor destina-se a ligação a:

- DPSI1812iTS: 12V $\overline{=}$
- DPSI1824iTS: 24V $\overline{=}$

O inversor é adequado para:

- Instalação em veículos de recreio (RV), camiões, veículos comerciais ou embarcações a motor e a vela
- Utilização fixa ou móvel
- Utilização em interiores

O inversor **não** é adequado para:

- Utilização exterior

Este produto destina-se exclusivamente à aplicação a aos fins pretendidos com base nestas instruções.

Este manual fornece informações necessárias para proceder a uma instalação e/ou a uma operação adequadas do produto. Uma instalação e/ou uma operação ou manutenção incorretas causarão um desempenho insatisfatório e uma possível avaria.

O fabricante não aceita qualquer responsabilidade por danos ou prejuízos no produto resultantes de:

- instalação, montagem ou ligação incorretas, incluindo sobretensões
- Manutenção incorreta ou utilização de peças sobressalentes não originais fornecidas pelo fabricante
- Alterações ao produto sem autorização expressa do fabricante
- Utilização para outras finalidades que não as descritas no presente manual

A Dometic reserva-se o direito de alterar o design e as especificações do produto.

5.1 Local de montagem

 **fig. 1** na página 3

**NOTA! Risco de danos**

- > Antes de efetuar quaisquer perfurações, certifique-se de que não são danificados cabos elétricos ou outras peças do veículo devido a trabalhos de perfuração, corte ou lixamento.

**OBSERVAÇÃO**

- > O inversor pode ser montado no chão ou pendurado ( **fig. 1**).

 **fig. 2** na página 3



Ao seleccionar o local, cumpra as instruções seguintes:

- Assegure-se de que a superfície de montagem é sólida e plana.

- Respeite as especificações de distância para ventilação suficiente ( fig. **2**).

5.2 Montar o inversor

 fig. **3** na página 4

1. Selecione os orifícios de montagem adequados, consoante o tipo de montagem selecionado (no chão ou pendurado), e marque os orifícios de perfuração ( fig. **3**, **A**).
2. Faça previamente os orifícios de montagem.
3. Aparafuse o inversor no devido lugar ( fig. **3**, **B**).

5.3 Ligar o inversor



A instalação elétrica e a configuração do aparelho têm de ser efetuadas por pessoal qualificado com capacidades e conhecimentos comprovados relacionados com a construção e operação de equipamento e instalações elétricas e que esteja familiarizado com as normas aplicáveis no país em que o equipamento será instalado e/ou utilizado. Além disso, deve ter concluído formação em segurança para identificar e evitar os perigos envolvidos. Todas as outras ações também se destinam a utilizadores não profissionais.



AVISO! Risco de eletrocussão

- > Respeite as secções transversais recomendadas do cabo, assim como os comprimentos recomendados do cabo e do fusível.



PRECAUÇÃO! Perigo de incêndio

- > Coloque os fusíveis junto das baterias para proteger o cabo contra curto-circuitos e eventuais queimaduras.



NOTA! Risco de danos



- > Não troque a polaridade.
- > Aperte os parafusos e as porcas com um binário máximo de 15 N·m. As ligações soltas podem provocar sobreaquecimento.

Respeite as seguintes instruções ao ligar o inversor:

- Respeite os regulamentos aplicáveis ao configurar um circuito de distribuição da tomada (instalação elétrica).
- Selecione o comprimento mais curto possível para os cabos CC (ligação aos terminais da bateria) ≤ 1 m).
- Para uma ligação de **rede TN**: instale um dispositivo de corrente residual (RCD).
- Para uma ligação de **rede IT**: instale um dispositivo de monitorização do isolamento (IMD) se estiver ligada mais do que uma carga. **Aplicam-se as normas nacionais.**

1. Determine as secções transversais do cabo e dos fusíveis:

Secção transversal do cabo	Fusível
DPS11812iTS50 mm ²	250 A
DPS11824iTS25 mm ²	150 A



2. Verifique se o dispositivo está desligado ( fig. **4**, **A: 1**).
 fig. **4** na página 4
3. Separe as tampas dos terminais ( fig. **4**, **A: 2-3**).



NOTA! Risco de danos



- > Para evitar um curto-circuito, ligue sempre primeiro o cabo preto (terminal negativo).

Ligue o cabo de ligação preto (bk) ao terminal (-).

5. Ligue o cabo de ligação vermelho (rd) ao terminal (+) ( fig. **4**, **B: 1-2**).
6. Ligue (+) ao terminal positivo da bateria de bordo ( fig. **4**, **B: 4**).



OBSERVAÇÃO proteja o cabo positivo da bateria de bordo com um fusível ( fig. **4**, **1**).

7. Ligue (-) ao terminal negativo da bateria de bordo ( fig. **4**, **B: 5**).
8. Ligue a ligação de terra à terra (chassis)  fig. **5**.
 fig. **5** na página 5

5.4 Conectar o controlo remoto

- > Ligue o controlo remoto à ligação para controlo remoto (LINA ou LINB).

 fig. **6** na página 5

5.5 Ligar um interruptor externo



OBSERVAÇÃO Se estiver ligado um interruptor externo, o estado do modo de poupança de energia não pode ser alterado.

fig. 7 na página 5



OBSERVAÇÃO

- > Certifique-se de que a ligação para controlo remoto não está ocupada.
- > Seleccione um dos seguintes interruptores externos adequados:
 - **fig. 7, A:** interruptor externo com alimentação a partir do inversor
 - **fig. 7, B:** unidade de controlo com circuito de relé ou transístor (TR)
 - **fig. 7, C:** interruptor externo com alimentação a partir da bateria (BAT) do veículo
 - **fig. 7, D:** interruptor externo com alimentação própria (DC POWER), p. ex. da ignição



OBSERVAÇÃO Certifique-se de que a ligação para controlo remoto não está ocupada.

1. Coloque o interruptor de ligar/desligar na posição **OFF**.
2. Coloque o interruptor de ligar/desligar na posição **REMO**.
3. Ligue o interruptor externo ao terminal CN1.

5.6 Ligar um relé de alarme

O relé de alarme é ativado assim que a fonte de alimentação CA estiver disponível e o interruptor de transferência de CA estiver fechado. O relé de alarme pode ser utilizado para:

- Gerar um sinal de deteção da fonte de alimentação CA no painel de controlo do veículo.
- Ligar e desligar cargas menos importantes (por exemplo, frigorífico de absorção, sistemas de aquecimento elétrico) que só devem ser utilizadas em ligação com a fonte de alimentação CA.

fig. 8 na página 6

- > Ligue um relé de alarme ao terminal CN1 (**fig. 8**).

6.1 Operar aparelhos de 230 V

fig. 9 na página 6

- > Ligue aparelhos de 230 V conforme ilustrado (**fig. 9**).

6.2 Ligar e desligar o inversor



OBSERVAÇÃO

- Se o inversor for controlado através do controlo remoto, o interruptor de ligar/desligar tem de ser colocado na posição **II**.
 - Se o inversor for controlado através do interruptor externo, o interruptor de ligar/desligar tem de ser colocado na posição **0**.
- > Para ligar o inversor, coloque o interruptor de ligar/desligar na posição **I**.
 - > Para desligar o inversor, coloque o interruptor de ligar/desligar na posição **0**.
 - > Utilize o controlo remoto ou o interruptor externo para ligar ou desligar o inversor.

7 Eliminação



sempre que possível, coloque o material de embalagem no respetivo contentor de reciclagem.

Informe-se junto do centro de reciclagem ou distribuidor mais próximo sobre como eliminar este produto de acordo com as disposições de eliminação aplicáveis.

O produto pode ser eliminado gratuitamente.

Italiano

1 Note importanti

Si prega di leggere attentamente e di seguire tutte le istruzioni, le linee guida e le avvertenze incluse in questo manuale del prodotto, al fine di garantire che il prodotto venga sempre installato, utilizzato e mantenuto nel modo corretto. Queste istruzioni DEVONO essere conservate insieme al prodotto.

Utilizzando il prodotto, l'utente conferma di aver letto attentamente tutte le istruzioni, le linee guida e le avvertenze e di aver compreso e accettato di rispettare i termini e le condizioni qui espressamente indicati. L'utente accetta di utilizzare questo prodotto solo per lo scopo e l'applicazione previsti e in conformità alle istruzioni, le linee guida e le avvertenze indicate nel presente manuale del prodotto, nonché in conformità alle leggi e ai regolamenti applicabili. La mancata lettura e osservanza delle istruzioni e delle avvertenze qui espressamente indicate può causare lesioni personali e a terzi, danni al prodotto o ad altre proprietà nelle vicinanze. Il presente manuale del prodotto, comprese le istruzioni, le linee guida e le avvertenze e la relativa documentazione possono essere soggetti a modifiche e aggiornamenti. Per informazioni aggiornate sul prodotto, visitare documents.domestic.com.

2 Istruzioni per la sicurezza

Osservare anche le indicazioni di sicurezza e le condizioni previste dal fabbricante del veicolo e dalle officine autorizzate.

2.1 Sicurezza generale



PERICOLO! Pericolo di scosse elettriche

- > Non toccare mai i cavi esposti a mani nude.
- > Per essere in grado di staccare velocemente l'apparecchio dall'alimentazione in corrente alternata, è necessario che la presa si trovi nelle vicinanze dell'apparecchio e che sia facilmente accessibile.



AVVERTENZA! Pericolo di scosse elettriche

- > L'installazione e la rimozione dell'apparecchio possono essere eseguite soltanto da personale qualificato.
- > Se il cavo di collegamento o l'apparecchio presentano danni visibili, non mettere in funzione l'apparecchio.
- > Se il cavo di alimentazione dell'apparecchio è danneggiato, è necessario sostituirlo per prevenire rischi per la sicurezza.
- > Questo apparecchio può essere riparato solo da personale qualificato. Riparazioni eseguite non correttamente possono creare considerevoli rischi.
- > Utilizzare esclusivamente gli accessori consigliati dal fabbricante.
- > Non modificare o adattare alcun componente in alcun modo.
- > Non staccare nessun cavo se l'apparecchio è ancora in funzione.
- > Scollegare l'apparecchio dall'alimentazione:
 - dopo ogni utilizzo
 - prima di effettuare operazioni di pulizia e manutenzione
 - prima di sostituire un fusibile



AVVERTENZA! Pericolo di incendio/ materiali infiammabili

- > In caso di incendio usare un estintore per apparecchi elettrici.



AVVERTENZA! Rischio di asfissia

- > Se non sono disposti correttamente, il cavo e l'unità di comando dell'apparecchio possono provocare il rischio di impigliamento, strangolamento, inciampo o calpestamento. Accertarsi che le fascette e i cavi di alimentazione siano posati in modo sicuro.



AVVERTENZA! Pericolo per la salute

- > Questo apparecchio può essere utilizzato da bambini di età superiore a 8 anni, da persone con ridotte capacità fisiche, sensoriali o mentali o da persone inesperte o prive di conoscenze specifiche solo se sorvegliate o preventivamente istruite sull'impiego dell'apparecchio in sicurezza e se informate dei pericoli legati al prodotto stesso.
- > **Gli apparecchi elettrici non sono giocattoli.** Conservare e utilizzare l'apparecchio lontano dalla portata dei bambini molto piccoli.
- > Controllare che i bambini non giochino con questo apparecchio.
- > La pulizia e la manutenzione non devono essere eseguite da bambini senza la presenza di un adulto.



AVVISO! Rischio di danni

- > Prima della messa in funzione, confrontare i dati della tensione riportati sulla targhetta con quelli dell'alimentazione.
- > Assicurarsi che altri oggetti **non possano** causare un cortocircuito sui contatti dell'apparecchio.
- > Assicurarsi che i poli negativi e positivi non entrino **mai** in contatto.
- > Non tirare i cavi di collegamento né utilizzare i cavi come maniglie.
- > Non esporre l'apparecchio alla pioggia o all'umidità. Conservare in un luogo asciutto.

2.2 Installazione dell'apparecchio in sicurezza



PERICOLO! Pericolo di esplosione

- > Installare e utilizzare l'apparecchio esclusivamente in ambienti chiusi ben aerati.
- > **Non** installare o utilizzare l'apparecchio nelle condizioni seguenti:
 - in ambienti salini, umidi o bagnati
 - In prossimità di vapori corrosivi
 - In prossimità di materiali infiammabili
 - in prossimità di fonti di calore (riscaldamento, luce solare diretta, forni a gas ecc.)
 - In aree a rischio di esplosione di gas o polvere



AVVERTENZA! Rischio di lesioni

- > Accertarsi che la base di appoggio sia sicura! Posizionare e fissare l'apparecchio in modo sicuro per impedire che possa rovesciarsi o cadere.
- > Quando si posiziona l'apparecchio, assicurarsi che tutti i cavi siano adeguatamente fissati per evitare qualsiasi forma di rischio di inciampo.



AVVISO! Rischio di danni

- > Posizionare l'apparecchio in un luogo asciutto e protetto da eventuali spruzzi d'acqua.
- > Utilizzare sempre prese collegate a terra e protette da un interruttore differenziale di protezione

2.3 Sicurezza durante il collegamento elettrico dell'apparecchio



PERICOLO! Pericolo di scosse elettriche

- > Quando si eseguono lavori agli impianti elettrici, assicurarsi che nelle vicinanze si trovi qualcuno in grado di intervenire in caso di emergenza.



AVVERTENZA! Pericolo di scosse elettriche

- > Rispettare le sezioni dei cavi consigliate.
- > Posare i cavi in modo che non possano essere danneggiati da porte o cofani. Cavi schiacciati possono causare lesioni gravi.
- > È obbligatorio installare un dispositivo a corrente residua (RCD) quando si utilizzano più di due carichi elettrici. Deve essere utilizzato un RCD (ad esempio di tipo B, sensibile a tutte le correnti). Il tipo di RCD richiesto deve essere conforme alle norme nazionali applicabili.



AVVISO! Rischio di danni

- > Utilizzare tubi vuoti o canaline per cavi qualora i cavi debbano passare attraverso pannelli in lamiera oppure pannelli con spigoli vivi.
- > **Non** posare il cavo dell'alimentazione 230 V e il cavo CC da 12 V nello stesso condotto.
- > **Non** posare il cavo lasciandolo penzolare o creando strozzature.
- > Fissare i cavi saldamente.

2.4 Precauzioni per la sicurezza durante la manipolazione delle batterie



AVVERTENZA! Rischio di lesioni

- > Le batterie contengono acidi aggressivi e corrosivi. Evitare che il liquido delle batterie venga a contatto con la pelle. In caso di contatto della pelle con il liquido della batteria, lavare accuratamente la parte del corpo interessata con acqua. Qualora si verificano ferite dovute all'acido, consultare immediatamente un medico.
- > Quando si opera sulle batterie non indossare oggetti metallici come orologi o anelli. Le batterie al piombo acido possono creare correnti di cortocircuito che possono causare gravi ustioni.
- > Utilizzare esclusivamente attrezzi isolati.
- > Non collocare parti metalliche sulla batteria ed evitare che le parti metalliche cadano sulla batteria. Ciò potrebbe causare la formazione di scintille o mandare in cortocircuito la batteria e altri apparecchi elettrici.
- > Indossare occhiali e abbigliamento di protezione quando si opera sulle batterie. Quando si opera sulle batterie, evitare di toccarsi gli occhi.
- > Utilizzare esclusivamente batterie ricaricabili.
- > Non utilizzare batterie difettose.



ATTENZIONE! Pericolo di esplosione

- > Non tentare mai di caricare una batteria congelata o difettosa. Collocare la batteria in un'area non soggetta a congelamento e attendere che si sia acclimatata alla temperatura ambiente. Avviare quindi la fase di carica.
- > Non fumare, utilizzare fiamme libere o scintille in prossimità del motore o della batteria.
- > Tenere la batteria lontano da fonti di calore.

**AVVISO! Rischio di danni**

- > Assicurarsi che la polarità sia corretta prima di collegare la batteria.
- > Attenersi alle indicazioni fornite dal fabbricante della batteria e dal fabbricante dell'impianto o del veicolo in cui la batteria viene utilizzata.
- > Se è necessario rimuovere la batteria, scollegare prima il collegamento a massa. Prima di smontarla, staccare tutti i relativi collegamenti e tutte le utenze dalla batteria.
- > Immagazzinare le batterie solo completamente cariche. Ricaricare regolarmente le batterie immagazzinate.
- > Non trasportare la batteria tenendola per i poli.

2.5 Sicurezza durante l'utilizzo dell'apparecchio**AVVERTENZA! Pericolo di scosse elettriche**

- > Non utilizzare l'apparecchio in ambienti bagnati né immergerlo in sostanze liquide.
- > Prima di avviare l'apparecchio, assicurarsi che il cavo di alimentazione e la spina siano asciutti e che la spina sia priva di ruggine o corpi estranei.
- > Tenere presente che, anche se il fusibile è bruciato, alcuni componenti dell'apparecchio possono rimanere sotto tensione.

**AVVISO! Rischio di danni**

- > Assicurarsi che gli ingressi e le uscite dell'aria dell'apparecchio non siano coperte.
- > Garantire una buona ventilazione.

3 Documenti correlati

Le istruzioni di montaggio e d'uso complete sono disponibili online all'indirizzo qr.dometic.com/bfxjtu.

4 Destinazione d'uso

L'inverter è progettato per convertire la corrente continua in una tensione alternata (CA) sinusoidale pura di 230~... 240 V~ per il funzionamento e l'alimentazione stabile delle utenze collegate.

L'inverter è progettato per il collegamento a:

- DPSI1812iTS: 12 V==
- DPSI1824iTS: 24 V==

L'inverter è adatto per:

- installazione su veicoli ricreazionali (RV), autocarri, veicoli commerciali o motori e yacht a vela
- uso fisso o mobile
- uso interno

L'inverter **non** è adatto per:

- uso all'aperto

Questo prodotto è adatto solo per l'uso e l'applicazione previsti in conformità alle presenti istruzioni.

Il presente manuale fornisce le informazioni necessarie per la corretta installazione e/o il funzionamento del prodotto. Un'installazione errata e/o un utilizzo o una manutenzione impropri comporteranno prestazioni insoddisfacenti e un possibile guasto.

Il fabbricante non si assume alcuna responsabilità per eventuali lesioni o danni al prodotto che derivino da:

- Installazione, montaggio o collegamento errati, compresa la sovratensione
- Manutenzione non corretta o uso di parti di ricambio diverse da quelle originali fornite dal fabbricante
- Modifiche al prodotto senza esplicita autorizzazione del fabbricante
- Impiego per scopi diversi da quelli descritti nel presente manuale

Dometic si riserva il diritto di modificare l'aspetto e le specifiche del prodotto.

5.1 Punto di montaggio

 **fig. 1** alla pagina 3

**AVVISO! Rischio di danni**

- > Prima di effettuare qualsiasi tipo di foro, assicurarsi che nessun cavo elettrico o altri componenti del veicolo vengano danneggiati durante l'uso di trapani, seghe e lime.

**NOTA**

- > L'inverter può essere montato sia in posizione orizzontale sia sospesa (📄 fig. 1).

📄 fig. 2 alla pagina 3

Osservare le seguenti istruzioni quando si sceglie il luogo di montaggio:

- Assicurarsi che la superficie di montaggio sia stabile e piana.
- Rispettare le specifiche della distanza per una ventilazione sufficiente (📄 fig. 2).

5.2 Montaggio dell'inverter**📄 fig. 3 alla pagina 4**

1. Selezionare i fori di montaggio adatti a seconda del tipo di montaggio selezionato (posizione orizzontale o sospesa) e contrassegnare i fori da realizzare (📄 fig. 3, A).
2. Preforare i fori di montaggio.
3. Avvitare l'inverter in posizione (📄 fig. 3, B).

5.3 Collegamento dell'inverter

L'installazione elettrica e la configurazione dell'apparecchio devono essere eseguite da personale qualificato che abbia dimostrato competenze e conoscenze relative alla costruzione e al funzionamento delle apparecchiature elettriche e alle installazioni, e che conosca le normative vigenti nel Paese in cui l'apparecchiatura deve essere installata e/o utilizzata e abbia ricevuto una formazione sulla sicurezza per identificare ed evitare i pericoli coinvolti. Tutte le altre azioni sono destinate anche agli utenti non professionali.

**AVVERTENZA! Pericolo di scosse elettriche**

- > Rispettare le sezioni e le lunghezze dei cavi e il fusibile consigliati.

**ATTENZIONE! Pericolo di incendio**

- > Posizionare i fusibili vicino alle batterie per proteggere il cavo da cortocircuiti e possibili bruciature.

**AVVISO! Rischio di danni**

- > Non invertire la polarità.
- > Serrare le viti o i dadi a una coppia massima di 15 N·m. I collegamenti allentati possono causare il surriscaldamento.

Attenersi alle seguenti istruzioni per collegare l'inverter:

- Rispettare le normative applicabili durante la configurazione di un circuito di distribuzione prese (installazione di rete).
- Selezionare la lunghezza dei cavi CC (collegamento ai morsetti della batteria) più corta possibile (≤ 1 m).
- Per il collegamento alla **rete TN**: installare un interruttore differenziale (RCD).
- Per il collegamento alla **rete IT**: installare un dispositivo di monitoraggio dell'isolamento (IMD) se è collegato più di un carico. **Si applicano le norme nazionali.**

1. Definire le sezioni dei cavi e i fusibili:

	Sezione cavo	Fusibile per cavi
DPSI1812i- TS	50 mm ²	250 A
DPSI1824i- TS	25 mm ²	150 A

2. Controllare che l'apparecchio sia spento (📄 fig. 4, A: 1).
3. Staccare i coperchi dai morsetti (📄 fig. 4, A: 2-3).

**AVVISO! Rischio di danni**

- > Per evitare il cortocircuito dell'apparecchio, collegare sempre prima il cavo nero (morsetto negativo).

Collegare il cavo di collegamento nero (bk) al morsetto (-).

5. Collegare il cavo di collegamento rosso (rd) al morsetto (+) (📄 fig. 4, B: 1-2).
6. Collegare (+) al morsetto positivo della batteria di bordo (📄 fig. 4, B: 4).



NOTA proteggere il cavo positivo della batteria di bordo con un fusibile (📄 fig. 4, 1).

7. Collegare (-) al morsetto negativo della batteria di bordo (📄 fig. 4, B: 5).

8. Collegare il collegamento a massa alla massa (telaio)  fig. **5**.

 **fig. 5** alla pagina 5

5.4 Collegamento del controllo remoto

- > Collegare il telecomando al collegamento per telecomando (LINA o LINB).

 **fig. 6** alla pagina 5

5.5 Collegamento a un interruttore esterno







NOTA Se è collegato un interruttore esterno, lo stato della modalità a basso consumo energetico non può essere modificato.

 **fig. 7** alla pagina 5



NOTA

- > Assicurarsi che il collegamento del telecomando non sia occupato.
- > Selezionare uno dei seguenti interruttori esterni compatibili:
-  **fig. 7, A**: interruttore esterno con alimentazione di tensione dall'inverter
 -  **fig. 7, B**: centralina con commutazione a relè o a transistori (TR)
 -  **fig. 7, C**: interruttore esterno con alimentazione di tensione mediante la batteria (BAT) del veicolo
 -  **fig. 7, D**: interruttore esterno con alimentazione di tensione autonoma (ALIMENTAZIONE CC), ad es. dell'accensione



NOTA Assicurarsi che il collegamento del telecomando non sia occupato.

1. Posizionare l'interruttore On/Off su **OFF**.
2. Posizionare l'interruttore On/Off su **REMO**.
3. Collegare l'interruttore esterno al morsetto CN1.

5.6 Collegamento di un relè di allarme

Il relè di allarme viene attivato non appena l'alimentazione CA è disponibile e l'interruttore di

trasferimento CA è chiuso. Il relè di allarme può essere utilizzato per:

- Generare un segnale di rilevamento dell'alimentazione CA nel pannello di controllo del veicolo.
- Attivare e disattivare i carichi meno critici (ad es. frigorifero ad assorbimento, sistemi di riscaldamento elettrici) che devono essere utilizzati solo con l'alimentazione CA.

 **fig. 8** alla pagina 6

- > Collegare un relè di allarme al morsetto CN1 ( **fig. 8**).

6.1 Utilizzo di dispositivi a 230 V

 **fig. 9** alla pagina 6

- > Collegare gli apparecchi a 230 V come raffigurato ( **fig. 9**).

6.2 Attivazione e disattivazione dell'inverter



NOTA

- Se l'inverter deve essere controllato tramite il telecomando, l'interruttore On/Off deve essere impostato sulla posizione **II**.
 - Se l'inverter deve essere controllato tramite l'interruttore esterno, l'interruttore On/Off deve essere impostato sulla posizione **0**.
- > Per accendere l'inverter, impostare l'interruttore On/Off sulla posizione **I**.
- > Per spegnere l'inverter, impostare l'interruttore On/Off sulla posizione **0**.
- > Il controllo remoto o l'interruttore esterno può essere usato per accendere e spegnere l'inverter.

7 Smaltimento



Smaltire il materiale da imballaggio negli appositi contenitori di riciclaggio, dove possibile.

Consultare il centro locale di riciclaggio o il distributore specializzato per informazioni su come smaltire il prodotto secondo le norme sullo smaltimento applicabili.

È possibile smaltire il prodotto gratuitamente.

Nederlands

1 Belangrijke opmerkingen

Lees deze gebruiksaanwijzing zorgvuldig door en volg alle instructies, richtlijnen en waarschuwingen in deze handleiding op om ervoor te zorgen dat u het product te allen tijde op de juiste manier installeert, gebruikt en onderhoudt. Deze gebruiksaanwijzing MOET bij dit product worden bewaard.

Door het product te gebruiken, bevestigt u hierbij dat u alle instructies, richtlijnen en waarschuwingen zorgvuldig hebt gelezen en dat u de voorwaarden zoals hierin beschreven begrijpt en accepteert. U gaat ermee akkoord dit product alleen te gebruiken voor het beoogde doel en de beoogde toepassing en in overeenstemming met de instructies, richtlijnen en waarschuwingen zoals beschreven in deze gebruiksaanwijzing en in overeenstemming met de geldende wet- en regelgeving. Het niet lezen en opvolgen van de hierin beschreven instructies en waarschuwingen kan leiden tot letsel voor uzelf en anderen, schade aan uw product of schade aan andere eigendommen in de omgeving. Deze gebruiksaanwijzing, met inbegrip van de instructies, richtlijnen en waarschuwingen, en de bijbehorende documentatie kan onderhevig zijn aan wijzigingen en updates. Voor de recentste productinformatie, bezoek documents.dometic.com.

2 Veiligheidsaanwijzingen

Neem ook de veiligheidsaanwijzingen en voorschriften van de voertuigfabrikant en erkende werkplaatsen in acht.

2.1 Algemene veiligheid



GEVAAR! Gevaar voor elektrische schokken

- > Raak blanke leidingen nooit met blote handen aan.
- > Om bij gevaar het toestel snel van het wisselstroomnet te kunnen loskoppelen, moet het stopcontact zich in de buurt van het toestel bevinden en gemakkelijk toegankelijk zijn.



WAARSCHUWING! Gevaar voor elektrische schokken

- > Montage en demontage van het toestel mogen alleen door gekwalificeerd personeel worden uitgevoerd.
- > Gebruik het toestel niet als het toestel zelf of de aansluitkabel zichtbaar beschadigd is.
- > Als het netsnoer van dit toestel beschadigd is, moet het netsnoer worden vervangen om gevaren te voorkomen.
- > Dit toestel mag uitsluitend worden gerepareerd door bevoegd personeel. Ondeskundige reparaties kunnen leiden tot aanzienlijke gevaren.
- > Gebruik uitsluitend door de fabrikant aanbevolen accessoires.
- > Bewerk de componenten niet zelf en maak geen aanpassingen.
- > Maak geen kabels los als het toestel nog in gebruik is.
- > Ontkoppel het toestel van de stroomvoorziening:
 - Na elk gebruik
 - Voor elke reiniging en elk onderhoud
 - Voor het vervangen van een zekering



WAARSCHUWING! Brandgevaar/ontvlambare materialen

- > Gebruik in geval van brand een brandblusser die geschikt is voor elektrische toestellen.



WAARSCHUWING! Verstikkingsgevaar

- > De kabel en bedieningseenheid van het toestel kunnen een gevaar voor verstrikking, wurging, struikelen etc. vormen indien ze niet correct worden gebruikt. Zorg ervoor dat extra aansluitingen en stroomkabels op een veilige manier worden gelegd.



WAARSCHUWING! Gevaar voor de gezondheid

- > Dit toestel mag worden gebruikt door kinderen vanaf 8 jaar en ouder evenals door personen met verminderd fysiek, zintuiglijk of mentaal vermogen of gebrek aan kennis en ervaring, mits zij onder toezicht staan of zijn geïnstrueerd in het veilig gebruik van het toestel en zij inzicht hebben in de gevaren die het gebruik ervan met zich meebrengt.
- > **Elektrische toestellen zijn geen speelgoed.** Houd en gebruik het toestel buiten het bereik van zeer jonge kinderen.
- > Kinderen moeten onder toezicht staan om te garanderen dat ze niet met het toestel spelen.
- > Reiniging en gebruikersonderhoud mogen niet door kinderen zonder toezicht worden uitgevoerd.



LET OP! Gevaar voor schade

- > Controleer voor de ingebruikname of de spanning op het typeplaatje overeenkomt met de aanwezige stroomvoorziening.
- > Let erop dat andere voorwerpen **geen** kortsluiting bij de contacten van het toestel kunnen veroorzaken.
- > Let op dat de min- en pluspolen **nooit** in contact komen.
- > Trek niet aan de aansluitkabels en gebruik de kabels niet als handgreep.
- > Het toestel mag niet aan regen of vocht worden blootgesteld. Berg het toestel op op een droge plaats.

2.2 Het toestel veilig monteren



GEVAAR! Explosiegevaar

- > Monteer en gebruik het toestel in gesloten, goed geventileerde ruimtes.
- > Monteer en gebruik het toestel **niet** onder de volgende omstandigheden:
 - in een zouthoudende, vochtige of natte omgeving
 - in de buurt van agressieve dampen
 - in de buurt van brandbare materialen
 - In de buurt van warmtebronnen (verwarmingen, direct zonlicht, gasovens, enz.)
 - in zones waar gevaar voor gas- of stofexplosies heerst



WAARSCHUWING! Gevaar voor letsel

- > Let op een stabiele stand. Het toestel moet zo veilig opgesteld en bevestigd worden, dat het niet kan omvallen of naar beneden kan vallen.
- > Zorg er bij het opstellen van het toestel voor dat alle kabels veilig zijn bevestigd, om struikelen te voorkomen.



LET OP! Gevaar voor schade

- > Plaats het toestel op een droge locatie waar het is beschermd tegen spatwater.
- > Gebruik altijd gearde en door aardlekschakelaars beveiligde contactdozen.

2.3 Veiligheid bij de elektrische aansluiting van het toestel



GEVAAR! Gevaar voor elektrische schokken

- > Als u aan elektrische installaties werkt, zorg er dan voor dat er iemand in de buurt is die u in geval van nood kan helpen.



WAARSCHUWING! Gevaar voor elektrische schokken

- > Neem de aanbevolen kabeldoorsneden in acht.
- > Leg de kabels zodanig dat deze niet beschadigd kunnen raken door de deuren of de motorkap. Geplette kabels kunnen tot levensgevaarlijke verwondingen leiden.
- > Het is verplicht om een aardlekschakelaar (RCD) te installeren bij het gebruik van meer dan twee elektrische verbruikers. Een aardlekschakelaar (bijvoorbeeld type B, stroomgevoelig voor alle typen stroom) moet worden gebruikt. Het vereiste type aardlekschakelaar moet voldoen aan de geldende nationale normen.



LET OP! Gevaar voor schade

- > Gebruik holle buizen of leidingdoorvoeren, als leidingen door plaatwanden of andere wanden met scherpe randen geleid moeten worden.
- > Leg het 230 V -netsnoer en de 12 V -gelijkstroomkabel **niet** samen in dezelfde kabelgoot.
- > Leg de kabel **niet** los of scherp geknikt.
- > Bevestig de kabels op een veilige wijze.

2.4 Veiligheid bij de omgang met accu's



WAARSCHUWING! Gevaar voor letsel

- > Accu's kunnen agressieve en bijtende zuren bevatten. Vermijd elk lichamelijk contact met de accuvloeistof. Indien uw huid in aanraking komt met accuvloeistof, was dan het desbetreffende lichaamsdeel grondig met water. Consulteer bij verwondingen door zuren in ieder geval een arts.
- > Draag bij het werken met accu's geen metalen voorwerpen zoals horloges of ringen. Loodzuuraccu's kunnen kortsluitstromen veroorzaken, die tot ernstige verbrandingen kunnen leiden.
- > Gebruik uitsluitend geïsoleerd gereedschap.
- > Plaats geen metalen onderdelen op de accu en voorkom dat metalen onderdelen op de accu vallen. Dit kan vonken of kortsluiting veroorzaken in de accu en andere elektrische apparaten.
- > Draag een veiligheidsbril en veiligheidskleding wanneer u aan accu's werkt. Raak uw ogen niet aan wanneer u aan accu's werkt.
- > Gebruik uitsluitend herlaadbare accu's.
- > Gebruik geen defecte accu's.



VOORZICHTIG! Explosiegevaar

- > Probeer geen bevroren of defecte accu op te laden. Plaats de accu in een vorstvrije ruimte en wacht tot de accu op omgevingstemperatuur is. Start dan pas de laadprocedure.
- > Rook niet, gebruik geen open vuur of veroorzaak geen vonken in de buurt van de motor of een accu.
- > Houd de accu uit de buurt van warmtebronnen.

**LET OP! Gevaar voor schade**

- > Let bij het aansluiten van de accu op de juiste polariteit.
- > Neem de handleidingen in acht van de accufabrikant en van de fabrikant van de installatie of het voertuig waarin de accu wordt gebruikt.
- > Als de accu moet worden verwijderd, koppel dan eerst de aardverbinding los. Verbreek alle verbindingen en maak alle verbruikers van de accu los, voordat u deze verwijdert.
- > Bewaar uitsluitend volledig opgeladen accu's. Laad opgeslagen accu's regelmatig op.
- > Draag de accu niet aan de polen.

2.5 Veiligheid bij het gebruik van het toestel**WAARSCHUWING! Gevaar voor elektrische schokken**

- > Gebruik het toestel niet onder vochtige omstandigheden en dompel het niet onder in een vloeistof.
- > Voordat u het toestel start, moet u ervoor zorgen dat het netsnoer en de stekker droog zijn en de stekker vrij is van roest of vuil.
- > Houd er rekening mee dat onderdelen van het toestel nog onder spanning kunnen staan, zelfs als de zekering is gesprongen.

**LET OP! Gevaar voor schade**

- > Zorg ervoor dat de luchtinlaten en -uitlaten van het toestel niet afgedekt zijn.
- > Zorg voor goede ventilatie.

3 Bijbehorende documenten

Vind de volledige installatie- en bedieningshandleiding online op qr.dometic.com/bfX|tu.

4 Beoogd gebruik

De omvormer is bedoeld om gelijkstroom om te zetten in een zuivere sinusgolf-wisselspanning (AC) van

230~ ... 240 V ~ voor de werking en stabiele voeding van aangesloten verbruikers.

De omvormer is bedoeld voor aansluiting op:

- DPSI1812iTS: 12 V $\overline{=}$
- DPSI1824iTS: 24 V $\overline{=}$

De omvormer is geschikt voor:

- Installatie in recreatieve voertuigen (RV), vrachtwagens, bedrijfsvoertuigen of motor, en zeiljachten
- Stationair of mobiel gebruik
- Gebruik binnenshuis

De omvormer is **niet** geschikt voor:

- Gebruik buiten

Dit product is alleen geschikt voor het beoogde gebruik en de toepassing in overeenstemming met deze gebruiksaanwijzing.

Deze handleiding geeft informatie die nodig is voor een correcte installatie en/of correct gebruik van het product. Een slechte installatie en/of onjuist gebruik of onderhoud leidt tot onvoldoende prestaties en mogelijke storingen.

De fabrikant aanvaardt geen aansprakelijkheid voor letsel of schade aan het product die het gevolg is van:

- Onjuiste installatie, montage of aansluiting, inclusief te hoge spanning
- Onjuist onderhoud of gebruik van andere dan door de fabrikant geleverde originele reserveonderdelen
- Wijzigingen aan het product zonder uitdrukkelijke toestemming van de fabrikant
- Gebruik voor andere doeleinden dan beschreven in deze handleiding

Dometic behoudt zich het recht voor om het uiterlijk en de specificaties van het product te wijzigen.

5.1 Montageplaats

 **afb. 1** op pagina 3

**LET OP! Gevaar voor schade**

- > Controleer voor het boren of er geen elektrische kabels of andere delen van het voertuig door boren, zagen en vijlen beschadigd kunnen raken.

**INSTRUCTIE**

- > De omvormer kan zowel zittend als hangend worden gemonteerd ( **afb. 1**).

afb. 2 op pagina 3

Neem de volgende instructies in acht bij de keuze van de montageplaats:

- Zorg ervoor dat het montageoppervlak vlak en stevig is.
- Houd u aan de afstandsspecificaties voor voldoende ventilatie (**afb. 2**).

5.2 Omvormer monteren**afb. 3 op pagina 4**

1. Selecteer de juiste montagegaten afhankelijk van het geselecteerde type montage (zittend of hangend) en markeer de boorgaten (**afb. 3, A**).
2. Boor de bevestigingsgaten.
3. Schroef de omvormer op zijn plaats (**afb. 3, B**).

5.3 Omvormer aansluiten

De elektrische installatie en instelling van het apparaat moeten worden uitgevoerd door gekwalificeerd personeel dat zijn vaardigheden en kennis heeft aangetoond met betrekking tot de constructie en werking van elektrische apparatuur en installaties en die vertrouwd is met de toepasselijke regelgeving van het land waarin de apparatuur moet worden geïnstalleerd en/of gebruikt en die een veiligheidstraining heeft gevolgd om de gevaren te identificeren en te vermijden.

Alle andere acties zijn ook bedoeld voor niet-professionele gebruikers.

**WAARSCHUWING! Gevaar voor elektrische schokken**

- > Neem de aanbevolen kabeldoorsneden, kabellengtes en zekering in acht.

**VOORZICHTIG! Brandgevaar**

- > Breng de zekeringen in de buurt van de accu's aan om de kabel te beschermen tegen kortsluiting en mogelijk verschroeien.

**LET OP! Gevaar voor schade**

- > Zorg ervoor dat de polariteit niet wordt verwisseld.
- > Draai de schroeven of moeren vast met een aanhaalmoment van max. 15 N·m. Losse aansluitingen kunnen leiden tot oververhitting.

Neem de volgende aanwijzingen in acht bij het aansluiten van de omvormer:

- Neem de van toepassing zijnde voorschriften bij het instellen van een verdeelcircuit voor contactdozen (netspanningsinstallatie) in acht.
- Selecteer de kabellengte van de gelijkstroomkabels (aansluiting op de accu-aansluitingen) zo kort mogelijk (≤ 1 m).
- Voor **TN-netwerk**-aansluiting: Installeer een aardlekschakelaar (ALS).
- Voor **IT-netwerk**-aansluiting: Installeer een isolatiebewakingsapparaat (IMD) als er meer dan één belasting is aangesloten. **Nationale normen zijn van toepassing.**

1. De kabeldoorsneden en zekering bepalen:

Kabeldoorsnede	Kabelzekering
DPSI1812ITS50 mm ²	250 A
DPSI1824ITS25 mm ²	150 A

2. Controleer of het toestel is uitgeschakeld (**afb. 4, A: 1**).

afb. 4 op pagina 4

3. Maak de afdekkingen los van de aansluitingen (**afb. 4, A: 2 – 3**).

4. **LET OP! Gevaar voor schade**





- > Sluit altijd eerst de zwarte kabel (negatieve aansluiting) aan om kortsluiting van het toestel te voorkomen.

Sluit de zwarte (bk) aansluitkabel aan op de (-) aansluiting.

5. Sluit de rode (rd) aansluitkabel aan op de (+) aansluiting (**afb. 4, B: 1 – 2**).
6. Sluit (+) aan op de positieve aansluiting van de huishoudaccu (**afb. 4, B: 4**).



INSTRUCTIE Bescherm de positieve kabel van de huishoudaccu met een zekering (**afb. 4, 1**).

7. Sluit (-) aan op de negatieve aansluiting van de huishoudaccu ( afb. **4**, **B: 5**).
 8. Sluit de massa-aansluiting aan op de massa (chassis  afb. **5**).
-  **afb. 5** op pagina 5

5.4 Afstandsbediening aansluiten

- > Sluit de afstandsbediening aan op de aansluiting voor de afstandsbediening (LINA of LINB).
-  **afb. 6** op pagina 5

5.5 Een externe schakelaar aansluiten







INSTRUCTIE Als er een externe schakelaar is aangesloten, kan de status van de energiebesparende modus niet worden gewijzigd.

 **afb. 7** op pagina 5



INSTRUCTIE

- > Zorg ervoor dat de aansluiting van de afstandsbediening niet bezet is.
- > Selecteer een van de volgende geschikte externe schakelaars:
 -  **afb. 7, A**: Externe schakelaar, voeding van de omvormer
 -  **afb. 7, B**: Stuureenheid met relais- of transistorcircuit (TR)
 -  **afb. 7, C**: Externe schakelaar met voeding via de accu (BAT) van het voertuig
 -  **afb. 7, D**: Externe schakelaar met eigen voeding (DC POWER), bijv. door de ontsteking





INSTRUCTIE Zorg ervoor dat de aansluiting van de afstandsbediening niet bezet is.

1. Zet de aan/uit-schakelaar op **OFF**.
2. Zet de aan/uit-schakelaar op **REMO**.
3. Sluit de externe schakelaar aan op de CN1-aansluiting.

5.6 Een alarmrelais aansluiten

Het alarmrelais wordt geactiveerd zodra de AC-stroomvoorziening beschikbaar is en de

wisselstroomomschakelaar gesloten is. Het alarmrelais kan worden gebruikt om:

- Een detectiesignaal voor de AC-stroomvoorziening op het bedieningspaneel van het voertuig te genereren.
 - Minder kritieke belastingen (bijv. absorptiekoelkast, elektrische verwarming) in- en uitschakelen, die alleen mogen worden gebruikt in combinatie met een wisselstroomvoeding.
-  **afb. 8** op pagina 6
- > Sluit een alarmrelais aan op de CN1-aansluiting ( afb. **8**).

6.1 Bedienen van 230 V - toestellen

 **afb. 9** op pagina 6

- > Sluit 230 V toestellen aan zoals weergegeven ( afb. **9**).

6.2 De omvormer in- en uitschakelen



INSTRUCTIE

- Als de omvormer via de afstandsbediening moet worden bediend, moet de aan/uit-schakelaar in de stand **II** worden gezet.
 - Als de omvormer via de externe schakelaar moet worden bediend, moet de aan/uit-schakelaar in de stand **0** worden gezet.
- > Om de omvormer in te schakelen, zet u de aan/uit-schakelaar in de stand **I**.
 - > Om de omvormer uit te schakelen, zet u de aan/uit-schakelaar in de stand **0**.
 - > De afstandsbediening of de externe schakelaar kan worden gebruikt om de omvormer in en uit te schakelen.

7 Verwijdering



Gooi het verpakkingsmateriaal indien mogelijk altijd in recyclingafvalbakken.

Vraag het dichtstbijzijnde recyclingcentrum of uw dealer naar informatie over hoe het product kan worden weggegooid in overeenstemming met alle van toepassing zijnde nationale en lokale regelgeving.

Het product kan gratis worden afgevoerd.

Dansk

1 Vigtige henvisninger

Læs og følg alle disse anvisninger, retningslinjer og advarsler i denne produktvejledning grundigt for at sikre, at du altid installerer, bruger og vedligeholder produktet korrekt. Disse anvisninger SKAL opbevares sammen med dette produkt.

Ved at benytte produktet bekræfter du hermed, at du har læst alle anvisninger, retningslinjer og advarsler grundigt, og at du forstår og er indforstået med de vilkår og betingelser, der er fastlagt heri. Du er indforstået med kun at bruge dette produkt til det beregnede formål og anvendelse i overensstemmelse med anvisningerne, retningslinjerne og advarslerne i denne produktvejledning samt i overensstemmelse med alle de gældende love og forskrifter. Manglende læsning og ignoreret af disse anvisninger og advarsler kan medføre kvæstelser på dig selv og andre, skade på dit produkt eller skade på anden ejendom i nærheden. Der tages forbehold for eventuelle ændringer og opdateringer af denne produktvejledning samt anvisningerne, retningslinjerne og advarslerne samt den tilhørende dokumentation. Se documents.dometic.com for de nyeste produktinformationer.

2 Sikkerhedshenvisninger

Overhold også sikkerhedshenvisningerne og bestemmelser, der er udstedt af køretøjsproducenten og autoriserede værksteder.

2.1 Grundlæggende sikkerhed



FARE! Fare for elektrisk stød

- > Tag aldrig fat i uisolerede ledninger med bare hænder.
- > For hurtigt at kunne afbryde apparatet fra vekselstrømforsyningen ved farer skal stikdåsen befinde sig i nærheden af apparatet og være nem at nå.



ADVARSEL! Fare for elektrisk stød

- > Installation og fjernelse af apparatet må kun udføres af fagfolk.
- > Anvend ikke apparatet, hvis selve apparatet eller dets tilslutningskabel er synligt beskadiget.
- > Hvis dette apparats strømkabel er beskadiget, skal det udskiftes for at undgå sikkerhedsfarer.
- > Reparationer på dette apparat må kun foretages af fagfolk. Ukorrekte reparationer kan medføre betydelige farer.
- > Anvend kun tilbehør, der anbefales af producenten.
- > Ingen af komponenterne må på nogen måde ændres eller tilpasses.
- > Løsn ikke kabler, når apparatet stadig er i brug.
- > Afbryd apparatet fra strømforsyningen:
 - efter brug
 - Før hver rengøring og vedligeholdelse
 - før et sikrings skift



ADVARSEL! Brandfare/brændbare materialer

- > Anvend i tilfælde af brand en ildslukker, der er egnet til elektriske apparater.



ADVARSEL! Risiko for kvælning

- > Apparatets kabel og betjeningsenhed kan udgøre en risiko for indvikling, strangulering, samt for at snuble over eller træde på dem, hvis de ikke placeres korrekt. Sørg for, at overskydende bånd og strømkabler placeres på en sikker måde.



ADVARSEL! Sundhedsfare

- > Dette apparat kan anvendes af børn over 8 år og personer med nedsatte fysiske, sensoriske eller mentale evner eller manglende erfaring eller viden, hvis de er under opsyn eller er blevet instrueret i sikker brug af apparatet og forstår de involverede farer.
- > **El-apparater er ikke legetøj!** Opbevar og anvend apparatet uden for meget unge børns rækkevidde.
- > Børn skal overvåges for at sikre, at de ikke leger med apparatet.
- > Rengøring og vedligeholdelse må ikke udføres af børn uden opsyn.



VIGTIGT! Fare for beskadigelse

- > Sammenlign spændingsspecifikationen på typemærkaten med den effektforsyning, der er til rådighed, før ibrugtagningen.
- > Sørg for, at andre genstande **ikke kan** forårsage en kortslutning i apparatets kontakter.
- > Kontrollér, at de negative og positive poler **aldrig** kommer i kontakt med hinanden.
- > Træk ikke i tilslutningskablerne, og brug ikke kablerne som håndtag.
- > Apparatet må ikke udsættes for regn eller fugt. Skal opbevares et tørt sted.

2.2 Sikker installation af apparatet



FARE! Eksplosionsfare

- > Installer og anvend udelukkende apparatet i lukkede, godt ventilerede rum.
- > Du må **ikke** installere eller anvende apparatet under følgende betingelser:
 - i saltholdige, fugtige eller våde omgivelser
 - i nærheden af aggressive dampe
 - i nærheden af brændbare materialer
 - i nærheden af varmekilder (varmeapparater, direkte sollys, gasovne, osv.)
 - i områder med gas- eller støvekspllosion.



ADVARSEL! Fare for kvæstelser

- > Sørg for, at apparatet står sikkert! Apparatet skal opstilles og fastgøres sikkert, så det ikke kan vælte eller falde ned.
- > Når apparatet placeres, skal man sørge for, at alle kabler er fastgjort forsvarligt for at forhindre fare for at snuble.



VIGTIGT! Fare for beskadigelse

- > Stil apparatet et tørt sted, der er beskyttet mod stænkvand.
- > Anvend altid jordede stikdåser, der er sikret med et fejlstrømsrelæ.

2.3 Sikkerhed under elektrisk tilslutning af apparatet



FARE! Fare for elektrisk stød

- > Når der arbejdes på elektriske anlæg, skal det kontrolleres, at der er nogen i nærheden, som kan hjælpe i et nødstilfælde.



ADVARSEL! Fare for elektrisk stød

- > Overhold de anbefalede kabeltværsnit.
- > Før kablerne, så de ikke kan blive beskadiget af døre eller hjelmen. Klemte ledninger kan føre til livsfarlige kvæstelser.
- > Det er obligatorisk at installere en fejlstrømsafbryder (RCD), når der betjenes mere end to elektriske belastninger. En RCD (for eksempel type B, allstrømsfølsom) skal anvendes. Den krævede RCD-type skal overholde de gældende nationale standarder.



VIGTIGT! Fare for beskadigelse

- > Anvend tomme rør eller ledningsgennemføringer, når ledninger skal føres gennem pladevægge eller andre vægge med skarpe kanter.
- > Du må **ikke** føre 230 V netkablet og 12 V -kablet i den samme kabelkanal.
- > Før **ikke** ledningerne løst eller med skarpe knæk.
- > Fastgør kablerne sikkert.

2.4 Sikkerhedsforanstaltninger ved håndtering af batterier



ADVARSEL! Fare for kvæstelser

- > Batterier indeholder aggressive og ætsende syrer. Undgå, at batterivæske kommer i kontakt med din krop. Skyl den pågældende del af kroppen grundigt med vand, hvis din hud kommer i kontakt med batterivæske. Kontakt straks en læge, hvis du får kvæstelser på grund af syrer.
- > Bær ikke metalgenstande som f.eks. ure eller ringe, når du arbejder på batterier. Blysyre-batterier kan frembringe kortslutningsstrøm, der kan medføre alvorlige forbrændinger.
- > Brug kun isoleret værktøj.
- > Undlad at placere metaldele på batteriet og undgå, at der falder nogen former for metaldele ned på batteriet. Det kan forårsage gnister eller kortslutning af batteriet og andre elektriske enheder.
- > Bær beskyttelsesbriller og beskyttelsestøj, når der arbejdes på batterier. Berør ikke dine øjne, når du arbejder på batterier.
- > Anvend udelukkende genopladelige batterier.
- > Brug ikke defekte batterier.



FORSIGTIG! Eksplosionsfare

- > Forsøg aldrig at oplade et frosset eller defekt batteri. Stil batteriet på et frostfrit område, og vent, indtil batteriet har akklimatiseret sig til omgivelsestemperaturen. Start derefter opladningsprocessen.
- > Rygning, brug af åben flamme eller gnistdannelse i nærheden af motoren eller et batteri er forbudt.
- > Hold batteriet væk fra varmekilder.



VIGTIGT! Fare for beskadigelse

- > Kontrollér, at polerne vender korrekt, når batteriet tilsluttes.
- > Følg anvisningerne fra batteriproducenten og dem fra producenten af systemet eller køretøjet, som batteriet anvendes i.
- > Hvis batteriet skal fjernes, skal du først afbryde stelforbindelsen. Afbryd alle tilslutninger og alle forbrugere fra batteriet, før det fjernes.
- > Opbevar kun fuldt opladede batterier. Genoplad opbevarede batterier regelmæssigt.
- > Du må ikke bære batteriet på dets klemmer.

2.5 Sikkerhed under anvendelse af apparatet



ADVARSEL! Fare for elektrisk stød

- > Apparatet må ikke bruges under våde forhold eller nedsænkes i væske.
- > Inden du starter apparatet, skal du kontrollere, at effektforsyningsledningen og stikket er tørre, og at stikket er fri for rust eller snavs.
- > Vær opmærksom på, at dele af apparatet stadig kan være spændingsførende, når sikringen har udløst.



VIGTIGT! Fare for beskadigelse

- > Kontrollér, at apparatets luftind- og -udgange ikke er tildækkede.
- > Sørg for en god ventilation.

3 Relaterede dokumenter



Du kan finde den komplette monterings- og betjeningsvejledning online på qr.dometic.com/bfXjtu.

4 Korrekt brug

Inverteren er beregnet til at konvertere jævnstrøm til vekselspænding (AC) på 230~... 240 V ~ med en ren sinusbølge til drift og stabil strømforsyning af tilsluttede forbrugere.

Inverteren er beregnet til tilslutning til:

- DPSI1812iTS: 12 V $\overline{=}$
- DPSI1824iTS: 24 V $\overline{=}$

Inverteren er egnet til:

- Montering i fritidskøretøjer (RV), lastbiler, erhvervskøretøjer eller motor- og sejlbåde
- Stationær eller mobil brug
- Indendørs brug

Inverteren er **ikke** egnet til:

- Udendørs brug

Dette produkt er kun egnet til dets beregnede formål og anvendelse i overensstemmelse med disse anvisninger.

Denne vejledning giver dig oplysninger om, hvad der er nødvendigt med henblik på en korrekt montering og/eller drift af produktet. Dårlig montering og/eller ukorrekt drift eller vedligeholdelse medfører utilstrækkelig ydeevne og mulige fejl.

Producenten påtager sig intet ansvar for kvæstelser eller skader i forbindelse med produktet, der skyldes:

- ukorrekt montering eller forbindelse inklusive for høj spænding
- ukorrekt vedligeholdelse eller brug af uoriginale reservedele, der ikke stammer fra producenten
- ændringer på produktet uden udtrykkelig tilladelse fra producenten
- brug til andre formål end dem, der er beskrevet i vejledningen

Dometic forbeholder sig ret til at ændre produktets udseende og produktspecifikationer.

5.1 Monteringssted

 **fig. 1** på side 3



VIGTIGT! Fare for beskadigelse

- > Før du borer, skal du kontrollere, at elektriske kabler eller andre dele på køretøjet ikke beskadiges, når der bores, saves eller files.



BEMÆRK

- > Inverteren kan monteret stående eller hængende ( **fig. 1**).

 **fig. 2** på side 3



Overhold følgende anvisninger, når du vælger installationsstedet:

- Kontrollér, at monteringsoverfladen er fast og vandret.

- Overhold afstandsspecifikationerne for tilstrækkelig ventilation ( **fig. 2**).

5.2 Montering af inverteren

 **fig. 3** på side 4

1. Vælg de relevante monteringshuller afhængigt af den valgte monteringsstype (stående eller hængende), og markér borehullerne ( **fig. 3, A**).
2. Forbor monteringshullerne.
3. Skru inverteren på plads ( **fig. 3, B**).

5.3 Tilslutning af inverteren



Den elektriske installation og opsætning af apparatet skal udføres af fagfolk, som har godtgjort evner og kendskab med henblik på konstruktion og betjening af elektrisk udstyr og installationer, og som er bekendt med de gældende nationale forskrifter, hvor udstyret skal installeres og/eller anvendes, og som har modtaget sikkerhedsuddannelse med henblik på at kunne identificere og undgå de involverede farer.

Alle andre handlinger er også beregnet til ikke-professionelle brugere.



ADVARSEL! Fare for elektrisk stød

- > Overhold de anbefalede kabeltværnsnit, kabellængder og sikringer.



FORSIGTIG! Brandfare

- > Anbring sikringen i nærheden af batterierne for at beskytte kablet mod kortslutning og mulig brand.



VIGTIGT! Fare for beskadigelse

- > Polerne må ikke byttes om.
- > Spænd møtrikkerne eller skruerne med et maks. drejningsmoment på 15 N·m. Løse forbindelser kan medføre overophedning.

Overhold følgende anvisninger, når du tilslutter inverteren:

- Overhold de gældende bestemmelser ved opsætning af et strømforsyningskredslob (lysnetsinstallation).
- Kabellængden for jævnstrømskablerne (tilslutning til batteriklemmer) skal være så kort som muligt ≤ 1 m.

- Ved **TN-netværksforbindelse**: Monter et fejlstrømsrelæ (RCD).
- Ved **IT-netværksforbindelse**: Montér en isoleringsovervågningsenhed (IMD), hvis der er tilsluttet mere end én belastning. **Nationale standarder gælder.**

- Bestemmelse af kabeltværsnit og sikring:

Kabeltværsnit	Kabelsikring
DPSI1812ITS50 mm ²	250 A
DPSI1824iTS25 mm ²	150 A

- Kontrollér, at apparatet er slukket ( fig. 4, **A: 1**).



 **fig. 4 på side 4**

- Fjern afdækningen fra terminalerne ( fig. 4, **A: 2–3**).

-  **VIGTIGT! Fare for beskadigelse**



- > For at undgå kortslutning af apparatet skal du altid først tilslutte det sorte kabel (negativ terminal).

Tilslut det sorte (bk) tilslutningskabel til (–) terminalen.

- Tilslut det røde (rd) tilslutningskabel til (+) terminalen ( fig. 4, **B: 1–2**).
- Tilslut (+) til forsyningsbatteriets positive klemme ( fig. 4, **B: 4**).



BEMÆRK Beskyt det positive kabel på forsyningsbatteriet med en sikring ( fig. 4, **1**).

- Tilslut (–) til forsyningsbatteriets negative terminal ( fig. 4, **B: 5**).
- Tilslut stelforbindelsen til stel (chassis)  fig. 5.

 **fig. 5 på side 5**

5.4 Tilslutning af fjernbetjeningen

- > Tilslut fjernbetjeningen til fjernbetjeningstilslutningen (LINA eller LINB).

 **fig. 6 på side 5**

5.5 Tilslutning af en ekstern kontakt







BEMÆRK Hvis der er tilsluttet en ekstern kontakt, kan status for energisparetilstand ikke ændres.

 **fig. 7 på side 5**



BEMÆRK

- > Sørg for, at fjernbetjeningstilslutningen ikke er optaget.
- > Vælg en af følgende egnede eksterne omskiftere:
 -  fig. 7, **A**: Ekstern omskifter med strømforsyning fra inverteren
 -  fig. 7, **B**: Styreenhed med relæ- eller transistor kobling (TR)
 -  fig. 7, **C**: Ekstern kontakt med strømforsyning via køretøjets batteri (BAT)
 -  fig. 7, **D**: Ekstern kontakt med egen strømforsyning (DC POWER), f.eks. fra tændingen



BEMÆRK Sørg for, at fjernbetjeningstilslutningen ikke er optaget.

- Sæt tænd/sluk-kontakten til **OFF**til.
- Sæt tænd/sluk-kontakten til **REM**til.
- Tilslut den eksterne kontakt til CN1-terminalen.

5.6 Tilslutning af et alarmrelæ

Alarmrelæet aktiveres, så snart vekselstrømforsyningen er tilgængelig, og vekselstrømsomkobleren er lukket. Alarmrelæet kan bruges til at:

- generere et signal til registrering af vekselstrøm på køretøjets kontrolpanel.
- tænde og slukke for mindre kritiske belastninger (f.eks. absorptionskøleskab, elektriske varmesystemer), som kun bør drives med vekselstrømsforsyning.

 **fig. 8 på side 6**

- > Tilslut et alarmrelæ til CN1-terminalen ( fig. 8).

6.1 Brug af 230 V apparater

 **fig. 9 på side 6**

- > Tilslut 230 V apparater som vist i ( fig. 9).

6.2 Sådan tændes og slukkes inverteren



BEMÆRK

- Hvis inverteren skal styres via fjernbetjeningen, skal tænd/sluk-kontakten indstilles til positionen **II**.
- Hvis inverteren skal styres via den eksterne kontakt, skal tænd/sluk-kontakten indstilles til positionen **Ø**.

- > Tænd for inverteren ved at sætte tænd/sluk-kontakten i positionen **I**.
- > For at slukke for inverteren skal du sætte tænd/sluk-kontakten i positionen **Ø**.
- > Brug fjernbetjeningen eller den eksterne kontakt til at tænde og slukke inverteren.

7 Bortskaffelse



Bortskaf så vidt muligt emballagen i affaldscontainerne til den pågældende type genbrugsaffald.

Kontakt en lokal genbrugsstation eller en specialforhandler for oplysninger om, hvordan produktet skal bortskaffes i overensstemmelse med gældende forskrifter for bortskaffelse.

Produktet kan bortskaffes uden gebyr.

Svenska

1 Observera

Läs och följ noggrant alla instruktioner, direktiv och varningar i den här produkthandboken för att säkerställa att du alltid installerar, använder och underhåller produkten på rätt sätt. Dessa instruktioner MÅSTE förvaras tillsammans med produkten.

Genom att använda produkten bekräftar du härmed att du noggrant har läst alla instruktioner, direktiv och varningar och att du förstår och är införstådd med att följa de villkor som anges här. Du är införstådd med att endast använda denna produkt i avsett syfte och i enlighet med instruktionerna, direktiven och varningarna som anges i denna produkthandbok samt i enlighet med alla gällande lagar och bestämmelser. Om du inte läser och följer instruktionerna och varningarna som anges här kan det leda till personskador på dig eller andra, på produkten eller annan egendom i närheten. Denna produkthandbok, inklusive instruktionerna, direktiven och varningarna samt relaterad information, kan ändras och uppdateras. Aktuell produktinformation finns på documents.dometic.com.

2 Säkerhetsanvisningar

Beakta även säkerhetsanvisningarna och riktlinjerna från fordonstillverkaren och auktoriserade verkstäder.

2.1 Allmänna säkerhetsanvisningar



FARA! Risk för dödsfall på grund av elektricitet

- > Ta inte tag i avskalade ledningar med händerna.
- > För att apparaten snabbt ska kunna kopplas bort från växelströmsnätet måste uttaget sitta i närheten av apparaten och vara lätt att nå.



VARNING! Risk för dödsfall på grund av elektricitet

- > Apparaten får endast installeras och tas bort av kvalificerad personal.
- > Om själva apparaten eller anslutningskablarna uppvisar synliga skador får apparaten ej tas i drift.
- > Om strömförsörjningskabeln till enheten skadas måste den bytas för att förhindra säkerhetsrisker.
- > Denna apparat får endast repareras av kvalificerad personal. Om man utför reparationer på fel sätt kan man utsättas för avsevärda risker.
- > Använd endast tillbehör som rekommenderas av tillverkaren.
- > Ändra eller anpassa inte komponenterna på något sätt.
- > Lossa inga kablar när apparaten används.
- > Koppla bort apparaten från strömförsörjningen:
 - Efter varje användning
 - före varje rengörings- och underhållstillfälle
 - före byte av säkring



VARNING! Brandrisk/brännbara material

- > Vid brand får endast brandsläckare användas som är avsedda för elektriska apparater.



VARNING! Kvävningsrisk

- > Apparats kabel- och styrenhet kan innebära risk för att trassla in sig, strypas av, snubbla över eller trampa på kablarna om den inte utformas rätt. Säkerställ att kabeländar och spänningskablar placeras på ett säkert sätt.

**VARNING! Hälsorisk**

- > Barn från åtta års ålder, personer med nedsatt fysisk, sensorisk eller mental förmåga, eller personer med bristande erfarenhet och kunskaper får använda den här apparaten förutsatt att de hålls under uppsikt eller om de har fått anvisningar om hur man använder den här apparaten på ett säkert sätt och känner till vilka risker som är förknippade med användningen.
- > **Elapparater är inga leksaker.** Förvara och använd apparaten utom räckhåll för små barn.
- > Barn måste hållas under uppsikt så att de inte leker med apparaten.
- > Utan uppsikt får barn inte utföra rengörings- eller underhållsarbeten.

**OBSERVERA! Risk för skada**

- > Jämför spänningsuppgifterna på typetiketten med spänningen i ditt uttag innan apparaten tas i drift.
- > Kontrollera att det **inte** är möjligt för andra föremål att orsaka kortslutning vid apparatens kontakter.
- > Säkerställ att negativa och positiva poler **aldrig** kommer i kontakt med varandra.
- > Dra inte i anslutningskablarna och använd inte kablarna som handtag.
- > Apparaten får inte utsättas för regn eller fukt. Förvaras torrt.

2.2 Säkerhet vid installation av apparaten**FARA! Explosionsrisk**

- > Installera och använd apparaten endast i slutna och väl ventilerade utrymmen.
- > Installera och använd **inte** apparaten i dessa förhållanden:
 - i salthaltiga, fuktiga eller blöta omgivning
 - i närheten av aggressiva ångor
 - i närheten av brännbara material
 - i närheten av värmekällor (element, direkt solljus, gasspisar osv.).
 - i områden där det finns risk för gas- eller dammexplosioner.

**VARNING! Risk för personskada**

- > Se till att apparaten står säkert och stabilt. Produkten måste ställas upp och fästas så att den inte kan välta eller falla ner.
- > Se till att alla kablar är säkrade på lämpligt sätt för att undvika snubblingsrisk i samband med att apparaten sätts på plats.

**OBSERVERA! Risk för skada**

- > Ställ apparaten i ett torrt utrymme där den är skyddad mot vattenstänk.
- > Använd alltid jordade uttag med FI-jordfelsbrytare

2.3 Säkerhet vid elektrisk anslutning av apparaten**FARA! Risk för dödsfall på grund av elektricitet**

- > Vid alla arbeten på elektriska system ska du se till att det finns en annan person i närheten som kan ingripa vid ev. nödfall.

**VARNING! Risk för dödsfall på grund av elektricitet**

- > Beakta de nödvändiga kabelareorna.
- > Dra kablarna så att de inte kan skadas av dörrar eller motorhuv. Klämda kablar kan orsaka personsador med dödlig utgång.
- > Det är obligatoriskt att installera en jordfelsbrytare (RCD) vid drift av fler än två elektriska laster. En RCD (till exempel typ B, allströmskänslig) måste användas. Den erforderliga typen av RCD måste uppfylla gällande nationella standarder.

**OBSERVERA! Risk för skada**

- > Använd tomma rör eller kabelkanaler om kablarna dras genom plåtväggar eller andra väggar med vassa kanter.
- > Lagg **inte** 230 V-nätanslutningskabeln och 12 V-likströmskabeln i samma kanal.
- > Lagg **inte** kabeln löst eller vikt.
- > Sätt fast kablarna så att de sitter säkert.

2.4 Säkerhet vid hantering av batterier



VARNING! Risk för personskada

- > Batterier innehåller aggressiva och frätande syror. Undvik kontakt med batterivätskan. Om huden kommer i kontakt med batterivätska ska stället på kroppen rengöras noggrant med vatten. Uppsök alltid läkare vid kroppsskador orsakade av syra.
- > Bär inte metallsmucken el. dyl., till exempel klocka eller ringar, när du hanterar batterier. Blysyrabatterier kan bilda kortslutningsström, som kan orsaka svåra brännskador.
- > Använd endast isolerade verktyg.
- > Lägg inga metalldelar på batteriet och förhindra att metalldelar faller ned på batteriet. Det kan orsaka gnistor eller kortsluta batteriet och andra elektriska apparater.
- > Använd skyddsglasögon och skyddsklädsel när du arbetar med batteriet. Vidrör inte ögonen när du arbetar med batterier.
- > Använd endast laddningsbara batterier.
- > Använd inte defekta batterier.



AKTA! Explosionsrisk

- > Försök aldrig ladda ett fryst eller trasigt batteri. Ställ batteriet i ett frostfritt utrymme och vänta tills batteriet har samma temperatur som omgivningen. Starta sedan laddningen.
- > Rök inte, använd inte öppna flammor och orsaka inga gnistor i närheten av motorn eller ett batteri.
- > Håll batteriet borta från värmekällor.



OBSERVERA! Risk för skada

- > Vid anslutning av batteriet, säkerställ att batteriets poler är korrekt anslutna.
- > Beakta anvisningarna från batteritillverkaren och från system- eller fordonstillverkaren där batteriet används.
- > Börja med att lossa jordanslutningen ifall batteriet måste tas bort. Koppla bort alla anslutningar och förbrukare från batteriet innan det demonteras.
- > Lagra endast fulladdade batterier. Ladda lagrade batterier regelbundet.
- > Bär inte batteriet i polerna.

2.5 Säkerhet vid användning av apparaten



VARNING! Risk för dödsfall på grund av elektricitet

- > Använd inte enheten i våta förhållanden eller om den är nedsänkt i någon typ av vätska.
- > Innan apparaten startas måste du se till att elkabeln och elkontakten är torra och att elkontakten är fri från rost och smuts.
- > Observera att vissa av apparatens komponenter fortfarande är under spänning när säkringarna har löst ut.



OBSERVERA! Risk för skada

- > Säkerställ att apparatens luftintag och luftutlopp inte är övertäckta.
- > Säkerställ en god ventilation.

3 Tillhörande dokument



Den fullständiga installations- och bruksanvisningen finns online på qr.dometic.com/bfX|tu.

4 Avsedd användning

Växelriktaren är avsedd att omvandla likström till en ren sinusvåg med växelspanning (AC) på 230~... 240 V~ för drift och stabil strömförsörjning av anslutna förbrukare.

Växelriktaren är avsedd för anslutning till:

- DPSII812iTS: 12 V \leftarrow

- DPSI1824iTS: 24 V==

Växelriktaren är avsedd för följande:

- Installation i fritidsfordon (RV), lastbilar, kommersiella fordon eller motor- och segelbåtar
- Stationär eller mobil användning
- Inomhusbruk

Växelriktaren är **inte** avsedd för följande:

- Utomhusbruk

Den här produkten lämpar sig endast för avsedd användning i enlighet med denna bruksanvisning.

Den här manualen informerar om vad som krävs för att installera eller använda produkten på rätt sätt. Felaktig installation eller användning eller felaktigt underhåll kommer leda till att produkten inte fungerar optimalt och riskerar gå sönder.

Tillverkaren åtar sig inget ansvar för personskador eller materiella skador på produkten som uppstår till följd av:

- Felaktig installation, montering eller anslutning, inklusive för hög spänning
- Felaktigt underhåll eller användning av reservdelar som inte är originaldelar från tillverkaren
- Ändringar som utförts utan uttryckligt medgivande från tillverkaren
- Användning för andra ändamål än de som beskrivs i denna bruksanvisning

Dometic förbehåller sig rätten att ändra produktens utseende och specifikationer.

5.1 Plats för installation

 bild. 1 sida 3



OBSERVERA! Risk för skada

- > Innan borringar görs: Kontrollera att inga elkablar eller andra delar kan skadas genom borring, sågning eller filning.



ANVISNING



- > Växelriktaren kan monteras stående eller hängande ( bild. 1).



 bild. 2 sida 3

Beakta följande anvisningar vid val av installationsplats:

- Se till att monteringsytan är fast och jämn.
- Beakta de angivna avstånden för tillräcklig ventilation ( bild. 2).

5.2 Montera växelriktaren

 bild. 3 sida 4

1. Välj lämpliga monteringshål beroende på monteringsstypen (stående eller hängande) och markera borrhålen ( bild. 3, A).
2. Förborra monteringshålerna.
3. Skruva fast växelriktaren ( bild. 3, B).

5.3 Ansluta växelriktaren



Elinstallationen och inställningen av apparaten måste utföras av kvalificerad personal som har bevisat sina färdigheter och kunskaper inom konstruktion och drift av elutrustning och elinstallationer och som känner till gällande bestämmelser i landet där utrustningen installeras eller används och har fått säkerhetsutbildning för att kunna upptäcka och undvika de faror som kan uppstå.

Alla andra åtgärder som beskrivs är avsedda även för icke-professionella användare.



VARNING! Risk för dödsfall på grund av elektricitet

- > Beakta de rekommenderade kabeltvärsnittareorna, kabellängderna och säkringarna.



AKTA! Brandrisk

- > Placera säkringarna nära batteriet för att förhindra kortslutningar i kabeln och möjliga bränder.



OBSERVERA! Risk för skada

- > Se till att polerna ansluts rätt.
- > Dra åt skruvarna eller muttrarna med ett åtdragningsmoment på max. 15 N·m. Lösa anslutningar kan leda till överhettning.

Observera följande anvisningar vid anslutning av växelriktaren:

- Följ gällande bestämmelser när du installerar en förgreningskrets för utlopp (installation av elnätsanslutning).
- Välj så kort kabellängd som möjligt för likströmskablar (anslutning till batteripolerna) ≤ 1 m).
- För **TN**-nätverksanslutning: Installera en jordfelsbrytare (RCD).

- För **IT-nätverksanslutning**: Installera en enhet för isoleringsövervakning (IMD) om mer än en belastning är ansluten. **Nationella standarder gäller.**

- Bestämna kabelareor och säkringar:

Kabelarea	Kabelsäkring
DPSI1812i- 50 mm ² TS	250 A
DPSI1824i- 25 mm ² TS	150 A

- Kontrollera att apparaten är avstängd ( bild. **4**, **A: 1**).



 bild. **4** sida 4

- Ta bort skydden från polerna ( bild. **4**, **A: 2–3**).

-  **OBSERVERA! Risk för skada**

- > För att undvika kortslutning ska apparaten alltid anslutas till den svarta kabeln (minuspolen).

Anslut den svarta (bk) anslutningskabeln till (–)-polen.

- Anslut den röda (rd) anslutningskabeln till (+)-polen ( bild. **4**, **B: 1–2**).
- Anslut (+) till fritidsbatteriets pluspol ( bild. **4**, **B: 4**).



ANVISNING Skydda fritidsbatteriets pluskabel med en säkring ( bild. **4**, **1**).

- Anslut (–) till fritidsbatteriets minuspol ( bild. **4**, **B: 5**).

- Anslut jordanslutningen till jorden (chassit)

 bild. **5**.

 bild. **5** sida 5

5.4 Ansluta fjärrkontrollen

- > Anslut fjärrkontrollen till fjärrkontrollanslutningen (LINA eller LINB).

 bild. **6** sida 5

5.5 Ansluta en extern brytare







ANVISNING Om en extern brytare är ansluten kan statusen för energisparläget inte ändras.

 bild. **7** sida 5



ANVISNING

- > Kontrollera att fjärrkontrollanslutningen inte är i bruk.
- > Välj någon av följande lämpliga externa brytare:
 -  bild. **7**, **A**: Extern brytare med strömförsörjning från växelriktaren
 -  bild. **7**, **B**: Styrenhet med relä- eller transistorkoppling (TR)
 -  bild. **7**, **C**: Extern brytare med strömförsörjning via fordonets batteri (BAT)
 -  bild. **7**, **D**: Extern brytare med egen strömförsörjning (DC POWER), t.ex. via tändningen



ANVISNING Kontrollera att fjärrkontrollanslutningen inte är i bruk.

- Ställ in på/av-brytaren på **OFF**.
- Ställ in på/av-brytaren på **REMO**.
- Anslut den externa brytaren till CN1-plinten.

5.6 Ansluta ett larmrelä

Larmreläet aktiveras så snart växelspänningsnätet är tillgängligt och överföringsomkopplaren för växelström är stängd. Larmreläet kan användas för följande:

- Generera en detekteringssignal för växelspänningsnätet på fordonets kontrollpanel.
- Slå på och av mindre viktiga laster (t.ex. absorptionskylskåp och elektriska värmesystem) som endast ska användas vid anslutning till växelspänningsnätet.

 bild. **8** sida 6

- > Anslut ett larmrelä till CN1-plinten ( bild. **8**).

6.1 Använda 230 V-enheter

 bild. **9** sida 6

- > Anslut 230 V-apparaterna enligt ( bild. **9**).

6.2 Slå på och av växelriktaren



ANVISNING

- Om växelriktaren ska styras via fjärrkontrollen måste på/av-brytaren sättas i läge **II**.
- Om växelriktaren ska styras via den externa brytaren måste på/av-brytaren sättas i läge **0**.

- > Slå på växelriktaren genom att sätta på/av-brytaren i läge **I**.
- > Stäng av växelriktaren genom att sätta på/av-brytaren i läge **0**.
- > Använd fjärrkontrollen eller den externa brytaren för att slå på och stänga av växelriktaren.

7 Kasserering



Lämna om möjligt förpackningsmaterialet till återvinning.

Kontakta ett lokalt återvinningscenter eller specialiserad återförsäljare för information om hur man kasserar produkten i enlighet med gällande bestämmelser.

Produkten kan kasseras utan avgift.

Norsk

1 Viktige merknader

Vennligst les disse instruksjonene nøye og følg alle anvisninger, retningslinjer og advarsler i denne produktveiledningen for å sikre at du installerer, bruker og vedlikeholder produktet ordentlig til enhver tid. Disse instruksjonene MÅ alltid følges med produktet.

Ved å bruke dette produktet bekrefter du at du har lest alle anvisninger, retningslinjer og advarsler grundig, og at du forstår og samtykker i å overholde vilkårene slik de er presentert her. Du godtar å bruke dette produktet kun til tiltenkt formål og bruksområder, og i samsvar med anvisningene, retningslinjene og advarslene slik de er presentert i denne produktveiledningen, så vel som i samsvar med alle gjeldende lovbestemmelser og forskrifter. Hvis anvisningene og advarslene som er presentert her, ikke blir lest og fulgt, kan det føre til personskader hos deg selv eller andre, skader på produktet eller skader på annen eiendom i nærheten. Denne produktveiledningen med sine anvisninger, retningslinjer og advarsler, samt relatert dokumentasjon, kan være underlagt endringer og oppdateringer. For oppdatert produktinformasjon, se documents.domestic.com.

2 Sikkerhetsinstruksjoner

Følg også sikkerhetsregler og vilkår fra kjøretøyproduzent og autorisert verksted.

2.1 Grunnleggende sikkerhet



FARE! Fare for elektrisk støt

- > Ikke berør blanke ledninger med bare hender.
- > For å kunne skille apparatet raskt fra vekselspanningsnettet når det oppstår en fare, må stikkontakten være i nærheten av apparatet og lett tilgjengelig.



ADVARSEL! Fare for elektrisk støt

- > Montasje og demontering av apparatet må kun utføres av kvalifisert personell.
- > Hvis apparatet eller tilkoblingskablene har synlige skader, må ikke apparatet brukes.
- > Hvis apparatets strømkabel er skadet, må den byttes ut slik at sikkerhetsrisikoer unngås.
- > Reparasjoner av dette apparatet skal kun utføres av kvalifisert personell. Utilstrekkelige reparasjoner kan medføre betydelige farer.
- > Bruk kun tilbehør som er anbefalt av produsenten.
- > Ikke modifier eller tilpass komponenter på noen måte.
- > Ikke løsne kabler mens apparatet fortsatt er i drift.
- > Koble apparatet fra strømforsyningen:
 - Etter bruk
 - Før rengjøring og vedlikehold
 - Før skifte av sikring



ADVARSEL! Brannfare / brennbare materialer

- > Ved branntilfeller må det brukes et brannslukningsapparat som er egnet for elektriske apparater.



ADVARSEL! Kvelningsfare

- > Kabelen og styreenheten til puten kan innebære en risiko for å vikle seg fast, kveles, snuble eller tråkke på det, dersom det ikke er plassert korrekt. Sørg for at overflødig strips og strømkabler tas hånd om på en sikker måte.

**ADVARSEL! Helsefare**

- > Dette apparatet kan brukes av barn fra 8 år og oppover og personer med reduserte fysiske, sensoriske eller mentale evner eller som mangler erfaring og kunnskap, hvis de er under oppsyn eller har fått veiledning i hvordan apparatet brukes på en forsvarlig måte og forstår hvilke farer det innebærer.
- > **Elektriske apparater er ikke leketøy.** Oppbevar og bruk apparatet utenfor barns rekkevidde.
- > Barn skal være under tilsyn for å sikre at de ikke leker med apparatet.
- > Rengjøring og vedlikehold skal ikke utføres av barn uten at de er under oppsyn.

**PASS PÅ! Fare for skader**

- > Før apparatet tas i bruk må du sammenlikne spenningsspesifikasjonene på typeskiltet med den tilgjengelige strømtilførselen.
- > Påse at andre gjenstander **ikke kan** forårsake kortslutning på kontaktene til apparatet.
- > Pass på at negative og positive poler **aldri** kommer i kontakt med hverandre.
- > Ikke dra i tilkoblingskabler eller bruk kablene som bærehåndtak.
- > Apparatet må ikke utsettes for regn eller fuktighet. Må oppbevares på en tørr plass.

2.2 Montere apparatet sikkert**FARE! Eksplosjonsfare**

- > Monter og bruk apparatet kun i lukkede, godt ventilerte rom.
- > **Ikke** monter eller bruk apparatet under følgende forhold:
 - i saltholdige, fuktige eller våte omgivelser
 - I nærheten av aggressive damper
 - I nærheten av brennbare materialer
 - I nærheten av varmekilder (varmeapparater, direkte sollys, gassovner osv.)
 - på steder det er fare for gass- eller støvexplosjon

**ADVARSEL! Fare for personskader**

- > Pass på at apparatet står stødig. Apparatet må stå stødig og festes slik at det ikke kan velte eller falle ned.
- > Når apparatet settes opp, må du påse at alle kabler/ledninger er festet på en slik måte at de ikke utgjør noen form for fallfare.

**PASS PÅ! Fare for skader**

- > Plasser apparatet på et tørt sted som er beskyttet mot vannsprut.
- > Bruk alltid jordede stikkontakter og stikkontakter som er sikret med jordfeilbryter.

2.3 Sikkerhet ved elektrisk tilkobling av apparatet**FARE! Fare for elektrisk støt**

- > Når du arbeider på elektriske anlegg, forsikre deg om at det er noen i nærheten som kan hjelpe deg i et nødstilfelle.

**ADVARSEL! Fare for elektrisk støt**

- > Bruk de anbefalte kabeldiameterne.
- > Legg kablene slik at de ikke skades av dører eller panser. Kabler i klem kan føre til livsfarlige skader.
- > Det er obligatorisk å installere en jordfeilbryter (RCD) ved bruk av mer enn to elektriske belastninger. En jordfeilbryter (for eksempel type B, allstrømsfølsom) må benyttes. Den nødvendige typen jordfeilbryter må være i samsvar med gjeldende nasjonale standarder.

**PASS PÅ! Fare for skader**

- > Bruk tomme rør eller ledningsgjennomføringer når ledninger må føres gjennom platevegger eller andre vegger med skarpe kanter.
- > Du må **ikke** legge 230 V -nettkabelen og 12 V -likestrømkabelen i samme kabelrør.
- > **Ikke** legg ledningene løst eller med skarpe bøyer.
- > Fest kablene sikkert.

2.4 Sikkerhetsregler ved håndtering av batterier



ADVARSEL! Fare for personskader

- > Batterier inneholder aggressive og etsende syrer. Unngå at batterivæske kommer i kontakt med kroppen. Hvis huden kommer i kontakt med batterivæske, må den delen av kroppen vaskes grundig med vann. Hvis du blir skadet av syre, kontakt lege umiddelbart.
- > Når du arbeider med batterier, ikke bruk metallobjekter som klokker eller ringer. Blysyrebatterier kan forårsake kortslutningsstrømmer som kan føre til alvorlige forbrenninger.
- > Bruk kun isolert verktøy.
- > Ikke legg metalleder på batteriet, og unngå at metalleder faller ned på batteriet. Det kan føre til gnister eller kortslutte batteriet og andre elektriske apparater.
- > Bruk vernebriller og verneklær når du arbeider med batterier. Unngå å berøre øynene når du arbeider med batterier.
- > Bruk kun oppladbare batterier.
- > Ikke bruk defekte batterier.



FORSIKTIG! Eksplosjonsfare

- > Forsøk aldri å lade et frossent eller defekt batteri. Plasser i dette tilfellet batteriet i et frostfritt område, og vent til batteriet har tilpasset seg til omgivelsestemperatur. Start deretter ladeprosessen.
- > Ikke røyk, bruk åpen flamme eller forårsak gnister i nærheten av motoren eller et batteri.
- > Hold batteriet unna varmekilder.



PASS PÅ! Fare for skader

- > Påse at polariteten er korrekt ved tilkobling av batteriet.
- > Følg instruksjonene fra batteriproduzenten og de fra produsenten av systemet eller kjøretøyet som batteriet brukes i.
- > Koble først fra jordforbindelsen dersom batteriet må fjernes. Koble fra alle tilkoblinger og alle forbrukere før du tar det ut.
- > Lagre kun fulladede batterier. Lagrede batterier må lades opp igjen jevnlig.
- > Ikke bær batteriet etter terminalene.

2.5 Sikkerhet ved bruk av apparatet



ADVARSEL! Fare for elektrisk støt

- > Ikke bruk apparatet under våte forhold eller senk det ned i væske.
- > Før du starter enheten må du kontrollere at strømkabelen og pluggen er tørre, og at pluggen er fri for rust eller smuss.
- > Vær oppmerksom på at deler av apparatet fortsatt er under spenning også etter at sikringen er utløst.



PASS PÅ! Fare for skader

- > Pass på at luftpåpningene på apparatet ikke tildekkes.
- > Sikre god ventilasjon.

3 Relaterte dokumenter



Du finner komplett monterings- og bruksanvisning på nettet på qr.dometic.com/bfx|tu.

4 Forskriftsmessig bruk

Vekselretteren skal konvertere likestrøm til en ren vekselstrøm (AC) med sinusbølge på 230~... 240 V ~ for drift og stabil strømforsyning til tilkoblede forbrukere.

Vekselretteren skal brukes for tilkobling til:

- DPSI1812iTS: 12 V $\overline{=}$
- DPSI1824iTS: 24 V $\overline{=}$

Vekselretteren er egnet til følgende:

- Montering i bobil, lastebiler, nyttekjøretøy eller motorer, og seilbåter
- Stasjonær eller mobil bruk
- Innendørs bruk

Vekselretteren er **ikke** egnet for:

- Utendørs bruk

Dette produktet er kun egnet for det tiltenkte formålet og bruksområdet i samsvar med disse instruksjonene.

Denne veiledningen gir informasjon som er nødvendig for korrekt montering og/eller bruk av produktet.

Feilaktig montering og/eller ukorrekt bruk eller vedlikehold fører til utilfredsstillende ytelse og mulig svikt.

Produsenten fraskriver seg ethvert ansvar for personskader eller materielle skader på produktet som følge av

- feilaktig installasjon, montering eller tilkobling, inkludert for høy spenning
- feilaktig vedlikehold eller bruk av andre reservedeler enn originale reservedeler levert av produsenten
- modifisering av produktet uten at det er gitt uttrykkelig godkjenning av produsenten
- bruk til andre formål enn beskrevet i denne veiledningen

Dometic forbeholder seg rettigheten til å endre produktet ytre og produktspesifikasjoner.

5.1 Monteringssted

 **fig. 1** på side 3



PASS PÅ! Fare for skader

- > Før du borer noe som helst, må du forsikre deg om at ingen elektriske kabler eller andre deler på kjøretøyet kan skades av boring, saging og filing.



MERK

- > Vekselretteren kan monteres sittende eller hengende ( **fig. 1**).



 **fig. 2** på side 3

Vær oppmerksom på følgende instruksjer ved valg av montasjested:

- Forsikre deg om at montasjeflaten er solid og vannrett.
- Overhold avstanden som trengs for tilstrekkelig ventilasjon ( **fig. 2**).

5.2 Montering av vekselretteren

 **fig. 3** på side 4

1. Velg riktig monteringshull basert på den valgte monteringsstypen (sittende eller hengende), og merk borhullene ( **fig. 3, A**).
2. Bor monteringshullene først.
3. Skru vekselretteren fast ( **fig. 3, B**).

5.3 Koble til vekselretteren



Den elektriske installasjonen og oppsettet av apparatet må utføres av kvalifisert personell som har vist ferdigheter og kunnskaper relatert til konstruksjon og drift av elektrisk utstyr og installasjoner, og som er kjent med gjeldende forskrifter i det landet hvor utstyret skal installeres og/eller brukes, og har mottatt sikkerhetsopplæring for å kunne identifisere og unngå farene som er forbundet med arbeidet.

Alle andre handlinger er også ment for ikke-profesjonelle brukere.



ADVARSEL! Fare for elektrisk støt

- > Bruk anbefalte kabeldiameter, kabellengder og sikring.



FORSIKTIG! Brannfare

- > Plasser sikringene nær batteriene for å beskytte kabelaen mot kortslutning og mulig forbrønning.



PASS PÅ! Fare for skader

- > Pass på at du ikke bytter polaritet.
- > Trekk til skruene eller mutrene med et dreiemoment på maks 15 N·m. Løse forbindelser kan føre til overoppheting.

Overhold følgende anvisninger ved tilkobling av vekselretteren:

- Overhold gjeldende lovverk når du konfigurerer stikkontaktens distribusjonskrets (montering av strømmett).
- Velg en kabellengde til likestrømkablene (tilkobling til batteripolene) som er så kort som mulig ≤ 1 m).
- For tilkobling til **TN-nettverk**: Monter en jordfeilbryter.

- For tilkobling til **IT-nettverk**: Monter en enhet for isolasjonsovervåking (IMD) hvis det kobles til mer enn én last. **Nasjonale standarder gjelder.**

1. Fastslå kabelvernsnitt og sikring:

Kabelvernsnitt	Kabelsikring
DPSI1812i- 50 mm ² TS	250 A
DPSI1824i- 25 mm ² TS	150 A

2. Kontroller at apparatet er slått av ( fig. 4, **A: 1**).

 **fig. 4 på side 4**

3. Ta av hettene fra polene ( fig. 4, **A: 2 – 3**).

4.  **PASS PÅ! Fare for skader**

- > For å unngå at apparatet kortsluttes må den sorte kabelen kobles til først (minuspol).



Koble den sorte (bk) ledningen til (-)-polen.

5. Koble den røde (rd) ledningen to (+)-polen ( fig. 4, **B: 1 – 2**).

6. Koble (+) til plusspolen på forbruksbatteriet ( fig. 4, **B: 4**).



MERK Beskytt plusskabelen til forbruksbatteriet med en sikring ( fig. 4, **1**).

7. Koble (-) til minuspolen til forbruksbatteriet ( fig. 4, **B: 5**).
8. Koble jordforbindelsen til jord (chassis)  fig. 5.

 **fig. 5 på side 5**

5.4 Koble til fjernkontrollen

- > Koble fjernkontrollen til fjernkontrollens tilkobling (LINA eller LINB).

 **fig. 6 på side 5**

5.5 Koble til en ekstern bryter







MERK Hvis en ekstern bryter er koblet til, kan ikke statusen til energisparemodusen endres.

 **fig. 7 på side 5**



MERK

- > Sørg for at fjernkontrollens tilkobling ikke er opptatt.
- > Velg én av de følgende egnede eksterne bryterne:
 -  fig. 7, **A**: Ekstern bryter med strømforsyning fra vekselretteren
 -  fig. 7, **B**: Styreenhet med relé- eller transistor-kobling (TR)
 -  fig. 7, **C**: Ekstern bryter med strømforsyning fra batteriet (BAT) til kjøretøyet
 -  fig. 7, **D**: Ekstern bryter med egen strømforsyning (DC POWER), f.eks. fra tenningen



MERK Sørg for at fjernkontrollens tilkobling ikke er opptatt.

1. Sett av/på-bryteren til **OFF**.
2. Sett av/på-bryteren til **REMO**.
3. Koble den eksterne bryteren til CN1-terminalen.

5.6 Koble til en alarmrelé

Alarmreléen aktiveres så snart som forsyningen av vekselstrøm er tilgjengelig og vekselstrømoverføringsbryteren er lukket. Alarmreléen kan brukes til følgende:

- Opprette et signal i kontrollpanelet til kjøretøyet når det oppdages vekselstrømforsyning.
- Slå av og på mindre viktige belastninger (f.eks. absorbasjons-kjøleskap, elektriske varmeanlegg) som abre skal kjøres tilkoblet til vekselstrømforsyning.

 **fig. 8 på side 6**

- > Koble en alarmrelé til CN1-terminalen ( fig. 8).

6.1 Betjening av 230 V-apparater

 **fig. 9 på side 6**

- > Koble til 230 V-enheter som vist ( fig. 9).

6.2 Slå vekselretteren av og på



MERK

- Hvis vekselretteren skal styres via fjernkontrollen, må av/på-bryteren være satt til **II**.
- Hvis vekselretteren skal styres ved hjelp av en ekstern bryter, må av/på-bryteren settes til **0**.

- > For å slå på vekselretteren setter du av/på-bryteren til **I**.
- > For å slå av vekselretteren setter du av/på-bryteren til **0**.
- > Bruk fjernkontrollen eller den eksterne bryteren til å slå vekselretteren av og på.

7 Avfallshåndtering



Lever emballasje til resirkulering så langt det er mulig.

For å kaste produktet endelig ta kontakt med det lokale resirkuleringscenteret eller faghandler om hvordan du kan gjøre dette i overensstemmelse med gjeldende avfallshåndteringsforskrifter.

Produktet kan avhendes gratis.

Suomi

1 Tärkeitä huomautuksia

Lue nämä ohjeet huolellisesti ja noudata kaikkia tämän tuotteen käyttöohjeissa annettuja ohjeita, määräyksiä ja varoituksia. Näin varmistat, että tuotteen asennus, käyttö ja huolto sujuu aina oikein. Näiden ohjeiden TÄYTYY jäädä tuotteen yhteyteen.

Käyttämällä tuotetta vahvistat lukeneesi kaikki ohjeet, määräykset ja varoitukset huolellisesti ja että ymmärrät ja hyväksyt tässä annetut ehdot. Sitoudut käyttämään tuotetta ainoastaan sen käyttötarkoitukseen ja ilmoitetuissa käyttökohteissa ja noudattaen tässä tuotteen käyttöohjeessa annettuja ohjeita, määräyksiä ja varoituksia sekä voimassa olevia lakeja ja määräyksiä. Tässä annettujen ohjeiden ja varoitusten lukematta ja noudattamatta jättäminen voi johtaa omaan tai muiden loukkaantumiseen, tuotteen vaurioitumiseen tai muun ympäristöllä olevan omaisuuden vaurioitumiseen. Tähän tuotteen käyttöohjeeseen, ohjeisiin, määräyksiin ja varoituksiin sekä ohjeisdocumentteihin voidaan tehdä muutoksia ja niitä voidaan päivittää. Katso ajantasaiset tuotetiedot osoitteesta documents.domestic.com.

2 Turvallisuusohjeet

Noudata myös ajoneuvovalmistajan ja valtuutettujen huoltoilikeidenn antamia turvallisuusohjeita ja vaatimuksia.

2.1 Perusturvallisuus



VAARA! Sähköiskun vaara

- > Älä kosketa avojohdimia koskaan paljain käsin.
- > Jotta laite voidaan irrottaa nopeasti vaihtovirtaverkosta, pistorasian täytyy olla lähellä laitetta ja siihen täytyy päästä helposti käsiksi.



VAROITUS! Sähköiskun vaara

- > Laitteen saavat asentaa tai irrottaa ainoastaan tehtävään pätevät henkilöt.
- > Älä käytä laitetta, jos laitteessa tai liitäntäjohdossa on näkyviä vaurioita.
- > Jos tämän laitteen virtajohto on vioittunut, se täytyy vaihtaa vaarojen välttämiseksi.
- > Ainoastaan pätevä henkilöstö saa korjata tätä laitetta. Väärin tehdyistä korjauksista voi aiheutua vakavia vaaroja.
- > Käytä ainoastaan valmistajan suosittelemia lisävarusteita.
- > Älä tee mihinkään osaan minkäänlaisia muutoksia.
- > Älä irrota mitään johtoja, kun laite on vielä toiminnassa.
- > Irrota laite virtalähteestä:
 - käytön jälkeen
 - Aina ennen puhdistusta tai huoltoa
 - ennen sulakkeen vaihtamista



VAROITUS! Palovaara / palavia materiaaleja

- > Käytä tulipalon sattuessa palonsammutinta, joka sopii sähkölaitteiden sammuttamiseen.



VAROITUS! Tukehtumisvaara

- > Laitteen johto ja ohjausyksikkö voivat lisätä kietoutumis-, kuristumis-, kompastumis- tai päälleastumisvaaraa, mikäli niitä ei asetella asianmukaisesti. Varmista, että yli pitkät hihat ja johdot asetellaan turvallisesti.



VAROITUS! Terveysvaara

- > Tätä laitetta voivat käyttää valvonnan alaisuudessa myös vähintään 8-vuotiaat lapset samoin kuin henkilöt, joiden fyysiset, aistinvaraiset tai henkiset kyvyt ovat rajoittuneet tai joilta puuttuu laitteen käytön vaatima kokemus tai tietämys, mikäli edellä mainittuja henkilöitä on opastettu käyttämään laitetta turvallisesti ja mikäli henkilöt ymmärtävät laitteen käyttöön liittyvät riskit.
- > **Sähkölaitteet eivät ole leikkikaluja.** Säilytä ja käytä laitetta hyvin pienten lasten ulottumattomissa.
- > Lapsia tulee valvoa sen varmistamiseksi, etteivät he leiki laitteella.
- > Lapset eivät saa ilman valvontaa puhdistaa laitetta eivätkä ryhtyä käyttäjälle sallittuihin kunnossapitotöihin.



HUOMAUTUS! Vahingonvaara

- > Vertaa tyyppietiketin jännitetietoja käytettävissä olevaan energiansyöttöön ennen käyttöön ottamista.
- > Varmista, että muut esineet **eivät voi** aiheuttaa laitteen koskettimiin oikosulkuja.
- > Huolehdi siitä, että plus- ja miinusnavat **eivät koskaan** ole kosketuksissa toisiinsa.
- > Älä vedä liitäntäjohtoja äläkä käytä niitä kahvana.
- > Laitetta ei saa altistaa sateelle tai kosteudelle. Säilytä sitä kuivassa paikassa.

2.2 Laitteen turvallinen asennus



VAARA! Räjähdyksivaara

- > Asenna ja käytä laitetta ainoastaan suljetuissa, hyvin tuuletetuissa tiloissa.
- > **Älä** asenna tai käytä laitetta seuraavissa olosuhteissa:
 - suolapitoisessa, kosteassa tai märässä ympäristössä
 - syövyttävien höyryjen lähellä
 - palavien materiaalien lähellä
 - lämmönlähteiden (lämmittimet, suora auringonvalo, kaasuuunit jne.) lähellä
 - alueilla, joilla on olemassa kaasu- tai pölyräjähdyksen vaara



VAROITUS! Loukkaantumiskaava

- > Varmista, että laite on tukevasti paikallaan. Laite täytyy sijoittaa ja kiinnittää niin vakaasti, että se ei voi kaatua tai pudota.
- > Kun sijoitat laitetta, varmista, että kaikki johdot on kiinnitetty sopivalla tavalla kaikenlaisten kompastumisvaarojen välttämiseksi.



HUOMAUTUS! Vahingonvaara

- > Asenna laite kuivaan ja roiskevedeltä suojattuun paikkaan.
- > Käytä aina maadoitettuja ja vikavirtasuojakytkimellä varmistettuja pistorasioita

2.3 Turvallisuus laitteen sähköliitäntää tehtäessä



VAARA! Sähköiskun vaara

- > Kun työskentelet sähköisten laitteiden kanssa, varmista, että joku on avuntarpeen tullen lähellä.



VAROITUS! Sähköiskun vaara

- > Huomaa johdon poikkipinta-alaa koskevat suositukset.
- > Vedä johdot siten, että ovet tai konepelti eivät voi vahingoittaa niitä. Rusentuneet johdot voivat johtaa hengenvaarallisiin vammoihin.
- > On pakollista asentaa vikavirtalaitte (RCD), kun käytetään useampaa kuin kahta sähkölaitetta. RCD (esimerkiksi tyyppi B, kaikille virroille herkkä) on käytettävä. Vaaditun RCD-tyypin on oltava sovellettavien kansallisten standardien mukainen.



HUOMAUTUS! Vahingonvaara

- > Käytä putkia tai läpivientiholkkeja, jos johtimia täytyy vetää peltiseinien tai muiden teräväreunaisten seinien läpi.
- > **Älä** sijoita 230 V :n verkkosähköjohtoa ja 12 V :n tasavirtajohtoa samaan johtokanavaan.
- > Johtoja **ei** saa jättää löysälle eikä vetää niin, että muodostuu teräviä taitteita.
- > Kiinnitä johdot asianmukaisesti.

2.4 Turvatoimet akkuja käsiteltäessä



VAROITUS! Loukkaantumiskaava

- > Akut sisältävät vahvoja, syövyttäviä happoja. Vältä ihokosketusta akkunesteiden kanssa. Jos akkunestettä on päässyt iholle, huuhtelee kyseinen alue huolellisesti vedellä. Jos happo on aiheuttanut sinulle vamman, hakeudu välittömästi lääkäriin.
- > Älä käytä mitään metallisia esineitä kuten kelloa tai sormuksia, kun käsittelet akkuja. Lyijykatut voivat aiheuttaa oikosulkuvirtoja, jotka voivat johtaa palovammaan.
- > Käytä vain eristettyjä työkaluja.
- > Älä laita metalliosia akun päälle ja estä metalliosien putoaminen akun päälle. Tämä voi aiheuttaa kipinöintiä tai akun ja muiden sähkölaitteiden oikosulun.
- > Käytä suojalaseja ja suojavaateetusta, kun työskentelet akun parissa. Älä kosketa silmiäsi, kun työskentelet akun parissa.
- > Käytä ainoastaan uudelleen ladattavia akkuja.
- > Älä käytä viallista akkua.

**HUOMIO! Räjähdyksvaara**

- > Älä koskaan yritä ladata jäätyynyttä tai viallista akkua. Sijoita akku tilaan, jossa ei ole pakkasta. Odota tämän jälkeen, että akku on mukautunut ympäristön lämpötilaan. Aloita lataaminen vasta sitten.
- > Älä tupakoi, sytytä avoilekkiä äläkä aiheuta kipinöitä moottorin tai akun lähillä.
- > Pidä laite loitolla lämpölähteistä.

**HUOMAUTUS! Vahingonvaara**

- > Varmista oikea napaisuus, kun liität akkua.
- > Noudata akun valmistajan ohjeita sekä sen järjestelmän tai ajoneuvon valmistajan ohjeita, jossa akkua käytetään.
- > Jos akku täytyy irrottaa, irrota ensin maadoitusliitännät. Irrota kaikki liitännät ja kaikki sähkölaitteet akusta ennen akun ottamista pois.
- > Akkua saa säilyttää varastossa vain täysin ladattuna. Lataa akkua säännöllisesti varastossa säilytyksen aikana.
- > Älä kanna akkua sen navoista kiinni pitäen.

2.5 Laitteen käyttöturvallisuus**VAROITUS! Sähköiskun vaara**

- > Älä käytä tätä laitetta märissä olosuhteissa äläkä upota sitä mihinkään nesteeseen.
- > Ennen laitteen käynnistämistä on varmistettava, että virtajohto ja pistoke ovat kuivat ja että pistokkeessa ei ole ruostetta eikä likaa.
- > Huomaa, että osa laitteesta voi jäädä jännitteiseksi myös sulakkeen laukeamisen jälkeen.

**HUOMAUTUS! Vahingonvaara**

- > Varmista, että laitteen ilmanotto- ja ilmanpoistoaukkoja ei ole peitetty.
- > Varmista hyvä ilmanvaihto.

3 Asiaankuuluvat asiakirjat

Täydelliset asennus- ja käyttöohjeet löydät netistä osoitteesta qr.dometic.com/bfX|tu.

4 Käyttötarkoitus

Vaihtosuuntaaja on tarkoitettu muuntamaan tasavirta puhtaan siniaallon vaihtojännitteeksi (AC) 230~ ... 240 V~, ja tarjoamaan vakaan virransaannin siihen liitetyille laitteille.

Vaihtosuuntaaja on tarkoitettu liitettäväksi seuraaviin:

- DPSI1812ITS: 12 V==
- DPSI1824ITS: 24 V==

Vaihtosuuntaaja sopii seuraaviin:

- Asennus vapaa-ajan ajoneuvoihin, kuorma-autoihin, hyötyajoneuvoihin tai moottori- ja purjeverneisiin
- Kiinteä asennus ja mobiilikäyttö
- Sisäkäyttö

Vaihtosuuntaaja **ei** sovellu seuraaviin:

- Ulkokäyttö

Tämä tuote soveltuu ainoastaan näissä ohjeissa ilmoitettuun käyttötarkoitukseen ja käyttökohteeseen.

Näistä ohjeista saat tuotteen asianmukaiseen asennukseen ja/tai käyttöön tarvittavat tiedot. Väärin tehdyn asennuksen ja/tai väärän käyttötavan tai vääränlaisen huollon seurauksena laite ei toimi tyydyttävästi, ja se saattaa mennä epäkuuntoon.

Valmistaja ei ota vastuuta tapaturmista tai tuotevaurioista, jotka johtuvat seuraavista:

- Väärin tehty asennus tai liitännät, ylijännite mukaan lukien
- Väärin tehty huolto tai muiden kuin valmistajalta saatavien alkuperäisten varosien käyttö
- Tuotteeseen ilman valmistajan nimenomaista lupaa tehdyt muutokset
- Käyttö muuhun kuin tässä ohjeessa ilmoitettuun tarkoitukseen

Dometic pidättää itsellään oikeuden muutoksiin tuotteen ulkonäössä ja spesifikaatioissa.

5.1 Asennuspaikka

 kuva. 1 sivulla 3

**HUOMAUTUS! Vahingonvaara**

- > Ennen kuin teet mitään reikiä, varmista, että poraaminen, sahaaminen tai viilaaminen ei vahingoita sähköjohtoja tai ajoneuvon muita osia.

**OHJE**

- > Vaihtosuuntaaja voidaan kiinnittää joko seisomaan tai riippumaan ( kuva. 1).



kuva. 2 sivulla 3

Kun valitset asennuspaikkaa, ota huomioon seuraavat ohjeet:

- Varmista, että asennuspinta on tukeva ja suora.
- Noudata vaatimuksia etäisyydestä varmistaaksesi riittävän ilmanvaihdon ( kuva. 2).

5.2 Vaihtoasuuntaajan asentaminen

kuva. 3 sivulla 4

1. Valitse sopivat kiinnitysreiät valitun kiinnitystyyppin mukaan (seisova tai riippuva) ja merkitse porausreiät ( kuva. 3, A).
2. Tee esiporaus kiinnitysreiälle.
3. Ruuvaa vaihtosuuntaaja paikalleen ( kuva. 3, B).

5.3 Invertterin liittäminen



Laitteen sähköasennus ja määrittäminen täytyy antaa pätevän henkilön tehtäväksi. Henkilön täytyy pystyä osoittamaan sähkövarusteiden rakenteeseen ja käyttöön sekä asennukseen liittyvät tietonsa ja taitonsa, ja hänen täytyy tuntea asiaa koskevat määräykset, jotka ovat voimassa siinä maassa, jossa varuste on määrä asentaa ja/tai jossa sitä on määrä käyttää. Lisäksi hänellä täytyy olla suoritettuna turvallisuuskoetus, jonka ansiosta hän pystyy tunnistamaan asiaan liittyvät vaarat ja välttämään ne. Kaikki muut toimet ovat sallittuja muillekin kuin ammattilaisille.



VAROITUS! Sähköiskun vaara

- > Huomaa suositeltu johdon poikkipinta-ala, johdon pituus ja sulakkeen mitoitus.



HUOMIO! Palovaara

- > Johdon oikosulun ja mahdollisen palamisen välttämiseksi sulakkeet täytyy sijoittaa lähelle akkuja.



HUOMAUTUS! Vahingonvaara

- > Huolehdi siitä, että napaisuus ei mene ristiin.
- > Kiristä ruuvit ja mutterit enintään 15 N·m kiristysmomentilla. Löysät liitännät voivat johtaa ylikuumentumiseen.

Noudata seuraavia ohjeita, kun liität vaihtosuuntaajan:



- Noudata soveltuvia määräyksiä, kun asennat pistorasiaverkon (verkon asennus).
- Valitse mahdollisimman lyhyet tasavirtajohdot (liitäntä akun liittimiin) ≤ 1 m).
- **TN-verkon** liittäminen: Asenna vikavirtasuojakytkin (RCD).
- **IT-verkon** liittäminen: Asenna eristystilan valvontalaite (IMD), jos useampi kuin yksi kuorma on kytketty. **Kansallisia standardeja sovelletaan.**

1. Määritä johdon poikkipinta-ala ja sulake:



Johdon poikkipinta-ala	Johtosulake
DPSI1812iTS50 mm ²	250 A
DPSI1824iTS25 mm ²	150 A

2. Tarkista, että laite on kytketty pois päältä ( kuva. 4, A: 1).

kuva. 4 sivulla 4



3. Irrota liittimien suojukset ( kuva. 4, A: 2–3).
4.  **HUOMAUTUS! Vahingonvaara**
 - > Laitteen oikosulun välttämiseksi liitä aina ensin musta kaapeli (miinusnapa).

Kytke musta (bk) liitäntäjohto (–)–napaan.

5. Kytke punainen (rd) liitäntäjohto (+)–napaan ( kuva. 4, B: 1–2).
6. Liitä (+) rakennuksen akun plusnapaan ( kuva. 4, B: 4).



OHJE Suojaa rakennuksen akun plusjohto sulakkeella ( kuva. 4, 1).

7. Liitä (–) rakennuksen akun miinusnapaan ( kuva. 4, B: 5).
8. Liitä maadoitusliitäntä maahan (alusta)  kuva. 5.

kuva. 5 sivulla 5

5.4 Kaukosäätimen liittäminen

- > Liitä kaukosäädin kaukosäätimen liitäntään (LINA tai LINB).

kuva. 6 sivulla 5

5.5 Ulkoisen kytkimen liittäminen







OHJE Jos ulkoinen kytkin on liitetty, energiansäästötilan toimintatilaa ei voida muuttaa.

 kuva. 7 sivulla 5



OHJE

- > Varmista, että kaukosäätimen liitäntä ei ole käytössä.
- > Valitse jokin seuraavista sopivista ulkoisista kytkimistä:
 -  kuva. 7, **A**: Ulkoinen kytkin, virransyöttö vaihtosuuntaajasta
 -  kuva. 7, **B**: Ohjausyksikkö rele- ja transistorikytkennällä (TR)
 -  kuva. 7, **C**: Ulkoinen kytkin virransyötöllä ajoneuvon akun (BAT) kautta
 -  kuva. 7, **D**: Ulkoinen kytkin omalla virransyötöllä (DC POWER), esim. virtalokusta



OHJE Varmista, että kaukosäätimen liitäntä ei ole käytössä.

1. Aseta on/off-kytkin **OFF**-asentoon.
2. Aseta on/off-kytkin **REMO**-asentoon.
3. Kytke ulkoinen kytkin CN1-liittimeen.

5.6 Hälytysreleen liittäminen

Hälytysrele aktivoituu heti, kun vaihtovirtalähde on käytettävissä ja vaihtovirran siirtokytkin on suljettu. Hälytysrelettä voidaan käyttää:

- Luomaan signaali ajoneuvon ohjauspaneeliin vaihtovirtalähteen havaitsemisesta.
- Kytkemään päälle ja pois vähemmän tärkeitä kuormia (esim. absorptiojääkaappi, sähkölämmitysjärjestelmät), joita olisi käytettävä vain vaihtovirtalähteen kanssa.

 kuva. 8 sivulla 6

- > Liitä hälytysrele CN1-liittimeen ( kuva. 8).

6.1 230 V :n laitteen käyttö

 kuva. 9 sivulla 6

- > Liitä 230 V laitteet kuvan osoittamalla tavalla ( kuva. 9).

6.2 Vaihtosuuntaajan kytkeminen päälle ja pois



OHJE

- Jos vaihtosuuntaajaa on tarkoitus ohjata kaukosäätimellä, on/off-kytkin on asetettava asentoon **II**.
 - Jos vaihtosuuntaajaa on tarkoitus ohjata ulkoisella kytkimellä, on/off-kytkin on asetettava asentoon **0**.
- > Laita vaihtosuuntaaja päälle asettamalla on/off-kytkin asentoon **I**.
 - > Laita vaihtosuuntaaja pois päältä asettamalla on/off-kytkin asentoon **0**.
 - > Kytke vaihtosuuntaaja päälle ja pois kaukosäätimellä tai ulkoisella kytkimellä.

7 Hävittäminen



Vie pakkausmateriaalit mahdollisuuksien mukaan niille tarkoitettuihin kierrätysjäteastioihin.

Tiedustele lähimmästä kierrätyskeskuksesta tai jälleenmyyjältä tuotetta koskevia yksityiskohtaisia hävittämistä koskevia ohjeita.

Tuotteen voi hävittää veloitusetta.

Polski

1 Ważne wskazówki

Prosimy o uważne przeczytanie niniejszej instrukcji obsługi produktu i przestrzeganie wszystkich zaleceń, wskazówek oraz ostrzeżeń w niej zawartych w celu zapewnienia prawidłowego montażu, użytkowania oraz konserwacji produktu w każdej sytuacji. Niniejsza instrukcja MUSI przez cały czas pozostawać przy produkcie.

Korzystając z produktu, użytkownik potwierdza uważne przeczytanie wszelkich instrukcji, wskazówek i ostrzeżeń, ich zrozumienie oraz zobowiązuje się przestrzegać zawartych w nich warunków. Użytkownik zobowiązuje się wykorzystywać niniejszy produkt wyłącznie zgodnie z jego przeznaczeniem i zamierzonym zastosowaniem oraz z instrukcjami, wskazówkami i ostrzeżeniami wyszczególnionymi w niniejszej instrukcji produktu, jak również ze wszystkimi mającymi zastosowanie przepisami i regulacjami prawnymi. Nieprzestrzeganie zawartych tu instrukcji i ostrzeżeń może skutkować obrażeniami u użytkownika oraz osób trzecich, uszkodzeniem produktu lub też uszkodzeniem mienia w sąsiedztwie produktu. Zastrzega się możliwość wprowadzania zmian i aktualizacji niniejszej instrukcji produktu, wraz z instrukcjami, wskazówkami i ostrzeżeniami oraz powiązaną dokumentacją. Aktualne informacje dotyczące produktu można zawsze znaleźć na stronie documents.dometic.com.

2 Wskazówki bezpieczeństwa

Należy stosować się również do wskazówek bezpieczeństwa i zaleceń wydanych przez producenta pojazdu i autoryzowane warsztaty.

2.1 Podstawowe zasady bezpieczeństwa



NIEBEZPIECZEŃSTWO! Ryzyko porażenia prądem

- > Nigdy nie chwytaj gołymi rękami nieosłoniętych przewodów.
- > Aby w razie niebezpieczeństwa można było szybko odłączyć urządzenie od sieci, gniazdo prądu przemiennego musi znajdować się w pobliżu urządzenia i być łatwo dostępne.



OSTRZEŻENIE! Ryzyko porażenia prądem

- > Montażu i demontażu urządzenia dokonywać może wyłącznie wykwalifikowany personel.
- > Jeżeli urządzenie lub przewód przyłączeniowy są w widoczny sposób uszkodzone, nie wolno używać urządzenia.
- > Jeśli przewód zasilający urządzenia ulegnie uszkodzeniu, należy go ze względów bezpieczeństwa wymienić.
- > Napraw mogą dokonywać tylko odpowiednio wykwalifikowane osoby. Nieodpowiednio wykonane naprawy mogą być przyczyną znacznych zagrożeń.
- > Używać wyłącznie osprzętu zalecanego przez producenta.
- > Nie dokonywać jakichkolwiek modyfikacji ani nie dostosowywać żadnych elementów.
- > Nie należy odłączać żadnych przewodów w trakcie pracy urządzenia.
- > Odłączyć urządzenie od zasilania:
 - po każdym użyciu,
 - za każdym razem przed czyszczeniem i konserwacją,
 - przed wymianą bezpiecznika,



OSTRZEŻENIE! Ryzyko pożaru / materiały łatwopalne

- > W przypadku pożaru należy użyć gaśnicy odpowiedniej do gaszenia urządzeń elektrycznych.



OSTRZEŻENIE! Ryzyko uduszenia

- > Przewód i jednostka sterująca urządzenia mogą stwarzać ryzyko zaplątania się, uduszenia, potknięcia się lub nadeptnięcia, jeśli nie są one prawidłowo ułożone. Należy zadbać o bezpieczne ułożenie nadmiaru mocowań i przewodów.

**OSTRZEŻENIE! Zagrożenie zdrowia**

- > Dzieci od 8 lat i osoby o ograniczonych możliwościach fizycznych, sensorycznych lub intelektualnych oraz osoby niedysponujące stosowną wiedzą i doświadczeniem mogą używać tego urządzenia jedynie pod nadzorem innej osoby bądź pod warunkiem uzyskania informacji dotyczących bezpiecznego użytkowania urządzenia i zrozumienia wynikających z tego zagrożeń.
- > **Urządzenia elektryczne nie są zabawkami.** Urządzenie powinno zawsze znajdować się i być użytkowane poza zasięgiem bardzo małych dzieci.
- > Należy dopilnować, aby dzieci nie bawiły się urządzeniem.
- > Dzieci nie mogą czyścić i konserwować urządzenia bez nadzoru.

**UWAGA! Ryzyko uszkodzenia**

- > Przed uruchomieniem należy porównać dane dotyczące napięcia na tabliczce znamionowej z dostępnym źródłem zasilania.
- > Należy upewnić się, że inne przedmioty **nie mogą** spowodować zwarcia na stykach urządzenia.
- > **Nigdy** nie dopuszczaj do zetknięcia się ze sobą ujemnego i dodatniego bieguna.
- > Nie ciągnąć za przewody przyłączeniowe ani nie używać ich jako uchwytu.
- > Nie wolno narażać urządzenia na działanie deszczu lub wilgoci. Przechowywać w suchym miejscu.

2.2 Bezpieczeństwo podczas montażu urządzenia**NIEBEZPIECZEŃSTWO! Ryzyko wybuchu**

- > Urządzenie należy instalować i użytkować wyłącznie w zamkniętych, dobrze wentylowanych pomieszczeniach.
- > **Nie** należy instalować ani użytkować urządzenia w następujących warunkach:
 - w słonym, wilgotnym lub mokrym otoczeniu,
 - w sąsiedztwie żrących oparów,
 - w pobliżu materiałów palnych,
 - w pobliżu źródeł ciepła (ogrzewania, bezpośredniego promieniowania słonecznego, kuchenek gazowych itp.),
 - w obszarach, w których występuje ryzyko wybuchu gazu lub pyłu.

**OSTRZEŻENIE! Ryzyko obrażeń**

- > Należy upewnić się, że urządzenie stoi stabilnie. Urządzenie musi być bezpiecznie ustawione i zamocowane tak, aby nie mogło przewrócić się lub spaść.
- > Podczas ustawiania urządzenia zwracać uwagę na odpowiednie zabezpieczenie wszystkich kabli, aby uniknąć ryzyka potknięcia się.

**UWAGA! Ryzyko uszkodzenia**

- > Urządzenie należy umieścić w suchym miejscu, zabezpieczonym przed bryzgami wody.
- > Należy zawsze używać uziemionych gniazd sieciowych, zabezpieczonych bezpiecznikiem różnicowoprądowym.

2.3 Bezpieczeństwo podczas elektrycznego podłączenia urządzenia**NIEBEZPIECZEŃSTWO! Ryzyko porażenia prądem**

- > Przed przystąpieniem do prac przy układach elektrycznych należy upewnić się, że w pobliżu znajduje się osoba, która może w nagłym wypadku udzielić pomocy.



OSTRZEŻENIE! Ryzyko porażenia prądem

- > Stosować przewody o zalecanych przekrojach.
- > Przewody należy układać tak, by uniknąć ich uszkodzenia przez drzwi lub maskę silnika. Zmiażdżone przewody mogą spowodować poważne obrażenia ciała.
- > Obowiązkowe jest zainstalowanie wyłącznika różnicowoprądowego (RCD) podczas eksploatacji więcej niż dwóch odbiorników elektrycznych. Należy zastosować wyłącznik różnicowoprądowy (RCD) (na przykład typu B, czuły na wszystkie prądy). Wymagany typ wyłącznika różnicowoprądowego (RCD) musi być zgodny z obowiązującymi normami krajowymi.



UWAGA! Ryzyko uszkodzenia

- > Jeżeli przewody muszą zostać przeprowadzone przez blaszane ściany lub inne ściany o ostrych krawędziach, należy użyć pustych rurek lub przepustów przewodów.
- > **Nie** należy układać przewodów zasilania sieciowego 230 V i przewodów przewodzących napięcie 12 V DC w tym samym kanale.
- > **Nie** należy układać luźnych albo mocno zgiętych przewodów.
- > Przewody należy mocno przymocować.

2.4 Bezpieczeństwo użytkowania akumulatorów



OSTRZEŻENIE! Ryzyko obrażeń

- > Akumulatory zawierają agresywne oraz żrące kwasy. Należy unikać wszelkiego kontaktu ciała z cieczą znajdującą się w akumulatorze. W przypadku dojścia do kontaktu cieczy znajdującej się w akumulatorze ze skórą, daną część ciała należy dokładnie umyć wodą. W razie obrażeń ciała spowodowanych kwasem należy bezzwłocznie udać się do lekarza.
- > Przy kontakcie z akumulatorami nie należy nosić na sobie żadnych przedmiotów metalowych, na przykład zegarków lub pierścionków. Akumulatory ołowiowo-kwasowe mogą powodować zwarcia, których skutkiem mogą być ciężkie obrażenia.
- > Stosować wyłącznie izolowane narzędzia.
- > Nie należy umieszczać żadnych metalowych części na akumulatorze i nie dopuścić do upadku metalowych części na akumulator. Mogłoby to spowodować iskrzenie oraz zwarcie akumulatora i innych urządzeń elektrycznych.
- > Podczas pracy z akumulatorami nosić okulary ochronne oraz odzież ochronną. Podczas pracy z akumulatorami nie dotykać oczu.
- > Należy używać akumulatorów wielokrotnego użytku.
- > Nie używać uszkodzonych akumulatorów.



OSTROŻNIE! Ryzyko wybuchu

- > Nigdy nie należy podejmować próby ładowania zamrożonego lub wadliwego akumulatora. W takim przypadku należy umieścić akumulator w miejscu zabezpieczonym przed mrozem i odczekać, aż dostosuje on swoją temperaturę do temperatury otoczenia. Następnie należy rozpocząć proces ładowania.
- > Nie palić, nie używać otwartego ognia ani nie powodować powstawania iskiei w pobliżu silnika lub akumulatora.
- > Trzymać akumulator z dala od źródeł ciepła.

**UWAGA! Ryzyko uszkodzenia**

- > Przy podłączaniu akumulatora należy upewnić się, że przyłączenie biegunów jest prawidłowe.
- > Należy stosować się do instrukcji obsługi producenta akumulatora oraz producenta urządzenia bądź pojazdu, w którym dany akumulator ma zostać użyty.
- > W razie konieczności demontażu akumulatora w pierwszej kolejności odłączyć połączenie masowe. Przed demontażem akumulatora należy najpierw odłączyć wszystkie połączenia oraz wszystkie odbiorniki.
- > Akumulatory przechowywać tylko w stanie całkowicie naładowanym. Regularnie doładowywać przechowywane akumulatory.
- > Nie przenosić akumulatora za bieguny.

2.5 Bezpieczeństwo podczas eksploatacji urządzenia**OSTRZEŻENIE! Ryzyko porażenia prądem**

- > Nie używać urządzenia w wilgotnych warunkach ani nie zanurzać go w jakiegokolwiek cieczy.
- > Przed uruchomieniem urządzenia upewnić się, że przewód zasilający i wtyk są suche, a wtyk jest wolny od rdzy i zanieczyszczeń.
- > Po zadziałaniu bezpiecznika części urządzenia mogą pozostawać pod napięciem.

**UWAGA! Ryzyko uszkodzenia**

- > Należy uważać, aby nie zasłaniać wlotów i wylotów powietrza urządzenia.
- > Zapewnić dobrą wentylację.

3 Powiązana dokumentacja

Pełną instrukcję montażu i obsługi można znaleźć w internecie na stronie qr.dometic.com/bfx|tu.

4 Użytkowanie zgodne z przeznaczeniem

Przetwornica służy do przekształcania prądu stałego w czyste sinusoidalne napięcie przemienne (AC) 230~ ... 240 V ~ do obsługi i stabilnego zasilania podłączonych odbiorników.

Przetwornica jest przeznaczona do podłączenia do:

- DPSI1812iTS: 12 V $\overline{=}$
- DPSI1824iTS: 24 V $\overline{=}$

Przetwornica jest przeznaczona do:

- Montażu w pojazdach kempingowych, ciężarowych, użytkowych oraz w jachtach wyposażonych w silniki bądź żagle
- Zastosowań stacjonarnych lub mobilnych
- Wykorzystywania wewnątrz pomieszczeń

Przetwornica **nie** jest przeznaczona do:

- Wykorzystywania na wolnym powietrzu

Niniejszy produkt jest przystosowany wyłącznie do wykorzystywania zgodnie z jego przeznaczeniem oraz zamierzonym zastosowaniem według niniejszej instrukcji.

Niniejsza instrukcja zawiera informacje, które są niezbędne do prawidłowego montażu i/lub obsługi produktu. Nieprawidłowy montaż i/lub niewłaściwa obsługa lub konserwacja powodują niezadawalające działanie i mogą prowadzić do uszkodzeń.

Producent nie ponosi żadnej odpowiedzialności za ewentualne obrażenia lub uszkodzenia produktu wynikłe z następujących przyczyn:

- Nieprawidłowy montaż, złożenie lub podłączenie, w tym zbyt wysokie napięcie
- Niewłaściwa konserwacja lub użycie innych części zamiennych niż oryginalne części zamienne dostarczone przez producenta
- Wprowadzanie zmian w produkcie bez wyraźnej zgody producenta
- Użytkowanie w celach innych niż opisane w niniejszej instrukcji obsługi

Firma Dometic zastrzega sobie prawo do zmiany wyglądu i specyfikacji produktu.

5.1 Miejsce montażu

 rys. 1 na stronie 3

**UWAGA! Ryzyko uszkodzenia**

- > Przed wykonaniem jakichkolwiek nawierceń należy się upewnić, że kable elektryczne ani inne części samochodu nie zostaną uszkodzone w wyniku wiercenia i piłowania.

**WSKAZÓWKA**



- > Przetwornicę można zamontować w położeniu stojącym lub wiszącym ( rys. **1**).

 **rys. 2** na stronie 3

Przy wyborze miejsca montażu należy uwzględnić poniższe zalecenia:

- Powierzchnia montażowa musi być wystarczająco wytrzymała i równa.
- Przestrzegać zaleceń dotyczących zachowania odległości w celu zapewnienia odpowiedniej wentylacji ( rys. **2**).

5.2 Montaż przetwornicy **rys. 3** na stronie 4

1. Wybrać odpowiednie otwory montażowe w zależności od wybranego sposobu montażu (położenie stojące lub wiszące) i zaznaczyć otwory do wywiercenia ( rys. **3** , **A**).
2. Wywiercić otwory montażowe.
3. Przykręcić przetwornicę ( rys. **3** , **B**).

5.3 Podłączanie przetwornicy

Instalacji elektrycznej urządzenia oraz jego konfiguracji musi dokonać wykwalifikowany personel, posiadający poświadczone kompetencje i wiedzę w zakresie budowy i sposobu działania urządzeń oraz instalacji elektrycznych, znający przepisy obowiązujące w kraju, w którym urządzenie ma być zainstalowane i/lub wykorzystywane, oraz posiadający ukończone szkolenie w zakresie bezpieczeństwa, pozwalające na rozpoznawanie i unikanie występujących zagrożeń.

Wszelkie inne czynności mogą być wykonywane również przez użytkowników bez specjalistycznych kwalifikacji.

**OSTRZEŻENIE! Ryzyko porażenia prądem**

- > Przestrzegać zaleceń w zakresie wymaganych przekrojów przewodów, ich długości oraz bezpieczników.

**OSTROŻNIE! Ryzyko pożaru**

- > Umieścić bezpieczniki w pobliżu akumulatorów, aby zabezpieczyć kabel przed zwarciami i ew. zapaleniem się.

**UWAGA! Ryzyko uszkodzenia**

- > Uważać, aby nie zamienić ze sobą biegunów.
- > Dokręcić śruby i nakrętki maksymalnym momentem obrotowym 15 N·m. Luźne połączenia mogą doprowadzić do przegrzania.

Podczas podłączania przetwornicy należy stosować się do następujących instrukcji:

- Należy przestrzegać obowiązujących przepisów podczas konfigurowania obwodu rozdzielającego napięcie do gniazdek elektrycznych (instalacja sieciowa).
 - Przewody DC (podłączone do zacisków akumulatora) powinny być jak najkrótsze ≤ 1 m).
 - W przypadku połączenia z **siecią TN**: zainstalować wyłącznik różnicowoprądowy (RCD).
 - W przypadku połączenia z **siecią IT**: zainstalować przełącznik kontroli izolacji (IMD), jeśli podłączony jest więcej niż jeden odbiornik. **Obowiązują normy krajowe.**
1. Dobrać przekroje przewodów i parametry bezpieczników:

	Przekrój przewodu	Bezpiecznik przewodu
DPSI1812i- TS	50 mm ²	250 A
DPSI1824i- TS	25 mm ²	150 A



2. Sprawdzić, czy urządzenie jest wyłączone ( rys. **4** , **A: 1**).

 **rys. 4** na stronie 4

3. Odcłzączyć osłony zacisków ( rys. **4** , **A: 2-3**).



4.  **UWAGA! Ryzyko uszkodzenia**
> Aby uniknąć zwarcia, należy zawsze najpierw podłączyć czarny przewód (zacisk ujemny).

Podłączyć czarny przewód przyłączeniowy (bk) do zacisku (-).

5. Podłączyć czerwony (rd) przewód przyłączeniowy do zacisku (+) ( rys. 4, B: 1-2).
6. Podłączyć (+) do zacisku dodatniego akumulatora pokładowego ( rys. 4, B: 4).



WSKAZÓWKA Zabezpieczyć przewód dodatni akumulatora pokładowego za pomocą bezpiecznika ( rys. 4, 1).

7. Podłączyć (-) do zacisku ujemnego akumulatora pokładowego ( rys. 4, B: 5).
8. Podłączyć uziemienie do masy (podwozia) ( rys. 5).

 rys. 5 na stronie 5

5.4 Podłączanie panelu zdalnego sterowania

- > Podłączyć pilota do złącza pilota (LINA lub LINB).
 rys. 6 na stronie 5

5.5 Podłączenie przełącznika zewnętrznego







WSKAZÓWKA Jeśli podłączony jest przełącznik zewnętrzny, nie można zmienić stanu trybu oszczędzania energii.

 rys. 7 na stronie 5



WSKAZÓWKA

- > Upewnić się, że złącze pilota nie jest zajęte.
- > Wybrać jeden z następujących odpowiednich przełączników zewnętrznych:
-  rys. 7, A: przełącznik zewnętrzny zasilany z przetwornicy
 -  rys. 7, B: jednostka sterująca z okablowaniem przełącznika lub tranzystora (TR)
 -  rys. 7, C: przełącznik zewnętrzny zasilany z akumulatora (BAT) pojazdu
 -  rys. 7, D: przełącznik wewnętrzny z własnym zasilaniem (DC POWER), np. z zapłonu



WSKAZÓWKA Upewnić się, że złącze pilota nie jest zajęte.

1. Przetawić włącznik/wyłącznik w położenie **OFF**.
2. Przetawić włącznik/wyłącznik w położenie **REMO**.
3. Podłączyć przełącznik zewnętrzny do zacisku CN1.

5.6 Podłączanie przełącznika alarmu

Przełącznik alarmu włącza się, gdy tylko dostępne jest zasilanie AC, a przełącznik transferu AC jest zamknięty. Przełącznik alarmu może być używany do:

- Generowania sygnału wykrycia zasilania AC na panelu sterowania pojazdu.
- Włączania i wyłączania mniej krytycznych odbiorników (np. lodówki absorpcyjnej, elektrycznych systemów grzewczych), które powinny być użytkowane wyłącznie po podłączeniu do zasilania AC.

 rys. 8 na stronie 6

- > Podłączyć przełącznik alarmu do zacisku CN1 ( rys. 8).

6.1 Zasilanie urządzeń 230 V

 rys. 9 na stronie 6

- > Urządzenia 230 V należy podłączyć w zilustrowany sposób ( rys. 9).

6.2 Włączanie i wyłączanie przetwornicy



WSKAZÓWKA

- Jeśli przetwornica ma być sterowana za pomocą pilota, włącznik/wyłącznik musi być ustawiony w położeniu **II**.
 - Jeśli przetwornica ma być sterowana za pomocą przełącznika zewnętrznego, włącznik/wyłącznik musi być ustawiony w położeniu **0**.
- > Aby włączyć przetwornicę, należy ustawić włącznik/wyłącznik w położenie **I**.
- > Aby wyłączyć przetwornicę, należy ustawić włącznik/wyłącznik w położenie **0**.
- > Do włączania i wyłączania przetwornicy należy używać pilota lub przełącznika zewnętrznego.

7 Utylizacja



Opakowanie należy wyrzucić do odpowiedniego pojemnika na odpady do recyklingu.

Szczegółowe informacje na temat utylizacji produktu zgodnie z obowiązującymi przepisami można uzyskać w lokalnym zakładzie recyklingu lub u wyspecjalizowanego sprzedawcy.

Produkt można zutylizować nieodpłatnie.

Slovensky

1 Dôležité oznámenia

Dôkladne si prečítajte tento návod a dodržiavajte všetky pokyny, usmernenia a varovania uvedené v tomto návode k výrobku, aby bolo zaručené, že výrobok bude vždy správne nainštalovaný, používaný a udržiavaný. Tento návod **MUSÍ** zostať priložený k výrobku.

Používaním tohto výrobku týmto potvrdzujete, že ste si dôkladne prečítali všetky pokyny, usmernenia a varovania a že rozumiete a súhlasíte s dodržiavaním všetkých uvedených podmienok. Súhlasíte, že tento výrobok budete používať iba v súlade so zamýšľaným použitím a v súlade s pokynmi, usmerneniami a varovania uvedenými v tomto návode k výrobku, ako aj v súlade so všetkými platnými zákonmi a nariadeniami. V prípade, že si neprečítate a nebudete sa riadiť pokynmi a varovaniami uvedenými v tomto návode, môže mať za následok vaše poranenie alebo poranenie iných osôb, poškodenie vášho výrobku alebo poškodenie majetku v jeho blízkosti. Tento návod na obsluhu výrobku vrátane pokynov, usmernení a varovaní, a súvisiaca dokumentácia môže podliehať zmenám a aktualizáciám. Najaktuálnejšie informácie o výrobku nájdete na adrese documents.dometic.com.

2 Bezpečnostné pokyny

Rešpektujte tiež bezpečnostné pokyny a nariadenia vydané výrobcom vozidla a autorizovanými servismi.

2.1 Základy bezpečnosti



NEBEZPEČENSTVO! Nebezpečenstvo zásahu elektrickým prúdom

- > Nikdy sa nedotýkajte holými rukami obnažených vodičov.
- > Aby sa zariadenie v prípade nebezpečenstva dalo rýchlo odpojiť od elektrickej siete striedavého prúdu, musí sa elektrická zásuvka nachádzať v blízkosti zariadenia a musí byť ľahko prístupná.



VÝSTRAHA! Nebezpečenstvo zásahu elektrickým prúdom

- > Montáž a demontáž zariadenia smie vykonávať len kvalifikovaný personál.
- > Zariadenie, ktoré je poškodené alebo má poškodený pripájací kábel, nepoužívajte.
- > Ak je napájací kábel tohto zariadenia poškodený, musí sa vymeniť, aby sa zabránilo bezpečnostným rizikám.
- > Opravy na tomto zariadení smie vykonávať len kvalifikovaný personál. Nesprávne opravy môžu zapríčiniť vážne riziká.
- > Používajte výlučne príslušenstvo odporúčané výrobcom.
- > Žiadnym spôsobom neupravujte ani neprispôbujte žiadne komponenty.
- > Neodpájajte žiadne káble, pokiaľ je zariadenie ešte v prevádzke.
- > Zariadenie odpojte od zdroja napätia:
 - po každom použití,
 - pred každým čistením a údržbou,
 - po výmene poistky,



VÝSTRAHA! Nebezpečenstvo požiaru/horľavé materiály

- > V prípade požiaru použite hasiaci prístroj, ktorý je vhodný na hasenie požiarov elektrických zariadení.



VÝSTRAHA! Nebezpečenstvo udusenía

- > Ak kábel a ovládacia jednotka zariadenia nie sú správne uložené, hrozí zvýšené riziko zamotania sa, uškrtenia, zakopnutia alebo pošliapania. Postarajte sa, aby nadbytočné káblové viazače a elektrické káble boli bezpečne uložené.

**VÝSTRAHA! Nebezpečenstvo ohrozenia zdravia**

- > Toto zariadenie smú používať deti od 8 rokov a osoby so zníženými psychickými, zmyslovými alebo mentálnymi schopnosťami a vedomosťami, keď sú pod dozorom alebo keď boli poučené o bezpečnom používaní zariadenia a chápu, aké riziká z toho vyplývajú.
- > **Elektrické zariadenia nie sú detské hračky.** Zariadenie vždy uchovávať a používať mimo dosahu veľmi malých detí.
- > Dohliadnite na to, aby sa deti nehrali so zariadením.
- > Čistenie a bežnú údržbu nesmú vykonávať deti bez dozoru.

**POZOR! Nebezpečenstvo poškodenia**

- > Pred uvedením do prevádzky porovnajte, či sa údaje o napätí na typovom štítku zhodujú s existujúcim zdrojom napätia.
- > Zabezpečte, aby ostatné objekty **nemohli** spôsobiť skrat na kontaktoch zariadenia.
- > Zabezpečte, aby sa červená a čierna svorka **nikdy** vzájomne nedotkli.
- > Neťahajte za pripájacie káble a nepoužívajte káble ako rukoväť.
- > Zariadenie nesmie byť vystavené dažďu ani vlhkosti. Skladujte ho na suchom mieste.

2.2 Bezpečná inštalácia zariadenia**NEBZPEČENSTVO! Nebezpečenstvo výbuchu**

- > Zariadenie inštalujte a používajte len v uzavretých, dobre vetraných miestnostiach.
- > Zariadenie **neinštalujte** v nasledujúcich podmienkach:
 - v slanom, vlhkom alebo mokrom prostredí
 - v blízkosti agresívnych výparov
 - v prostredí so horľavými materiálmi
 - v blízkosti zdrojov tepla (ohrievače, priame slnečné svetlo, plynové rúry atď.),
 - v priestoroch, v ktorých hrozí nebezpečenstvo výbuchu plynu alebo prachu

**VÝSTRAHA! Nebezpečenstvo poranenia**

- > Dbajte na bezpečné postavenie! Zariadenie musí byť nainštalované a upevnené takým spôsobom, aby sa neprevrátilo alebo nespadlo.
- > Pri umiestňovaní zariadenia sa ubezpečte, že všetky káble sú dostatočne zabezpečené, aby sa predišlo akémukoľvek nebezpečenstvu zakopnutia.

**POZOR! Nebezpečenstvo poškodenia**

- > Zariadenie umiestnite na suchom mieste, ktoré je chránené pred striekajúcou vodou.
- > Vždy používajte zásuvky, ktoré sú uzemnené a zabezpečené prúdovými chráničmi.

2.3 Bezpečnosť elektrického pripojenia zariadenia**NEBZPEČENSTVO! Nebezpečenstvo zásahu elektrickým prúdom**

- > Keď pracujete na elektrických systémoch, uistite sa, že sa niekto nachádza v blízkosti, aby vám v prípade núdze mohol pomôcť.



VÝSTRAHA! Nebezpečenstvo zásahu elektrickým prúdom

- > Dodržte požadované prierezy káblov.
- > Káble uložte tak, aby sa nepoškodili dverami alebo kapotou motora. Privreté káble môžu byť príčinou životu nebezpečných poranení.
- > Pri prevádzke viac ako dvoch elektrických záťaží je povinné nainštalovať prúdový chránič (RCD). Musí sa použiť prúdový chránič (RCD) (napríklad typ B, citlivý na všetky druhy prúdu). Požadovaný typ prúdového chrániča (RCD) musí byť v súlade s platnými národnými normami.



POZOR! Nebezpečenstvo poškodenia

- > Keď sa vodiče musia viesť cez plechové steny alebo iné steny s ostrými hranami, použite prázdne rúrky alebo káblové priechodky.
- > **Neklad'te** 230 V elektrický sieťový kábel a 12 V kábel do rovnakého kanála.
- > Kábel **neuložte** voľne alebo príliš ostro zalomený.
- > Káble bezpečne zaistite.

2.4 Bezpečnosť pri manipulácii s batériami



VÝSTRAHA! Nebezpečenstvo poranenia

- > Batérie môžu obsahovať agresívne alebo žieravé kyseliny. Zabráňte akémukoľvek kontaktu tela s kvapalinou batérií. Ak sa vaša pokožka dostane do kontaktu s kyselinou batérie, zasiahnutú časť tela dôkladne umyte vodou. Pri zraneniach spôsobených kyselinou bezpodmienečne vyhľadajte lekára.
- > Počas práce s batériami nenoste žiadne kovové predmety, ako hodinky alebo prstene. Olovené akumulátory môžu vytvárať skratové prúdy, ktoré môžu viesť k ťažkým popáleninám.
- > Používajte iba izolované náradie.
- > Na batériu neumiestňujte žiadne kovové časti a zabráňte pádu akýchkoľvek kovových častí na batériu. Môže to vytvoriť iskry alebo spôsobiť skrat batérie alebo iných elektrických zariadení.
- > Pri práci s batériami noste ochranné okuliare a ochranný odev. Počas práce s batériami sa nedotýkajte očí.
- > Používajte výlučne dobíjateľné batérie.
- > Nepoužívajte poškodené batérie.



UPOZORNENIE! Nebezpečenstvo výbuchu

- > Nikdy sa nepokúšajte nabíjať zamrznuté alebo poškodené batérie. Postavte batériu v tomto prípade na nemrznúce miesto a počkajte, kým sa batéria prispôsobí teplote okolia. Potom začnite s nabíjaním.
- > Nefajčite, nepoužívajte otvorený plameň ani nevytvárajte iskry v blízkosti motora alebo batérie.
- > Batériu uschovajte mimo zdrojov tepla.

**POZOR! Nebezpečenstvo poškodenia**

- > Pri pripájaní batérie dbajte na správnu polaritu.
- > Dodržiavajte pokyny v návodoch od výrobcov batérií a od výrobcu zariadenia alebo vozidla, v ktorom sa batéria bude používať.
- > Ak je batériu nutné odobrať, najprv odpojte uzemnenie. Pred vymontovaním batérie odpojte všetky spojenia a všetky spotrebiče.
- > Skladujte iba plne nabitú batériu. Uskladnené batérie pravidelne dobíjajte.
- > Neprenášajte batériu za svorky.

2.5 Bezpečnosť pri prevádzke zariadenia**VÝSTRAHA! Nebezpečenstvo zásahu elektrickým prúdom**

- > Zariadenie nepoužívajte vo vlhkých podmienkach ani ho neponárajte do žiadnych kvapalín.
- > Pred spustením zariadenia sa uistite, že napájací kábel a zástrčka sú suché a na zástrčke nie sú viditeľné známky korózie alebo nečistoty.
- > Aj po prehorení poistky môžu zostať časti zariadenia pod napätím.

**POZOR! Nebezpečenstvo poškodenia**

- > Zabezpečte, aby vstupy a výstupy vzduchu zariadenia neboli zakryté.
- > Zabezpečte dobré vetranie.

3 Súvisiace dokumenty

Kompletný návod na montáž a obsluhu nájdete online na adrese ar.dometic.com/bfX|tu.

4 Používanie v súlade s určením

Menič napätia je určený na premenu jednosmerného prúdu na čistú sínusovú vlnu striedavého prúdu (AC) 230V ~ ... 240V ~ na prevádzku a stabilné napájanie pripojených spotrebičov.

Menič napätia je určený na pripojenie k:

- DPSII812iTS: 12V $\overline{=}$
- DPSII824iTS: 24V $\overline{=}$

Menič napätia je vhodný na:

- inštaláciu do rekreačných vozidiel (RV), nákladných vozidiel, úžitkových vozidiel alebo motorových jacht a plachetnic,
- stacionárne alebo mobilné použitie
- použitie v interiéri.

Menič napätia **nie je** vhodný na:

- použitie v exteriéri

Tento výrobok je vhodný iba na určené použitie a použitie v súlade s týmto návodom.

Tento návod obsahuje informácie, ktoré sú nevyhnutné pre správnu inštaláciu a/alebo obsluhu výrobku. Chybná inštalácia a/alebo nesprávna obsluha či údržba bude mať za následok neuspokojivý výkon a možnú poruchu.

Výrobca nenesie žiadnu zodpovednosť za akékoľvek poranenia či škody na výrobku spôsobené:

- nesprávnou inštaláciou alebo pripojením vrátane nadmerného napätia
- nesprávnou údržbou alebo použitím iných ako originálnych náhradných dielov poskytnutých výrobcom
- Zmeny produktu bez výslovného povolenia výrobcu
- Použitie na iné účely než na účely opísané v návode

Firma Dometic si vyhradzuje právo na zmenu vzhľadu a technických parametrov výrobku.

5.1 Miesto montáže

obr. 1 na strane 3

**POZOR! Nebezpečenstvo poškodenia**

- > Pred vytvorením otvorov zabezpečte, aby sa nepoškodili elektrické káble alebo iné časti vozidla vrtaním, pílením alebo pilovaním.

**POZNÁMKA**

- > Striedač napätia sa môže montovať na plochu alebo zavesený (obr. 1).



obr. 2 na strane 3

Pri výbere miesta montáže dodržte nasledujúce pokyny:

- Ubezpečte sa, že montážny povrch je pevný a rovný.
- Dodržiavajte určené vzdialenosti, aby sa zabezpečilo dostatočné vetranie (obr. 2).

5.2 Montáž meniča napätia

 obr. 3 na strane 4

1. Vyberte vhodné montážne otvory v závislosti od zvoleného typu montáže (montáž na ploche alebo závesná montáž) a označte otvory na vŕtanie ( obr. 3, A).
2. Predvŕtajte montážne otvory.
3. Priskrutkujte menič napätia na miesto ( obr. 3, B).

5.3 Pripojenie striedača



Elektrickú inštaláciu a nastavenie zariadenia musí vykonať kvalifikovaný personál, ktorý preukázal zručnosti a znalosti týkajúce sa konštrukcie a prevádzky elektrického vybavenia a inštalácií, a ktorý je oboznámený s platnými predpismi krajiny, v ktorej sa zariadenie bude inštalovať a/alebo používať, a ktorý absolvoval bezpečnostné školenie zamerané na identifikáciu konkrétnych nebezpečenstiev a ich predchádzaniu. Všetky ostatné kroky sú určené tiež pre profesionálnych používateľov.



VÝSTRAHA! Nebezpečenstvo úrazu elektrickým prúdom

- > Dodržiavajte odporúčané prierezy káblov, dĺžky káblov a poistku.



UPOZORNENIE! Nebezpečenstvo požiaru

- > Umiestnite poistky blízko batérií pre ochranu kábla proti skratom a možnému zhoršeniu.



POZOR! Nebezpečenstvo poškodenia

- > Dbajte na to, aby sa nezamenila polarita.
- > Utiahnite skrutky alebo matice utáhovacím momentom 15 N·m. Neutiahnuté pripojenia môžu viesť k prehrievaniu.

Pri pripájaní meniča napätia dodržiavajte nasledujúce pokyny:

- Pri nastavovaní zásuvkového rozvodu (sieťová inštalácia) dodržiavajte platné predpisy.
- Použite čo najkratšie káble jednosmerného prúdu (pripojenie k svorkám batérie) ≤ 1 m).
- Pripojenie **siete IT**: inštalujte prúdový chránič (RCD).

- Pripojenie **siete IT**: ak je pripojených viac ako jedna záťaž, inštalujte sledovač izolačného stavu (IMD).

Platia národné normy.

1. Určenie prierezov káblov a poistiek:

	Prierez kábla	Káblová poistka
DPSI1812i- TS	50 mm ²	250 A
DPSI1824i- TS	25 mm ²	150 A

2. Skontrolujte, či je zariadenie vypnuté ( obr. 4, A: 1).



 obr. 4 na strane 4

3. Vyberte kryty zo svoriek ( obr. 4, A: 2 – 3).

4.  **POZOR! Nebezpečenstvo poškodenia**



- > Vždy najprv zapojte čierny kábel (záporná svorka), aby sa predišlo skratovaniu zariadenia.

Čierny pripojovací kábel (bk) zapojte do svorky (-).

5. Červený pripojovací kábel (rd) zapojte do svorky (+) ( obr. 4, B: 1 – 2).
6. Zapojte (+) do kladnej svorky domovej batérie ( obr. 4, B: 4).



POZNÁMKA Kladný kábel domovej batérie zabezpečte poistkou ( obr. 4, 1).

7. Zapojte (-) do zápornej svorky domovej batérie ( obr. 4, B: 5).
8. Uzemňovacie pripojenie zapojte do uzemnenia (kostra)  obr. 5.

 obr. 5 na strane 5

5.4 Pripojenie diaľkového ovládania

- > Pripojte diaľkové ovládanie k prípojke diaľkového ovládania (LINA alebo LINB).

 obr. 6 na strane 5

5.5 Pripojenie externého spínača







POZNÁMKA Ak je pripojený externý spínač, stav úsporného režimu nie je možné zmeniť.

 **obr. 7** na strane 5



POZNÁMKA

- > Skontrolujte, či pripojenie diaľkového ovládania nie je obsadené.
- > Vyberte jeden z nasledujúcich vhodných externých spínačov:
 -  **obr. 7, A**: externý spínač s napájaním z meniča napätia
 -  **obr. 7, B**: riadiaca jednotka s relé alebo tranzistorovým obvodom (TR)
 -  **obr. 7, C**: externý spínač s napájaním z batérie (BAT) vozidla
 -  **obr. 7, D**: externý spínač s vlastným napájaním (DC POWER), napr. zo zapalovania



POZNÁMKA Skontrolujte, či pripojenie diaľkového ovládania nie je obsadené.

1. Vypínač prepnite do polohy **OFF**.
2. Vypínač prepnite do polohy **REMO**.
3. Zapojte externý spínač do svorky CN1

5.6 Pripojenie relé alarmu

Relé alarmu sa aktivuje hneď, ako je k dispozícii napájanie striedavým prúdom a prepínač striedavého prúdu je zopnutý. Relé alarmu sa môže používať na:

- generovanie signálu detekcie napájania striedavým prúdom na ovládacom paneli vozidla,
- zapínanie a vypínanie menej kritickej záťaže (napr. absorpčnej chladničky, elektrických vykurovacích systémov), ktoré by sa mali prevádzkovať len v spojení s napájaním striedavým prúdom.

 **obr. 8** na strane 6

- > Relé alarmu pripojte ku svorke CN1 ( **obr. 8**).

6.1 Prevádzka 230 V zariadení

 **obr. 9** na strane 6

- > 230 V zariadenia pripojte podľa obrázka ( **obr. 9**).

6.2 Zapnutie a vypnutie meniča napätia



POZNÁMKA

- Ak sa má menič ovládať pomocou diaľkového ovládania, vypínač musí byť nastavený do polohy **II**.
 - Ak sa má menič ovládať pomocou externého spínača, vypínač musí byť nastavený do polohy **0**.
- > Ak chcete menič napätia zapnúť, vypínač prepnite do polohy **I**.
 - > Ak chcete menič napätia vypnúť, vypínač prepnite do polohy **0**.
 - > Na zapnutie a vypnutie meniča napätia použite diaľkové ovládanie alebo externý spínač.

7 Likvidácia



Obalový materiál dávajte podľa možnosti do príslušného recyklovateľného odpadu.

Informujte sa v najbližšom recyklačnom stredisku alebo u vášho špecializovaného predávajúceho o likvidácii výrobku v súlade s príslušnými predpismi týkajúcimi sa likvidácie.

Výrobok je možné bezplatne zlikvidovať.

Čeština

1 Důležité poznámky

Pečlivě si prosím přečtěte a dodržujte všechny pokyny, směrnice a varování obsažené v tomto návodu k výrobku, abyste měli jistotu, že výrobek budete vždy správně instalovat, používat a udržívat. Tyto pokyny MUSÍ být uschovány v blízkosti výrobku.

Používáním výrobku tímto potvrzujete, že jste si pečlivě přečetli všechny pokyny, směrnice a varování a že rozumíte podmínkám uvedeným v tomto dokumentu a souhlasíte s nimi. Souhlasíte s používáním tohoto výrobku pouze k určenému účelu a použít a v souladu s pokyny, směrnicemi a varováními uvedenými v tomto návodu k výrobku a v souladu se všemi příslušnými zákony a předpisy. Pokud si nepřečtete a nebudete dodržovat zde uvedené pokyny a varování, může to vést ke zranění vás i ostatních, poškození vašeho výrobku nebo poškození jiného majetku v okolí. Tento návod k výrobku, včetně pokynů, směrnic a varování a související dokumentace může být předmětem změn a aktualizací. Aktuální informace o výrobku naleznete na adrese documents.domestic.com.

2 Bezpečnostní pokyny

Dodržujte také bezpečnostní pokyny a předpisy vydané výrobcem vozidla a autorizovanými servis.

2.1 Základní bezpečnost



NEBEZPEČÍ! Nebezpečí usmrcení elektrickým proudem

- > Nikdy se nedotýkejte odizolovaných vodičů.
- > K tomu, abyste mohli přístroj v případě nebezpečí rychle odpojit od napájecího zdroje střídavého proudu, se musí příslušná zásuvka nacházet v blízkosti přístroje a být snadno dostupná.



VÝSTRAHA! Nebezpečí usmrcení elektrickým proudem

- > Instalaci a odstranění přístroje směřj provádět pouze kvalifikovaní pracovníci.
- > Pokud je přístroj nebo přípojovací kabel viditelně poškozen, pak přístroj nepoužívejte.
- > Pokud je přívodní kabel tohoto zařízení poškozen, musí být vyměněn, aby se předešlo nebezpečí.
- > Opravy tohoto zařízení směřj provádět pouze kvalifikovaní pracovníci. Nesprávné opravy mohou způsobit značné nebezpečí.
- > Používejte pouze výrobcem doporučené příslušenství.
- > Nijak neupravujte ani nepřizpůsobujte žádnou ze součástí.
- > Neodpojujte žádné kabely, dokud je přístroj ještě v provozu.
- > Odpojte přístroj od elektrického napájení:
 - po každém použití,
 - před každým čištěním a údržbou,
 - před výměnou pojistek.



VÝSTRAHA! Nebezpečí požáru / hořlavé materiály

- > V případě požáru použijte hasicí přístroj, který je vhodný k hašení elektrických zařízení.



VÝSTRAHA! Riziko udušení

- > Kabel a ovládací jednotka zařízení mohou být při nesprávném uspořádání příčinou nebezpečí zamotání, uškrcení, zakopnutí nebo zašlápnutí. Zajistěte bezpečné uspořádání doplňkových upínacích prvků a napájecích kabelů.

**VÝSTRAHA! Nebezpečí ohrožení zdraví**

- > Tento přístroj mohou používat děti od 8 let a osoby se sníženými fyzickými, smyslovými nebo duševními schopnostmi nebo s nedostatečnými zkušenostmi a znalostmi, pokud jsou pod dohledem nebo obdržely pokyny týkající se používání přístroje bezpečným způsobem a porozuměly souvisejícím nebezpečím.
- > **Elektrické přístroje nejsou hračky pro děti!** Výrobek vždy ukládejte a používejte mimo dosah velmi malých dětí.
- > Děti musejí být pod dohledem tak, aby si se zařízením nehrály.
- > Čištění a běžnou údržbu nesmějí provádět děti bez dozoru.

**POZOR! Nebezpečí poškození**

- > Před uvedením do provozu porovnejte údaj o napětí na typovém štítku se stávajícím zdrojem napájení.
- > Zajistěte, aby jiné předměty **nemohly** způsobit zkrat kontaktů přístroje.
- > Dávejte pozor, aby **nikdy** nedošlo ke vzájemnému kontaktu záporného a kladného pólu.
- > Netahejte za přípojovací kabely a nepoužívejte je jako rukojeť.
- > Přístroj nesmí být vystaven dešti ani vlhku. Uchovávejte na suchém místě.

2.2 Bezpečná instalace spotřebiče**NEBEZPEČÍ! Nebezpečí výbuchu**

- > Přístroj instalujte a provozujte pouze v uzavřených a dobře větraných místnostech.
- > Přístroj **neinstalujte a nepoužívejte** za následujících podmínek:
 - slané, vlhké nebo mokré prostředí,
 - blízkost agresivních výparů,
 - blízkost hořlavých materiálů,
 - blízkost zdrojů tepla (topná tělesa, přímé sluneční záření, plynové sporáky apod.),
 - prostředí s nebezpečím výbuchu plynu nebo prachu.

**VÝSTRAHA! Riziko zranění**

- > Pamatujte na bezpečnou stabilitu přístroje. Přístroj musí být umístěn a upevněn tak, aby se nemohl převážít nebo spadnout.
- > Při umístění přístroje se ujistěte, že všechny kabely jsou řádně zajištěny, aby se předěso jakémukoli nebezpečí zakopnutí.

**POZOR! Nebezpečí poškození**

- > Přístroj umístěte na suché místo, chráněné před stříkající vodou.
- > Vždy používejte uzemněné zásuvky jištěné proudovými chrániči.

2.3 Bezpečnost při elektrickém připojování přístroje**NEBEZPEČÍ! Nebezpečí usmrcení elektrickým proudem**

- > Pokud pracujete na elektrických systémech zajistěte, aby byla na blízkou další osoba, která vám může v nouzovém případě pomoci.

**VÝSTRAHA! Nebezpečí usmrcení elektrickým proudem**

- > Dodržujte doporučené průřezy kabelů.
- > Kabely položte tak, aby nemohly být poškozeny dveřmi nebo kapotou. Přivířené kabely mohou mít za následek životu nebezpečné úrazy.
- > Je povinné instalovat proudový chránič (RCD) při provozu více než dvou elektrických spotřebičů. Musí být použit proudový chránič (například typ B, citlivý na všechny proudy). Požadovaný typ proudového chrániče musí být v souladu s platnými národními normami.

**POZOR! Nebezpečí poškození**

- > Používejte trubky nebo průchodky kabelů, pokud musíte vést kabely plechovými stěnami nebo jinými stěnami s ostrými hranami.
- > **Nepokládejte** 230 V elektrický napájecí kabel a 12 V DC kabel do stejné trubky.
- > **Nepokládejte** kabely volně nebo ostře zalomené.
- > Upevněte kabely bezpečně.

2.4 Bezpečnost při manipulaci s bateriemi



VÝSTRAHA! Riziko zranění

- > Baterie mohou obsahovat agresivní a leptavé kyseliny. Zabraňte jakémukoliv tělesnému kontaktu s kapalinou z baterie. Potřísníte-li si kůži kapalinou z baterie, příslušnou část těla si důkladně omyjte vodou. Při úrazu způsobeném kyselinou ihned vyhledejte lékaře.
- > Při práci s bateriemi na sobě nesmíte mít žádné kovové předměty, jako jsou hodinky nebo prsteny. Olověné baterie mohou generovat zkratové proudy, které mohou způsobit závažné popáleniny.
- > Používejte pouze izolované nářadí.
- > Na baterii nepokládejte žádné kovové části a zabraňte pádu kovových částí na baterii. Mohlo by dojít k jiskření nebo ke zkratování baterie a jiných elektrických zařízení.
- > Při práci s bateriemi používejte ochranné brýle a ochranný oděv. Při práci s bateriemi se nedotýkejte očí.
- > Používejte výhradně dobíjecí baterie.
- > Nepoužívejte vadné baterie.



UPOZORNĚNÍ! Nebezpečí výbuchu

- > Nikdy se nepokoušejte nabíjet zmrzlou nebo vadnou baterii. V tomto případě umístěte baterii na místo chráněné před mrazem a vyčkejte, dokud se baterie nepřizpůsobí okolní teplotě. Potom spusťte proces nabíjení.
- > V blízkosti motoru nebo baterie nekuřte, nepoužívejte otevřený oheň ani nezpůsobujte jiskření.
- > Uchovávejte baterie mimo dosah zdrojů tepla.



POZOR! Nebezpečí poškození

- > Při připojování baterie dbejte na správnou polaritu.
- > Dodržujte návody výrobce baterie a výrobce systému nebo vozidla, ve kterém jsou baterie používány.
- > Pokud je nutné baterii vyjmout, nejprve odpojte zemnicí přípojku. Odpojte od baterie všechny přípojky a všechny spotřebiče dříve, než baterii vyjmete.
- > Skladujte jen plně nabitě baterie. Uložené baterie pravidelně dobíjejte.
- > Nepřenášejte baterii za její svorky.

2.5 Bezpečné použití spotřebiče



VÝSTRAHA! Nebezpečí usmrcení elektrickým proudem

- > Přístroj nepoužívejte ve vlhkém prostředí ani jej neponožujte do žádné kapaliny.
- > Před spuštěním zařízení se ujistěte, že napájecí vedení a zástrčka jsou suché a zástrčka není zrezivělá nebo znečištěná.
- > Pamatujte, že části zařízení mohou vést napětí, i když je pojistka spálená.



POZOR! Nebezpečí poškození

- > Dbejte na to, aby nedošlo k zakrytí vstupů a výstupů vzduchu přístroje.
- > Zajistěte dobrou ventilaci.

3 Související dokumenty



Úplný návod k montáži a obsluze naleznete online na adrese gr.dometic.com/bfXltu.

4 Určené použití

Měnič je určen k převodu stejnosměrného proudu na střídavé napětí (AC) 230V ~ ... 240V ~ s čistě sinusovým průběhem k zajištění provozu a stabilního napájení připojených spotřebičů.

Měnič je určen pro připojení k napětí:

- DPS11812iTS: 12V⁼⁼
- DPS11824iTS: 24V⁼⁼

Měnič je vhodný pro:

- Instalaci do obytných vozidel (RV), nákladních automobilů, užitkových vozidel nebo motorových a plachetních jacht
- Stationární nebo mobilní použití
- Použití v interiéru

Měníč **není** vhodný pro:

- Venkovní použití

Tento výrobek je vhodný pouze k určenému účelu a použití v souladu s těmito pokyny.

Tento návod obsahuje informace, které jsou nezbytné k řádné instalaci a/nebo použití výrobku. Nesprávná instalace a/nebo nevhodné použití či údržba povedou k neuspokojivému výkonu a možné závadě.

Výrobce nepřijímá žádnou odpovědnost za jakékoli zranění nebo poškození výrobku vyplývající z následujícího:

- Nesprávné instalace, sestavení nebo připojení včetně nadměrného napětí
- Nesprávná údržba nebo použití jiných náhradních dílů než originálních dílů dodaných výrobcem
- Úpravy výrobku bez výslovného souhlasu výrobce
- Použití k jiným účelům, než jsou popsány v tomto návodu

Společnost Dometic si vyhrazuje právo změnit vzhled a specifikace výrobku.

5.1 Místo montáže

 **obr. 1** na stránce 3



POZOR! Nebezpečí poškození

- > Dříve než provedete jakékoliv otvory zkontrolujte, zda nebudou vrtáním, řezáním a pilováním poškozeny elektrické kabely nebo jiné součásti vozidla.



POZNÁMKA

- > Měníč lze instalovat buď ve vodorovné poloze, nebo zavěšený ( **obr. 1**).



 **obr. 2** na stránce 3

Při výběru místa instalace dodržujte následující pokyny:

- Ujistěte se, že je montážní plocha pevná a rovná.
- Dodržte vzdálenosti pro dostatečnou větrání uvedené v technických údajích ( **obr. 2**).

5.2 Montáž měniče

 **obr. 3** na stránce 4

1. Vyberte příslušné montážní otvory v závislosti na zvoleném typu montáže (vodorovná nebo závěsná) a vyznačte je ( **obr. 3**, **A**).
2. Předvrtejte montážní otvory.
3. Přišroubujte měnič na místo ( **obr. 3**, **B**).

5.3 Připojení měniče



Elektrickou instalaci přístroje musí provést kvalifikovaný elektrikář, který disponuje potřebnými dovednostmi a znalostmi týkajícími se konstrukce, instalace a provozu elektrických zařízení, který zná platné předpisy v zemi instalace nebo používání tohoto zařízení a který absolvoval bezpečnostní školení, aby byl schopen rozpoznat související nebezpečí a předejít jim. Všechny ostatní kroky mohou provést i běžní uživatelé.



VÝSTRAHA! Nebezpečí usmrcení elektrickým proudem

- > Dodržujte doporučené průřezy kabelů, délky kabelů a hodnotu pojistky.



UPOZORNĚNÍ! Nebezpečí požáru

- > Umístěte pojistky do blízkosti baterií, abyste kabel ochránili před zkratem a možným spálením.



POZOR! Nebezpečí poškození

- > Dávejte pozor, abyste nezaměnili polaritu.
- > Utáhněte šrouby a matice maximálním utahovacím momentem 15 N·m. Volné spoje mohou vést k přehřátí.

Při připojování měniče dodržujte následující pokyny:

- Při zřizování rozvodu se zásuvkami (síťové instalace) dodržujte platné předpisy.
- Pro přívod stejnosměrného proudu (připojení ke svorkám baterie) použijte co nejkratší kabely (≤ 1 m).
- Pro připojení k **síti TN**: Nainstalujte proudový chránič (RCD).
- Pro připojení k **síti IT**: Pokud je připojena více než jedna zátěž, nainstalujte zařízení pro sledování izolace (IMD). **Dodržujte národní normy.**

1. Určete vhodné průřezy kabelů a hodnotu pojistky:

Průřez kabelu	Jištění kabelu
DPSI1812iTS50 mm ²	250 A
DPSI1824iTS25 mm ²	150 A



2. Zkontrolujte, zda je přístroj vypnutý ( obr. 4, A: 1).

 obr. 4 na stránce 4



3. Odstraňte kryty ze svorek ( obr. 4, A: 2 – 3).

4.  **POZOR! Nebezpečí poškození**
 > Vždy nejprve připojte černý kabel (k záporné svorce), aby nedošlo ke zkratu přístroje.

Připojte černý (bk) přípojovací kabel ke svorce (–) měniče.

5. Připojte červený (rd) přípojovací kabel ke svorce (+) měniče ( obr. 4, B: 1 – 2).
6. Připojte kabel (+) ke kladnému pólu domovní baterie ( obr. 4, B: 4).

 **POZNÁMKA** Kladný kabel od domovní baterie chraňte pojistkou ( obr. 4, 1).

7. Připojte kabel (–) k zápornému pólu domovní baterie ( obr. 4, B: 5).
8. Připojte zemnicí přípojku k uzemnění (kostře)  obr. 5.

 obr. 5 na stránce 5

5.4 Připojení dálkového ovladače

- > Připojte dálkový ovladač ke konektoru pro dálkový ovladač (LINA nebo LINB).

 obr. 6 na stránce 5





5.5 Připojení externího spínače

 **POZNÁMKA** Pokud je připojen externí spínač, nelze změnit stav režimu úspory energie.

 obr. 7 na stránce 5



POZNÁMKA

- > Ujistěte se, že konektor pro připojení dálkového ovladače není obsazen.
- > Zvolte jeden z následujících vhodných externích spínačů:
-  obr. 7, A: Externí spínač s napájením z měniče
 -  obr. 7, B: Řídicí jednotka s reléovým nebo tranzistorovým zapojením (TR)
 -  obr. 7, C: Externí spínač s napájením z baterie (BAT) vozidla
 -  obr. 7, D: Externí spínač s vlastním napájením (DC POWER), např. ze zapalování



POZNÁMKA Ujistěte se, že konektor pro připojení dálkového ovladače není obsazen.

1. Nastavte vypínač do polohy **OFF**.
2. Nastavte vypínač do polohy **REMO**.
3. Připojte externí spínač ke svorce CN1.

5.6 Připojení alarmového relé

Alarmové relé je aktivováno v případě, že je dostupné napájení střídavým proudem a přepojovač střídavého proudu je sepnutý. Alarmové relé umožňuje:

- Generovat signál detekce napájení střídavým proudem na ovládacím panelu vozidla.
- Zapínat a vypínat méně kritické zátěže (např. absorpční chladničku, elektrické topné systémy), které by měly být provozovány pouze při napájení střídavým proudem.

 obr. 8 na stránce 6

- > Připojte alarmové relé ke svorce CN1 ( obr. 8).

6.1 Provoz 230 V zařízení

 obr. 9 na stránce 6

- > Zařízení s napájecím napětím 230 V připojte podle obrázku ( obr. 9).

6.2 Zapínání a vypínání měniče



POZNÁMKA

- Při ovládání měniče pomocí dálkového ovladače musí být vypínač nastaven do polohy **II**.
- Při ovládání měniče pomocí externího spínače musí být vypínač nastaven do polohy **0**.

- > Chcete-li měnič zapnout, nastavte vypínač do polohy **I**.
- > Chcete-li měnič vypnout, nastavte vypínač do polohy **0**.
- > K zapínání a vypínání měniče použijte dálkový ovladač nebo externí spínač.

7 Likvidace



Kdekoli je to možné, tříděte obalový materiál do příslušných kontejnerů.

Informace o likvidaci výrobku v souladu s platnými předpisy pro likvidaci vám sdělí místní recyklační středisko nebo specializovaný obchodník.

Výrobek lze zlikvidovat bezplatně.

Magyar

1 Fontos információk

A termék mindenkor szakszerű telepítése, használata és karbantartása érdekében kérjük figyelmesen olvassa el az ebben a termék kézikönyvben található utasításokat, irányelveket és figyelmeztetéseket, valamint mindig tartsa be ezeket. Ezt az útmutatót a termék közelében KELL tartani.

A termék használatba vételével Ön kijelenti hogy figyelmesen elolvasta az összes utasítást, irányelvet és figyelmeztetést, valamint megértette és elfogadja az itt leírt szerződési feltételeket. Ön elfogadja, hogy kizárólag a rendeltetésének megfelelő célra és a jelen termék kézikönyvben leírt útmutatásoknak, irányelveknek és figyelmeztetéseknek, valamint a hatályos törvényeknek és szabályozásoknak megfelelően használja ezt a terméket. Az itt leírt utasítások és figyelmeztetések elolvasásának és betartásának elmulasztása saját és mások sérüléséhez, a termék vagy a közelben található más anyagi javak károsodásához vezethet. Ez a termék kézikönyv és a benne található utasítások, irányelvek és figyelmeztetések, valamint a kapcsolódó dokumentációk módosulhatnak és frissülhetnek. Naprakész termékinformációkért látogasson el a következő honlapra: documents.dometic.com.

2 Biztonsági útmutatások

Vegye figyelembe a járműgyártó és a hivatalos szakműhely biztonsági útmutatásait és előírásait.

2.1 Alapvető biztonság



VESZÉLY! Áramütés miatti veszély

- > Soha ne fogjon meg pusztá kézzel csupasz vezetékeket.
- > Annak érdekében, hogy a készüléket veszély esetén gyorsan el lehessen választani a váltakozó áramú hálózatról, a dugaszolóaljzatnak a készülék közelében és könnyen hozzáférhetőnek kell lennie.



FIGYELMEZTETÉS! Áramütés miatti veszély

- > A készülék beszerelését és eltávolítását csak képzett szakember végezheti.
- > Ha a készüléken vagy csatlakozókábelén sérülések láthatók, akkor a készüléket nem szabad üzembe helyezni.
- > Ha a készülék tápkábele megsérült, akkor a biztonsági kockázatok elkerülése érdekében ki kell cserélni ezt.
- > Javításokat csak képzett szakemberek végezhetnek a készüléken. A helytelen javítások jelentős veszélyeket okozhatnak.
- > Kizárólag a gyártó által javasolt tartozékokat használja.
- > Semmilyen módon nem módosítsa, vagy ne változtassa meg egyik komponenst sem.
- > Ne oldjon le kábeleket, ha a készülék még üzemel.
- > Válassza le a készüléket az áramellátásról:
 - Minden használat után
 - Minden tisztítás és ápolás előtt
 - Biztosítékcseré előtt



FIGYELMEZTETÉS! Tűzveszély/gyúlékony anyagok

- > Tűz esetén elektromos készülékek oltására alkalmas tűzoltó készüléket használjon.



FIGYELMEZTETÉS! Fulladásveszély

- > A készülék kábele és vezérlőegysége a nem megfelelő elrendezés esetén beakadás, fojtás, elbotlás vagy elbotlás veszélyét okozhatja. Gondoskodjon róla, hogy a felesleges kötegelték és tápkábelek elrendezése biztonságos legyen.

**FIGYELMEZTETÉS! Egészségkárosodás veszélye**

- > A készüléket 8 év feletti gyermekek, valamint korlátozott fizikai, érzékszervi és mentális képességű, illetve megfelelő tapasztalattal és tudással nem rendelkező személyek csak felügyelet mellett, illetve a készülék biztonságos használatát és az abból eredő veszélyeket megértve használhatják.
- > **Az elektromos berendezések nem játékszerek.** Úgy tárolja és használja a készüléket, hogy a kisgyermekek ne férhessenek hozzá.
- > A gyermekeket felügyelni kell annak érdekében, hogy ne játsszanak a készülékkel.
- > A tisztítást és a felhasználói karbantartást felügyelet nélküli gyermekek nem végezhetik.

**FIGYELEM! Károsodás veszélye**

- > Üzembe helyezés előtt hasonlítsa össze a feszültségadatokot az adattáblán a meglévő energiaellátással.
- > Ügyeljen arra, hogy más tárgyak **ne** okozhassanak rövidzárlatot a készülék érintkezőinél.
- > Ügyeljen arra, hogy a negatív és pozitív pólusok **soha ne** érintkezzenek egymással.
- > Ne húzza a csatlakozókábeleket és ne használja azokat fogantyúként.
- > A készüléket ne tegye ki eső, nedvesség hatásának. Száraz helyen tárolja.

2.2 A készülék biztonságos telepítése**VESZÉLY! Robbanásveszély**

- > A készüléket kizárólag zárt, jól szellőztetett helyiségekben szerelje fel és működtesse.
- > Az alábbi körülmények között **ne** üzemeltesse a készüléket:
 - sótartalmú, nedves vagy vizes környezetben
 - korrózív hatású gőzök közelében
 - éghető anyagok közelében
 - hőforrások közelében (fűtés, erős napsugárzás, gázkazán stb.)
 - olyan területeken, ahol gáz-, vagy porrobbanás történhet.

**FIGYELMEZTETÉS! Sérülés kockázata**

- > Ügyeljen arra, hogy a készülék stabilan álljon. A készüléket úgy kell biztonságosan felállítani, hogy ne borulhasson fel és ne eshessen le.
- > A készülék pozicionálásakor az elbotlásveszély minden formájának elkerülése érdekében gondoskodjon a kábelek megfelelő rögzítéséről.

**FIGYELEM! Károsodás veszélye**

- > A készüléket száraz és fröccsenő víztől védett területen helyezze el.
- > Csak földelt és érintésvédelmi relével biztosított dugaszolóaljzatokat használjon

2.3 Biztonság a készülék elektromos csatlakoztatása során**VESZÉLY! Áramütés miatti veszély**

- > Ha elektromos berendezéseken dolgozik, biztosítsa, hogy legyen valaki a közelben, aki vészhelyzetben segítséget nyújthat.

**FIGYELMEZTETÉS! Áramütés miatti veszély**

- > Tartsa be az ajánlott kábelkeresztmetszeteket.
- > A vezetékeket úgy vezesse, hogy azokat ajtók vagy motorháztetők ne sérthessék meg. Becsapódott kábelek életveszélyes sérüléseket okozhatnak.
- > Kötelező maradékáram-védőkapcsoló (RCD) felszerelése, ha kettőnél több elektromos fogyasztót üzemeltet. RCD-t (például B típusú, mindenáram-érzékeny) kell használni. Az előírt RCD típusnak meg kell felelnie a vonatkozó nemzeti szabványoknak.

**FIGYELEM! Károsodás veszélye**

- > Ha vezetékeket lemezburkolatokon vagy más éles peremű falakon kell átvezetnie, akkor használjon csöveket vagy átvezetőket.
- > **Ne** vezesse ugyanabban a csőben a 230 V elektromos hálózati kábelt és a 12 V egyenáramú kábelt.
- > **Ne** vezesse a kábeleket nagy ráhagyással vagy élesen megtörve.
- > A vezetékeket biztonságosan rögzítse.

2.4 Biztonság az akkumulátorok kezelésénél



FIGYELMEZTETÉS! Sérülés kockázata

- > Az akkumulátorok agresszív és maró savakat tartalmaznak. Kerülje az akkumulátorfolyadékkal történő bármilyen testi kontaktust. Az akkumulátorfolyadék bőrre kerülése esetén bő vízzel alaposan mossa le a bőrt. Savak által okozott sérülések esetén feltétlenül menjen orvoshoz.
- > Az akkumulátorokkal végzendő munkák során ne viseljen fém tárgyakat, például órát vagy gyűrűt. Az ólomsavas akkumulátorok súlyos égést okozó rövidzárlati áramokat generálhatnak.
- > Csak szigetelt szerszámokat használjon.
- > Ne helyezzen fém alkatrészeket az akkumulátorra, és ügyeljen rá, nehogy bármilyen fém alkatrész ráessen az akkumulátorra. Ez szikrát generálhat, vagy az akkumulátort és más elektromos készülékeket rövidre zárhat.
- > Akkumulátorokon végzett munkák során használjon védőszemüveget és viseljen védőruházatot. Akkumulátoroknál végzett munkák során ne érintse meg a szemét.
- > Kizárólag újratölthető akkumulátorokat használjon.
- > Ne használjon meghibásodott akkumulátorokat.



VIGYÁZAT! Robbanásveszély

- > Fagyott vagy meghibásodott akkumulátort nem próbáljon meg feltölteni. Ilyen esetben az akkumulátort fagymentes helyen helyezze el, és várjon addig, amíg az akkumulátor át nem vette a környezeti hőmérsékletet. Ezt követően indítsa el a töltési műveletet.
- > Ne dohányozzon, ne használjon nyílt lángot, és ne okozzon szikrát a motor vagy az akkumulátor közelében.
- > Az akkumulátort tartsa távol hőforrásoktól.



FIGYELEM! Károsodás veszélye

- > Az akkumulátor csatlakoztatásnál vegye figyelembe a megfelelő polaritást:
- > Kövesse az akkumulátorgyártó és az akkumulátort használó berendezés vagy jármű gyártójának útmutatásait.
- > Ha az akkumulátort el kell távolítani, először válassza le a földelőcsatlakozást. Mielőtt kiserelné az akkumulátort, válassza le róla az összes csatlakozást és az összes fogyasztót.
- > Csak teljesen feltöltött akkumulátorokat tároljon. Rendszeresen töltsse fel a tárolt akkumulátorokat.
- > Ne hordozza az akkumulátort a pólusainál fogva.

2.5 Biztonság a készülék üzemeltetése során



FIGYELMEZTETÉS! Áramütés miatti veszély

- > Ne használja a készüléket nedves körülmények között, és ne merítse bele semmilyen folyadékba.
- > A készülék beindítása előtt biztosítsa, hogy a tápkábel és a dugasz száraz legyen, ne legyen rozsdás és ne legyenek rajta szennyeződések.
- > Vegye figyelembe, hogy a készülék alkatrészei még a biztosíték kioldása esetén is feszültség alatt állhatnak.



FIGYELEM! Károsodás veszélye

- > Ügyeljen arra, hogy a készülék levegőbevezető és kivezető nyílásai ne legyenek elfedve.
- > Gondoskodjon a megfelelő szellőzésről.

3 Vonatkozó dokumentumok



A teljes szerelési és használati útmutatót online itt találhatja meg: qr.dometic.com/bfx|tu.

4 Rendeltetésszerű használat

Az inverter az egyenáramot tiszta szinusz hullámos, 230~... 240 V ~ váltakozó feszültséggé alakítja a rákapcsolt fogyasztók működtetése és stabil áramellátása érdekében.

Az inverter a következőkhöz való csatlakoztatásra szolgál:

- DPSI1812iTS: 12 V==
- DPSI1824iTS: 24 V==

Az inverter a következőkre alkalmas:

- Beépítés lakóautóba (RV), kamionba, haszongépjárműbe vagy motoros és vitorlás jachtokba
- Helyhez kötött vagy mobil használat
- Beltéri használat

Az inverter a következőkre **nem** alkalmas:

- Kültéri használatra

Ez a termék az itt leírt utasításoknak megfelelő rendeltetésszerű használatra alkalmas.

Ez a kézikönyv olyan információkat nyújt, amelyek a termék szakszerű telepítéséhez és/vagy üzemeltetéséhez szükségesek. A hibás telepítés és/vagy a szakszerűtlen üzemeltetés vagy karbantartás elégtelen teljesítményhez és potenciálisan meghibásodáshoz vezethet.

A gyártó nem vállal felelősséget a termék olyan károsodásáért, vagy sérüléséért, amelyek a következőkre vezethetők vissza:

- Hibás beszerelés, összeszerelés vagy csatlakoztatás, ideértve a túlfeszültséget is
- Helytelen karbantartás, vagy a gyártó által szállított eredeti tartalék alkatrésztől eltérő tartalék alkatrészek használata
- A termék kifejezett gyártói engedély nélküli módosítása
- Az útmutatóban leírt céloktól eltérő felhasználás

A Dometic fenntartja a termék megjelenésének és specifikációjának módosítására vonatkozó jogát.

5.1 Szerelési hely

 **1. ábra, 3. oldal**



FIGYELEM! Károsodás veszélye

- > Furatok készítése előtt ellenőrizze, hogy a fűrés, fűrészelés vagy reszelés nem okozza-e a jármű elektromos kábeleinek vagy más alkatrészeinek sérülését.



MEGJEGYZÉS

- > Az inverter rögzíthető ültetve és függesztve ( **1. ábra**).



 **2. ábra, 3. oldal**

A felszerelés helyét az útmutatások figyelembevételével válassza meg:

- Biztosítsa, hogy a szerelési felület stabil és sík legyen.
- A megfelelő szellőzés érdekében tartsa be a távolsági előírásokat ( **2. ábra**).

5.2 Az inverter felszerelése

 **3. ábra, 4. oldal**

1. Válassza ki a megfelelő rögzítőfuratokat a kiválasztott rögzítési típustól függően (ülő vagy függő), és jelölje be a furatok helyét ( **3. ábra, A**).
2. Készítse el a rögzítőfuratokat.
3. Rögzítse az invertert a csavarokkal ( **3. ábra, B**).

5.3 Az inverter csatlakoztatása



A készülék elektromos beszerelését és beállítását csak olyan képzett szakember végezheti, aki bizonyítottan rendelkezik elektromos berendezések és szerelvények felépítésével és működtetésével kapcsolatos készségekkel és ismeretekkel, és aki ismeri annak az országnak a vonatkozó előírásait, amelyben a berendezést beszerelik és/vagy használják, valamint a veszélyek azonosítása és elkerülése érdekében biztonsági képzésben részesült. Minden egyéb műveletet nem szakképzett felhasználók is elvégezhetnek.



FIGYELMEZTETÉS! Áramütés miatti veszély

- > Tartsa be az ajánlott kábelkeresztmetszeteket, kábelhosszúságokat és biztosíték méretezéseket.



VIGYÁZAT! Tűzveszély

- > A biztosítékokat az akkumulátorok közelében helyezze el, ezáltal megvédi a kábelt a rövidzárlattól és az esetleges elégtől.

**FIGYELEM! Károsodás veszélye**



- > Ügyeljen arra, hogy a polaritás ne legyen felcserélve.
- > A csavarokat vagy anyákat max. 15 N·m nyomatékkal húzza meg. A laza csatlakozás túlmelegedést okozhat.

Az inverter bekötésekor tartsa be a következő utasításokat:

- A konnektoros áramkör (elektromos hálózati rendszer) kialakításakor tartsa be a vonatkozó előírásokat.
- Vegye az egyenáramú kábelek hosszát (csatlakozás az akkumulátor kapcsaihoz) a lehető legrövidebbre ≤ 1 m).
- Csatlakoztatás **TN hálózathoz**: Szereljen fel érintésvédelmi relét (RCD).
- Csatlakoztatás **IT hálózathoz**: Szereljen fel szigetelésfelügyeleti eszközt (IMD), ha egynél több terhelés van csatlakoztatva. **Tartsa be az állami előírásokat.**

1. A kábelkeresztmetszetek és biztosítékméreték megállapítása:

Kábelkeresztmetszet	Kábelbiztosíték
DPSI1812ITS50 mm ²	250 A
DPSI1824iTS25 mm ²	150 A



2. A készülék legyen kikapcsolva ( . ábra **4**, **A: 1**).
 **4. ábra, 4. oldal**
3. Válassza le a kapcsok védőburkolatát ( . ábra **4**, **A: 2 – 3**).

4. **FIGYELEM! Károsodás veszélye**



- > A készülék rövidzárlatának elkerülése érdekében először a fekete kábelt (negatív csatlakozó) kösse be.

Csatlakoztassa a fekete (bk) kábelt a (-) pólusra.

5. Csatlakoztassa a piros (rd) kábelt a (+) pólusra ( . ábra **4**, **B: 1 – 2**).
6. Csatlakoztassa a (+) kábelt a ház akkumulátorának a pozitív kivezetésére ( . ábra **4**, **B: 4**).



MEGJEGYZÉS Lásza el a ház akkumulátorának a pozitív kábelét biztosítókkal ( . ábra **4**, **1**).

7. Csatlakoztassa a (-) kábelt a ház akkumulátorának a negatív kivezetésére ( . ábra **4**, **B: 5**).

8. Csatlakoztassa a testvezetéket a testeléshez (karosszéria) ( . ábra **5**).

 **5. ábra, 5. oldal**

5.4 A távirányító csatlakoztatása

- > Csatlakoztassa a távirányítót a távirányító csatlakozóhoz (LINA vagy LINB).





 **6. ábra, 5. oldal**

5.5 Külső kapcsoló csatlakoztatása

MEGJEGYZÉS Ha külső kapcsoló van csatlakoztatva, az energiatakarékos üzemmód állapota nem módosítható.

 **7. ábra, 5. oldal**

**MEGJEGYZÉS**

- > Gondoskodjon róla, hogy a távirányító csatlakozója szabad legyen.
- > Válassza ki a következő megfelelő külső kapcsolók egyikét:
 -  . ábra **7**, **A**: Külső kapcsoló, melynél a tápellátást az inverter biztosítja
 -  . ábra **7**, **B**: Vezérlőegység relés vagy tranzistoros áramkörrel (TR)
 -  . ábra **7**, **C**: Külső kapcsoló, melynél a tápellátást a jármű akkumulátora (BAT) biztosítja
 -  . ábra **7**, **D**: Külső kapcsoló saját tápellátással (DC POWER), például a gyújtásról



MEGJEGYZÉS Gondoskodjon róla, hogy a távirányító csatlakozója szabad legyen.

1. Állítsa a főkapcsolót **OFF** (Ki) helyzetbe.
2. Állítsa a főkapcsolót **REMO** (Ki) helyzetbe.
3. Kösse a külső kapcsolót a CN1 kapocsra.

5.6 Riasztási relé csatlakoztatása

A riasztási relé akkor aktiválódik, amint a váltakozó áramú tápellátás rendelkezésre áll és a váltakozó áramú átváltó kapcsoló zárt helyzetbe kerül. A riasztási relé az alábbiakra használható:

- Váltakozó áramú tápellátás érzékelési jel generálására a jármű vezérlőpanelén.

- Azon kevésbé kritikus fogyasztók (pl. abszorpciós hűtőszekrény, elektromos fűtési rendszer) be- és kikapcsolására, amelyek csak a hálózati tápellátásról működhetnek.

 **8. ábra, 6. oldal**

- > Kösse a riasztási relét a CN1 kapocsra ( . ábra **8**).

6.1 230 V -os eszközök üzemeltetése

 **9. ábra, 6. oldal**

- > Csatlakoztassa a 230 V tápellátású készüléket az ábrán látható módon ( . ábra **9**).

6.2 Az inverter be-/kikapcsolása



MEGJEGYZÉS

- Ha az invertert a távirányítóval kívánja vezérelni, a főkapcsolóját **II** helyzetbe kell állítani.
 - Ha az invertert a külső kapcsolóval kívánja vezérelni, a főkapcsolóját **0** helyzetbe kell állítani.
- > Az inverter bekapcsolásához állítsa a főkapcsolóját **I** helyzetbe.
 - > Az inverter kikapcsolásához állítsa a főkapcsolóját **0** helyzetbe.
 - > A távirányító használatával be- és kikapcsolható az inverter.

7 Ártalmatlanítás



A csomagolóanyagot lehetőség szerint a megfelelő szelektív hulladékgyűjtő tartályokba kell helyezni.

A termékre vonatkozó ártalmatlanítási előírásokról tájékozódjon a legközelebbi újrahasznosító központban, vagy szakkereskedőjénél.

A termék ingyenesen ártalmatlanítható.

Hrvatski

1 Važne napomene

Pažljivo pročitajte ove upute i poštujujte sve upute, smjernice i upozorenja sadržane u ovim uputama kako biste u svakom trenutku osigurali pravilnu instalaciju, uporabu i održavanje proizvoda. Ove upute MORAJU ostati u blizini ovog proizvoda.

Uporabom proizvoda potvrđujete da ste pažljivo pročitali sve upute, smjernice i upozorenja te da razumijete i pristajete poštovati ovdje navedene uvjete i odredbe. Pristajete koristiti se ovim proizvodom samo za predviđenu svrhu i namjenu te u skladu s uputama, smjericama i upozorenjima navedenima u ovom priručniku za proizvod, kao i u skladu sa svim važećim zakonima i propisima. Ako ne pročitate i ne poštujuete ovdje navedene upute i upozorenja, tada to može dovesti do ozljeđivanja vas i drugih osoba, do oštećenja proizvoda ili druge imovine u blizini. Ovaj priručnik za proizvod, uključujući i upute, smjernice i upozorenja, te povezanu dokumentaciju može biti podložan promjenama i ažuriranjima. Za najnovije podatke o proizvodu posjetite documents.domestic.com.

2 Sigurnosne upute

Također se pridržavajte sigurnosnih uputa i odredaba proizvođača vozila i ovlaštenih servisa.

2.1 Opća sigurnost



OPASNOST! Opasnost od strujnog udara

- > Golim rukama ne dodirujte izložene kabele.
- > Kako biste uređaj mogli brzo iskopčati iz izvora izmjenične struje, utičnica mora biti u blizini uređaja i lako dostupna.



UPOZORENJE! Opasnost od strujnog udara

- > Montažu i demontažu uređaja smije provoditi samo kvalificirano osoblje.
- > Nemojte koristiti uređaj ako na samom uređaju ili priključnim vodovima ima znakova oštećenja.
- > Ako je kabel za napajanje uređaja oštećen, potrebno ga je zamijeniti kako ne bi došlo do ugrožavanja sigurnosti.
- > Popravke na ovom uređaju smiju provoditi samo stručnjaci. Neproписno izvedeni popravci mogu značajno povećati opasnosti.
- > Koristite samo onaj dodatni pribor koji preporučuje proizvođač.
- > Nemojte modificirati ili prilagođavati nijednu komponentu na bilo koji način.
- > Nemojte razdvajati kabele dok je uređaj još uvijek u uporabi.
- > Razdvojite uređaj od napajanja:
 - Nakon upotrebe
 - Prije svakog čišćenja i održavanja
 - Prije zamjene osigurača



UPOZORENJE! Opasnost od požara/ zapaljivi materijali

- > U slučaju požara koristite aparat za gašenje požara prikladan za električni uređaje.



UPOZORENJE! Opasnost od gušenja

- > Ako nisu pravilno postavljeni, kabel i upravljačka jedinica uređaja mogu predstavljati opasnost od saplitanja, gušenja, spoticanja ili gašenja. Dodatne veze i kabeli za napajanje moraju biti postavljeni tako da ne predstavljaju opasnost.

**UPOZORENJE! Opasnost za zdravlje**

- > Ovaj uređaj smiju koristiti djeca od 8 godina i starija te osobe sa smanjenim fizičkim, senzornim ili mentalnim sposobnostima ili osobe s nedovoljnim iskustvom i znanjem ako su pod nadzorom ili ako su dobili upute o sigurnoj uporabi uređaja te ako razumiju opasnosti koje se pri tome javljaju.
- > **Električni uređaji nisu igračke.** Uvijek čuvajte uređaj izvan dohvata male djece.
- > Djeca moraju biti pod nadzorom kako bi se osiguralo da se neće igrati s uređajem.
- > Djeca ne smiju provoditi čišćenje i korisničko održavanje bez nadzora.

**POZOR! Opasnost od oštećenja**

- > Prije prvog puštanja u rad provjerite odgovara li specificirani napon na tipskoj pločici naponu navedenom na izvoru napajanja.
- > Uvjerite se da drugi predmeti **ne mogu** uzrokovati kratki spoj na kontaktima uređaja.
- > Pobrinite se za to da negativni i pozitivni polovi **nikada** ne dođu u kontakt.
- > Nemojte povlačiti priključne kabele ili ih koristiti kao ručku.
- > Uređaj ne smije biti izložen kiši ni vlazi. Čuvajte na suhom mjestu.

2.2 Sigurnost pri montaži uređaja**OPASNOST! Opasnost od eksplozije**

- > Uređaj koristite i montirajte samo u zatvorenim prostorima s dobrom ventilacijom.
- > **Nemojte** montirati niti upotrebljavati uređaj u sljedećim uvjetima:
 - U slanoj, mokroj ili vlažnoj okolini
 - U blizini korozivnih isparavanja
 - U blizini zapaljivih materijala
 - U blizini izvora topline (grijalice, izravna sunčeva svjetlost, plinske pećnice itd.)
 - U područjima gdje prijete opasnost od eksplozija plina ili prašine

**UPOZORENJE! Opasnost od ozljeda**

- > Uvjerite se da je uređaj stabilan. Uređaj se mora postaviti i pričvrstiti tako da se ne može prevrnuti ili pasti.
- > Prilikom pozicioniranja uređaja uvjerite se da su svi kabele odgovarajuće osigurani kako bi se izbjegla bilo kakva opasnost od spoticanja.

**POZOR! Opasnost od oštećenja**

- > Uređaj postavite na suho mjesto gdje će biti zaštićen od prskanja vode.
- > Uvijek koristite utičnice koje su uzemljene i osigurane automatskom zaštitnom sklopkom

2.3 Sigurnost pri električnom priključivanju uređaja**OPASNOST! Opasnost od strujnog udara**

- > Ako radite na električnim sustavima, uvjerite se da u blizini bude netko, tko Vam može pomoći u slučaju nužde.

**UPOZORENJE! Opasnost od strujnog udara**

- > Pridržavajte se preporučenih presjeka kabela.
- > Položite kabele tako da ih vrata ili poklopac prostora motora ne mogu oštetiti. Prignječeni kabele mogu dovesti do teške ozljede.
- > Obavezno je ugraditi uređaj za zaostalu struju (RCD) prilikom rada s više od dva električna potrošača. Mora se koristiti RCD (na primjer tip B, osjetljiv na sve vrste struja). Potrebni tip RCD-a mora biti u skladu s važećim nacionalnim normama.

**POZOR! Opasnost od oštećenja**

- > Koristite razvod kanala ili kabela kanale ako je potrebno polagati kabele kroz metalne ili druge oplate s oštrim rubovima.
- > Kabel glavnog napajanja od 230 V i istosmjerni od 12 V **nemojte** postavljati u istu kanalicu.
- > **Nemojte** polagati kabel tako da bude labav ili jako svinut.
- > Sigurno pričvrstite kabele.

2.4 Mjere sigurnosti prilikom rukovanja akumulatorima



UPOZORENJE! Opasnost od ozljeda

- > Akumulatori sadrže agresivne i nagrizajuće kiseline. Pazite da tekućina akumulatora ne dođe u kontakt s vašim tijelom. Ako koža dođe u kontakt s tekućinom akumulatora, temeljito operite taj dio tijela vodom. Ako se ozlijedite kiselinama, odmah se obratite liječniku.
- > Prilikom radova na akumulatorima nemojte nositi metalne predmete, primjerice satove ili prstenje. Olovno kiselinski akumulatori mogu uzrokovati kratke spojeve koji mogu dovesti do teških ozljeda.
- > Koristite samo izolirane alate.
- > Na akumulator nemojte stavljati metalne predmete i pazite da metalni predmeti ne padnu na akumulator. To bi moglo prouzročiti iskre ili kratke spojeve akumulatora i drugih električnih uređaja.
- > Tijekom radova na akumulatorima nosite zaštitne naočale i zaštitnu odjeću. Nemojte dirati oči dok radite na akumulatorima.
- > Koristite samo punjive akumulatore.
- > Nemojte koristiti neispravne akumulatore.



OPREZ! Opasnost od eksplozije

- > Nikada nemojte pokušavati puniti smrznuti ili neispravni akumulator. Akumulator postavite na mjesto na kojem ne može doći do smrzavanja i pričekajte da se prilagodi okolnoj temperaturi. Nakon toga pokrenite postupak punjenja.
- > Nemojte pušiti, koristiti otvoreni plamen ili uzrokovati iskrenje blizu motora ili akumulatora.
- > Držite akumulator dalje od izvora topline.



POZOR! Opasnost od oštećenja

- > Prilikom priključivanja akumulatora uvjerite se da je polaritet ispravan.
- > Slijedite upute proizvođača akumulatora i one proizvođača sustava ili vozila u kojem se akumulator koristi.
- > Ako se akumulator treba demontirati, prvo razdvojite priključak uzemljenja. Razdvojite sve priključke i sva trošila od akumulatora prije demontaže.
- > Skladištite samo potpuno napunjene akumulatore. Redovito puniti uskladištene akumulatore.
- > Nemojte prenositi akumulator držeći ga za stezaljke.

2.5 Sigurnost pri radu uređaja



UPOZORENJE! Opasnost od strujnog udara

- > Nemojte koristiti uređaj u mokrim uvjetima ili ga uranjati u bilo kakvu tekućinu.
- > Prije pokretanja uređaja uvjerite se da su priključni kabel i utikač suhi te da na njima nema hrđe ili nečistoće.
- > Vodite računa da dijelovi uređaja i dalje mogu biti pod naponom čak i ako je osigurač pregorio.



POZOR! Opasnost od oštećenja

- > Uvjerite se da ulazi i izlazi zraka uređaja nisu pokriveni.
- > Pobrinite se za dobru ventilaciju.

3 Povezani dokumenti



Kompletne upute za montažu i rukovanje pronađite na web-mjestu qr.dometic.com/bfXltu.

4 Namjena

Inverter je namijenjen pretvaranju izravne struje u izmjenični napon čistog sinusnog vala (AC) od 230~ ... 240 V ~ za rad i stabilno napajanje priključenih potrošača.

Inverter je namijenjen za priključivanje na:

- DPSI1812iTS: 12 V \Rightarrow
- DPSI1824iTS: 24 V \Rightarrow

Inverter je prikladan za sljedeće:

- Montaža u rekreacijskim vozilima (RV), kamionima, komercijalnim vozilima ili motorima i jedrilicama
- Stacionarna ili mobilna uporaba
- Uporaba u zatvorenom

Inverter **nije** prikladan za sljedeće:

- Vanjska uporaba

Ovaj je proizvod prikladan samo za predviđenu namjenu i primjenu u skladu s ovim uputama.

Ove upute donose informacije neophodne za pravilnu instalaciju i/ili rad proizvoda. Loša instalacija i/ili nepravilan rad ili održavanje rezultirat će nezadovoljavajućom uspješnošću i mogućim kvarom.

Proizvođač ne preuzima nikakvu odgovornost za bilo kakve ozljede ili oštećenja proizvoda koje nastanu kao rezultat:

- nepravilnog sklapanja, montaže ili priključivanja, uključujući i previsok napon
- nepravilnog održavanja ili uporabe nekih drugih rezervnih dijelova osim originalnih rezervnih dijelova koje isporučuje proizvođač
- izmjena na proizvodu bez izričitog dopuštenja proizvođača
- uporabe u svrhe koje nisu opisane u ovim uputama

Dometic pridržava pravo na izmjene izgleda i specifikacija proizvoda.

5.1 Mjesto montaže

 **sl. 1 na stranici 3**



POZOR! Opasnost od oštećenja

- > Prije bušenja rupa uvjerite se da se bušenjem, piljenjem i turpijanjem ne mogu oštetiti električni kabeli ili drugi dijelovi vozila.



UPUTA

- > Inverter možete postaviti tako da stoji ili visi ( **sl. 1**).

 **sl. 2 na stranici 3**



Prilikom odabira mjesta montaže pridržavajte se sljedećih uputa:

- Uvjerite se da je montažna površina čvrsta i vodoravna.

- Pridržavajte se specifikacija razmaka za dostatnu ventilaciju ( **sl. 2**).

5.2 Montaža invertera

 **sl. 3 na stranici 4**

1. Odaberite odgovarajuće rupe za montažu ovisno o odabranoj vrsti montaže (stojeće ili viseće) i označite rupe za bušenje ( **sl. 3, A**).
2. Unaprijed izbušite rupe za montažu.
3. Vijcima postavite inverter na mjesto ( **sl. 3, B**).

5.3 Povezivanje invertera



Električnu montažu te postavljanje uređaja smije provoditi samo kvalificirano osoblje koje je pokazalo vještinu i znanje vezano za konstrukciju i rad električne opreme i izvođenje instalacija, koje dobro poznaje važeće propise države u kojoj se oprema treba instalirati i/ili koristiti i koje je prošlo obuku o sigurnosti koja mu omogućava da prepozna i izbjegne opasnosti koje se pri tome javljaju. Sve ostale radnje namijenjene su također za neprofesionalne korisnike.



UPOZORENJE! Opasnost od strujnog udara

- > Pridržavajte se preporuka o osiguračima te poprečnim presjecima i duljinama kabela.



OPREZ! Opasnost od požara

- > Postavite osigurače blizu akumulatora kako biste zaštitili kabel od kratkih spojeva i mogućeg pregaranja.



POZOR! Opasnost od oštećenja

- > Nemojte obrtati polaritet.
- > Pritegnite matice i vijke maksimalnim momentom pritezanja od 15 N·m. Labavi spojevi mogu dovesti do pregrijavanja.

Pridržavajte se sljedećih uputa prilikom priključivanja invertera:

- Prilikom postavljanja razvodnog kruga utičnice (montaža na električnu mrežu) pridržavajte se važećih propisa.
- Odaberite duljinu kabela za istosmjernu struju (spajanje na polove akumulatora) što je moguće kraće ≤ 1 m).

- Priključak za **TN mrežu**: montirajte zaštitni uređaj za struju kvara (RCD).
- Priključak za **IT mrežu**: ako je priključeno više opterećenja, ugradite uređaj za nadzor izolacije (IMD). **Primjenjuju se nacionalne norme.**

1. Odredite presjke kabela i osigurač:

Presjek kabela	Osigurač kabela
DPSI1812ITS50 mm ²	250 A
DPSI1824ITS25 mm ²	150 A

2. Provjerite je li uređaj isključen ( sl. 4, A: 1).

 sl. 4 na stranici 4

3. Skinite poklopce s polova ( sl. 4, A: 2 – 3).

4.  **POZOR! Opasnost od oštećenja**

- > Kako biste izbjegli kratki spoj, na uređaj uvijek najprije priključite crni kabel (negativni pol).

Priključite crni (bk) priključni kabel na (–) pol.

5. Priključite crveni (rd) priključni kabel na (+) pol

( sl. 4, B: 1 – 2).

6. Spojite (+) na pozitivni pol servisnog akumulatora

( sl. 4, B: 4).



UPUTA Zaštitite pozitivni kabel servisnog akumulatora osiguračem ( sl. 4, 1).

7. Spojite (–) s negativnim polom servisnog akumulatora ( sl. 4, B: 5).
8. Priključak uzemljenja priključite na uzemljenje (šasija)

 sl. 5.

 sl. 5 na stranici 5

5.4 Priključivanje daljinskog upravljanja

- > Povežite daljinski upravljač s priključkom za daljinski upravljač (LINA ili LINB).

 sl. 6 na stranici 5

5.5 Priključivanje vanjske sklopke







UPUTA Ako je priključena vanjska sklopka, status načina rada za uštedu energije ne može se promijeniti.

 sl. 7 na stranici 5



UPUTA

- > Provjerite nije li priključak za daljinski upravljač zauzet.
- > Odaberite jednu od sljedećih odgovarajućih vanjskih sklopki:
 -  sl. 7, A: Vanjska sklopka s napajanjem iz invertera
 -  sl. 7, B: Kontrolna jedinica s relejom ili tranzistorskim krugom (TR)
 -  sl. 7, C: Vanjska sklopka s napajanjem iz akumulatora (BAT) vozila
 -  sl. 7, D: Vanjska sklopka s vlastitim napajanjem (istosmjerno napajanje), npr. od paljenja



UPUTA Provjerite nije li priključak za daljinski upravljač zauzet.

1. Sklopku za uključivanje/isključivanje postavite na **OFF**.
2. Sklopku za uključivanje/isključivanje postavite na **REMO**.
3. Priključite vanjsku sklopku na terminal CN1.

5.6 Priključivanje releja alarma

Relej alarma aktivira se čim napajanje izmjeničnom strujom postane dostupno, a sklopka za prijenos izmjenične struje se zatvori. Relej alarma može se koristiti za sljedeće:

- Na upravljačkoj ploči vozila generirajte signal za otkrivanje izmjeničnog napajanja.
- Uključite i isključite manje kritična opterećenja (npr. apsorpcijski hladnjak, električne sustave grijanja) koja bi se trebala koristiti samo u kombinaciji s napajanjem izmjeničnom strujom.

 sl. 8 na stranici 6

- > Priključite relej alarma na pol CN1 ( sl. 8).

6.1 Upotreba uređaja koji rade na 230 V

 sl. 9 na stranici 6

- > Priključite 230 V uređaje kako je prikazano ( sl. 9).

6.2 Uključivanje i isključivanje invertera



UPUTA

- Ako inverterom treba upravljati daljinskim upravljačem, prekidač za uključivanje/ isključivanje mora biti postavljen u položaj **II**.
 - Ako inverterom treba kontrolirati pomoću vanjske sklopke, prekidač za uključivanje/ isključivanje mora biti postavljen u položaj **0**.
- > Da biste uključili inverter, prekidač za uključivanje/ isključivanje postavite na položaj **I**.
- > Da biste isključili inverter, prekidač za uključivanje/ isključivanje postavite na položaj **0**.
- > Inverter možete uključivati i isključivati daljinskim upravljačem ili vanjskom sklopkom.

7 Odlaganje u otpad



Odložite ambalažu u odgovarajuće kante za reciklažu otpada gdje god je to moguće.

Za detalje o odlaganju proizvoda u otpad, zatražite od svog lokalnog centra za recikliranje ili specijaliziranog trgovca pojedinosti o tomu kako to učiniti u skladu s važećim propisima o odlaganju otpada.

Proizvod se može besplatno odložiti u otpad.

Türkçe

1 Önemli notlar

Bu ürünü doğru monte ettiğinizden ve ürünün daima kullanıma hazır olduğundan emin olmak için lütfen tüm talimatları ve bu ürün kılavuzunda verilen kılavuzları ve uyarıları dikkatlice okuyunuz. Bu talimatlar bu ürün ile birlikte SAKLANMALIDIR.

Bu ürünü kullandığınızda tüm talimatları, kılavuzları ve uyarıları dikkatlice okuduğunuzu ve anladığınızı ve hükümlere ve koşullara bu sözleşmede yer alıyormuş gibi uyacağımıza onay verirsiniz. Bu ürünü sadece amacına ve uygulamaya uygun ve talimatlara, kılavuzlara ve uyarılara uygun bu ürün kılavuzu ile geçerli yasalara ve yönetmeliklere uygun olarak kullanacağınızı kabul ediyorsunuz. Talimatların ve uyarıların burada verildiği gibi okunmaması veya bunlara uyulmaması sonucu kendiniz ve diğer insanlar yaralanabilir veya ürününüz veya yakınında bulunan diğer mallar hasar görebilir. Talimatlar, kılavuzlar ve uyarılar da dahil, bu ürün kılavuzu ve buna ait olan dokümanlarda değişiklikler ve güncellemeler yapılabilir. Güncel ürün bilgileri için lütfen documents.dometic.com adresini ziyaret edin.

2 Güvenlik uyarıları

Ayrıca araç üreticisinin ve servis atölyelerinin öngördüğü güvenlik uyarılarına ve koşullara uyun.

2.1 Genel güvenlik



TEHLİKE! Elektrik çarpması tehlikesi

- > Açıktaki kabloları çıplak elle dokunmayın.
- > Cihazın AC güç kaynağıyla bağlantısını hızlı bir şekilde kesebilmek için, priz in cihaza yakın ve kolayca erişilebilir olması gerekir.



UYARI! Elektrik çarpması tehlikesi

- > Cihazın montajı ve sökülmesi sadece kalifiye personel tarafından gerçekleştirilmelidir.
- > Cihazın kendisi veya bağlantı kablosu gözle görülür şekilde hasar görmüşse cihazı çalıştırmayın.
- > Bu cihazın güç kablosu hasarlı ise, güvenli tehlikelerinin önlenmesi için güç kablosu derhal değiştirilmelidir.
- > Bu cihazda sadece usta elemanlar tarafından onarım yapılmalıdır. Doğru yapılmayan onarımlar mühim tehnelere sebep olabilir.
- > Yalnızca üretici tarafından tavsiye edilen aksesuarları kullanın.
- > Bileşenlerin hiçbirinde hiçbir şekilde değişiklik veya uyarılama yapmayın.
- > Cihaz kullanılırken hiçbir kabloyu bağlantısından ayırmayın.
- > Cihazı güç kaynağından ayırın:
 - Kullanım sonrası
 - Her temizlik ve bakımdan önce
 - Sigorta değiştirmeden önce



UYARI! Yangın tehlikesi/Yanııcı Maddeler

- > Yangın çıkması durumunda, elektrikli cihazlar için uygun bir yangın söndürücü kullanın.



UYARI! Oksijensiz kalma rizikosu

- > Cihazın kablosu ve kontrol ünitesi doğru şekilde düzenlenmediği takdirde, ezilme, dolanma, boğulma ve takılma risklerine yol açabilir. Fazla kablo bağlarının ve güç kablolarının güvenli bir şekilde düzenlendiğinden emin olun.



UYARI! Sağlık için tehlike

- > Bu cihaz, gözetim altında olmaları veya cihazın güvenli bir şekilde kullanımıyla ilgili talimatların verilmesi ve tehlikeleri anlamaları halinde, 8 yaş ve üzeri çocuklar ve fiziksel, duyuşsal veya zihinsel yetenekleri kısıtlı veya deneyim ve bilgi eksikliği olan kişiler tarafından kullanılabilir.
- > **Elektronik cihazlar çocuk oyuncuğı değildir.** Cihazı, küçük çocukların erişemeyeceğı bir yerde saklayın ve kullanın.
- > Bu cihazla oynamadıklarından emin olmak için, çocuklar daima gözetlenmelidir.
- > Temizlik ve kullanıcı bakımı gözetimsiz olarak çocuklar tarafından yapılmamalıdır.



İKAZ! Hasar tehlikesi

- > Başlatmadan önce, veri plakasındaki voltaj ile güç kaynağının voltajının aynı olup olmadığını kontrol edin.
- > Diğer nesnelerin cihazın kontaklarında bir kısa devreye sebep **olmayacağından** emin olun.
- > Eksi ve artı kutupların birbirine **asla** temas etmemesine dikkat edin.
- > Bağlantı kablolarını çekmeyi veya kabloları tutamak olarak kullanmayın.
- > Cihaz yağmura veya neme maruz kalmamalıdır. Kuru bir yerde saklayın.

2.2 Cihazın güvenli bir şekilde monte edilmesi



TEHLİKE! Patlama tehlikesi

- > Cihazı yalnızca kapalı ve iyi havalandırılan yerlere monte edin ve işletin.
- > Cihazı aşağıdaki koşullarda **monte etmeyin veya işletmeyin:**
 - Tuzlu, ıslak veya nemli ortamlarda
 - Aşındırıcı dumanların yakınında
 - Yanıcı maddelerin yakınında
 - Isı kaynaklarının yakınında (ısıtıcılar, doğrudan güneş ışığı, gazlı fırınlar, vb.)
 - Gaz veya toz patlaması riski olan alanlarda



UYARI! Yaralanma riski

- > Cihazın güvenli bir şekilde durduğundan emin olun. Cihazın devrilmesini ve düşmesini önleyecek şekilde güvenli bir şekilde yerleştirilmesi ve sabitlenmesi gerekmektedir.
- > Cihazı konumlandırırken, herhangi bir takılarak düşme tehlikesini önlemek için tüm kabloların uygun şekilde sabitlendiğinden emin olun.



İKAZ! Hasar tehlikesi

- > Cihazı, su sıçramasına karşı korunan kuru bir yere yerleştirin.
- > Her zaman topraklanmış ve kaçak akım devre kesicileri ile emniyete alınmış prizler kullanın

2.3 Cihazın elektrik bağlantılarını yaparken güvenlik



TEHLİKE! Elektrik çarpması tehlikesi

- > Elektrik sistemleri üzerinde çalışıyorsanız, acil durumlarda size yardımcı olabilecek birinin yakınızdaki olduğundan emin olun.



UYARI! Elektrik çarpması tehlikesi

- > Tavsiye edilen kablo kesitlerine uyun.
- > Kabloları, kapılar veya kaporta nedeniyle zarar görmeyecek şekilde döşeyin. Ezilmiş kablolar ciddi yaralanmalara neden olabilir.
- > İki veya daha fazla elektrikli yük çalıştırırken artık akım cihazı (RCD) kurulması zorunludur. Bir RCD (örneğin tip B, tüm akımlara duyarlı) kullanılmalıdır. Gerekli RCD tipi, geçerli ulusal standartlara uygun olmalıdır.



İKAZ! Hasar tehlikesi

- > Kabloları, metal paneller veya keskin kenarlı diğer panellerin arasına döşemek gerekiyorsa kanal sistemi veya kablo kanalları kullanın.
- > 230 V şebeke kablosu ile 12 V DC kablosunu aynı kanala **döşemeyin.**
- > Kabloları gevşek veya çok bükülmüş olacak şekilde **döşemeyin.**
- > Kabloları güvenli bir şekilde sabitleyin.

2.4 Aküler üzerinde çalışma yaparken alınacak güvenlik önlemleri



UYARI! Yaralanma riski

- > Aküler agresif ve yakıcı asitler içerir. Akü sıvısının vücudunuzla temas etmesini önleyin. Cildiniz akü sıvısıyla temas ederse, vücudunuzun o kısmını su kullanarak iyice yıkayın. Asitlerden dolayı herhangi bir yaralanma yaşarsanız, derhal bir doktora başvurun.
- > Akü ile çalışırken saat veya yüzük gibi metal nesnelere takmayın. Kurşun asitli aküler, ciddi yaralanmalara neden olabilecek kısa devrelere neden olabilir.
- > Yalnızca yalıtımlı aletler kullanın.
- > Akünün üzerine herhangi bir metal parça koymayın ve metal parçaların akünün üzerine düşmesini önleyin. Bu, kıvılcımlara veya akü ve diğer elektrikli parçalarda kısa devrelere neden olabilir.
- > Akülerle çalışırken koruyucu gözlük ve koruyucu giysi kullanın. Akülerle çalışırken gözlerinize dokunmayın.
- > Yalnızca şarj edilebilir aküler kullanın.
- > Hasarlı akülerini kullanmayın.



DİKKAT! Patlama tehlikesi

- > Asla donmuş veya hasarlı bir aküyü şarj etmeye çalışmayın. Aküyü buzlanma olmayan bir alana yerleştirin ve akü, ortam sıcaklığına alışana kadar bekleyin. Ardından şarj işlemini başlatın.
- > Motorun veya akünün yakınında sigara içmeyin, açık alev kullanmayın veya kıvılcım oluşmasına neden olmayın.
- > Aküyü ısı kaynaklarından uzak tutun.



İKAZ! Hasar tehlikesi

- > Aküyü bağlarken kutupların doğru olduğundan emin olun.
- > Akü üreticisinin ve akünün kullanıldığı sistemin veya aracın üreticisinin talimatlarına uyun.
- > Akünün çıkarılması gerekiyorsa, önce toprak bağlantısını kesin. Aküyü çıkarmadan önce tüm bağlantıları ve tüm tüketicileri aküden ayırın.
- > Aküleri yalnızca tamamen şarj olmuş halde depolayın. Depolanan aküleri düzenli olarak şarj edin.
- > Aküyü bağlantı uçlarından tutarak taşımayın.

2.5 Cihazı çalıştırırken güvenlik



UYARI! Elektrik çarpması tehlikesi

- > Cihazı ıslak koşullarda kullanmayın veya herhangi bir sıvıya daldırmayın.
- > Cihazı çalıştırmadan önce, güç kaynağı hattının ve fişin kuru olduğundan, fişte pas veya kir bulunmadığından emin olun.
- > Sigorta atmış olsa bile cihazın parçalarının gerilim iletebileceğini unutmayın.



İKAZ! Hasar tehlikesi

- > Cihazın hava giriş ve çıkışlarının kapalı olmadığından emin olun.
- > İyi bir havalandırma sağlayın.

3 İlgili belgeler



Montaj ve kullanım kılavuzunun tamamını çevrimiçi olarak ur.dometic.com/bfXltu adresinde bulabilirsiniz.

4 Amacına Uygun Kullanım

The inverter is intended to convert direct current into a pure sine wave alternating voltage (AC) of 230~ ... 240 V ~ for operation and stable power supply of connected consumers.

İnvertör aşağıdaki bağlantılar için tasarlanmıştır:

- DPSI1812ITS: 12 V \approx
- DPSI1824ITS: 24 V \approx

İnvertör aşağıdakiler için uygundur:

- Eğlence ve dinlenme araçlarına (RV), kamyonlara, ticari araçlara veya motorlu ve yelkenli yatlara montaj
- Sabit veya mobil kullanım
- İç mekan kullanımı

İnvertör şunlar için uygun **değildir**:

- Dış mekan kullanımı

Bu ürün sadece amacına ve uygulamaya ve bu talimatlara uygun olarak kullanılmalıdır.

Bu kılavuzda ürünün doğru olarak monte edilmesi ve/veya kullanılması için gerekli bilgiler verilmektedir. Doğru yapılmayan montaj ve/veya yanlış işletim ya da bakım, performansın yetersiz olmasına ve olası bir arızaya neden olabilir.

Üretici, aşağıdaki durumların neden olduğu yaralanmalardan veya ürün hasarlarından sorumlu değildir:

- Aşırı voltaj da dahil olmak üzere hatalı kurulum, montaj veya bağlantı
- Yanlış bakım veya üretici tarafından sağlanan orijinal yedek parçalardan başka yedek parçalar kullanılması
- Üreticisinden açıkça izin almadan cihazda değişiklikler yapılması
- Bu kılavuzda tanımlananların dışında amaçlar için kullanıldığında

Dometic ürünün görünümünde ve ürün özelliklerinde değişiklik yapma hakkını saklı tutar.

5.1 Montaj yeri

 **şekil 1 sayfa 3**



İKAZ! Hasar tehlikesi

- > Herhangi bir delik delmeden önce, elektrik kablolarının veya aracın diğer parçalarının delme, kesme ve eğeleme nedeniyle zarar görmeyeceğinden emin olun.



NOT

- > İnvertör zemine oturtularak veya asılı olarak monte edilebilir ( **şekil 1**).



 **şekil 2 sayfa 3**

Montaj yeri seçerken aşağıdaki talimatlara uyun:

- Montaj yüzeyinin düz ve sağlam olduğundan emin olun.
- Yeterli havalandırma için mesafe spesifikasyonlarına uyun ( **şekil 2**).

5.2 İnvertörün montajı

 **şekil 3 sayfa 4**

1. Seçilen montaj tipine (zemine oturtularak veya asma) bağlı olarak uygun montaj deliklerini seçin ve delikleri işaretleyin ( **şekil 3**, A).
2. Montaj deliklerini önceden delin.
3. İnvertörü yerine vidalayın ( **şekil 3**, B).

5.3 İnvertörün bağlanması



Cihazın elektrik montajı ve devreye alınması, elektrikli ekipmanların yapısı, çalıştırılması ve montajı konusunda bilgi ve beceriye sahip, ekipmanın montajının yapılacağı ve/veya kullanılacağı ülkenin geçerli düzenlemelerine aşına olan, ilgili tehlikeleri belirlemek ve bunlardan kaçınmak için güvenlik eğitimi almış kalifiye bir personel tarafından yapılmalıdır. Diğer tüm işlemler, profesyonel olmayan kullanıcılar tarafından yapılacak şekilde tasarlanmıştır.



UYARI! Elektrik çarpması tehlikesi

- > Önerilen kablo kesitlerine, kablo uzunluklarına ve sigorta değerine uyun.



DİKKAT! Yangın tehlikesi

- > Kabloyu kısa devrelerden ve olası yanmalardan korumak için sigortalara akülerin yakınına yerleştirin.



İKAZ! Hasar tehlikesi





- > Polariteyi tersine çevirmeyin.
- > Vidaları ve somunları maksimum 15 N·m torla sıkın. Gevşek bağlantılar aşırı ısınmaya yol açabilir.

İnvertörü bağlarken aşağıdaki talimatlara uyun:

- Bir priz çıkış dağıtım devresi (şebeke kurulumu) kurarken geçerli yönetmeliklere uyun.
- DC kablolarının kablo uzunluğunu (akü kutup başlarına bağlantı) ≤ 1 m olacak şekilde mümkün olduğunca kısa seçin.
- **TN şebeke** bağlantısı için: Kaçak akım rölesi (RCD) bağlayın.
- **IT şebeke** bağlantısı için: Birden fazla yük bağlıysa bir yalıtım izleme cihazı (IMD) takın. **Ulusal standartlar uygulanır.**



1. Kablo kesitlerini ve sigortayı belirleyin:

	Kablo kesiti	Kablo sigortası
DP-SI1812i-TS	50 mm ²	250 A
DP-SI1824i-TS	25 mm ²	150 A

2. Cihazın kapalı olduğunu kontrol edin ( **şekil 4**, **A: 1**).
-  **şekil 4 sayfa 4**
3. Kapakları bağlantı noktalarından ayırın ( **şekil 4**, **A: 2 – 3**).
4.  **İKAZ! Hasar tehlikesi**



- > Cihazın kısa devre yapmasını önlemek için her zaman önce siyah kabloyu (negatif bağlantı noktası) bağlayın.

Siyah (bk) bağlantı kablosunu (-) bağlantı noktasına bağlayın.

5. Kırmızı (rd) bağlantı kablosunu (+) bağlantı noktasına bağlayın ( **şekil 4**, **B: 1 – 2**).
6. (+)'yi araç içi akünün artı kutup başına bağlayın ( **şekil 4**, **B: 4**).



NOT Araç içi akünün artı kablosunu bir sigorta ile koruyun ( **şekil 4**, **1**).

7. (-)'yi araç içi akünün eksi kutup başına bağlayın ( **şekil 4**, **B: 5**).
8. Toprak bağlantısını toprağa (şasiye) bağlayın ( **şekil 5**).
-  **şekil 5 sayfa 5**

5.4 Uzaktan kumandanın bağlanması

- > Uzaktan kumandayı uzaktan kumanda bağlantısına (LINA veya LINB) bağlayın.

 **şekil 6 sayfa 5**

5.5 Harici bir anahtarın bağlanması







NOT Harici bir anahtar bağlıysa, enerji tasarrufu modunun durumu değiştirilemez.

şekil 7 sayfa 5



NOT

- > Uzaktan kumanda bağlantısının kullanılmadığından emin olun.
- > Aşağıdaki uygun harici anahtarlardan birini seçin:
 -  **şekil 7, A:** İnterörden beslemeli harici anahtar
 -  **şekil 7, B:** Röle veya transistör devresine sahip kontrol ünitesi (TR)
 -  **şekil 7, C:** Aracın aküsünden (BAT) beslemeli harici anahtar
 -  **şekil 7, D:** Kendi beslemesine (DC POWER) sahip harici anahtar, örn. kontaklı



NOT Uzaktan kumanda bağlantısının kullanılmadığından emin olun.

1. Açma/kapama anahtarını **OFF** olarak ayarlayın.
2. Açma/kapama anahtarını **REMO** olarak ayarlayın.
3. Harici anahtarını CN1 bağlantı noktasına bağlayın.

5.6 Bir alarm rölesinin bağlanması

AC besleme mevcut olduğunda ve AC transfer anahtarını kapatıldığında alarm rölesi etkinleştirilir. Alarm rölesi şu amaçlar için kullanılabilir:

- Araç kontrol panelinde AC besleme algılama sinyali oluşturmak.
- Sadece AC besleme ile bağlantılı olarak çalıştırılması gereken daha az kritik yükleri (örn. absorpsiyonlu buzdolabı, elektrikli ısıtma sistemleri) açmak ve kapatmak.

 **şekil 8 sayfa 6**

- > CN1 bağlantı noktasına bir alarm rölesi bağlayın ( **şekil 8**).

6.1 230 V cihazların çalıştırılması

 **şekil 9 sayfa 6**

- > 230 V cihazları gösterildiği gibi bağlayın ( **şekil 9**).

6.2 İnvörtörün açılması ve kapatılması



NOT

- İnvörtör uzaktan kumanda ile kontrol edilecekse, açma/kapama anahtarı **II** konumuna ayarlanmalıdır.
- İnvörtör harici anahtar üzerinden kontrol edilecekse, açma/kapama anahtarı **0** konumuna ayarlanmalıdır.

- > İnvörtörü açmak için açma/kapama anahtarını **I** konumuna getirin.
- > İnvörtörü kapatmak için açma/kapama anahtarını **0** konumuna getirin.
- > İnvörtörü açmak ve kapatmak için uzaktan kumandayı veya harici anahtarı kullanın.

7 Atık İmhası



Ambalaj malzemesini mümkünse ilgili geri dönüşüm atık sistemine kazandırın.

Ürünün yürürlükteki imha yönetmeliklerine göre nasıl imha edileceğine ilişkin ayrıntılar için yerel bir geri dönüşüm merkezine veya uzman satıcıya danışın.

Ürün ücretsiz olarak imha edilebilir.

Slovenščina

1 Pomembna obvestila

Pozorno preberite in upoštevajte vsa navodila, smernice in opozorila iz tega navodila, da zagotovite pravilno vgradnjo, uporabo in vzdrževanje izdelka. Ta navodila MORATE hraniti skupaj z izdelkom.

Z uporabo izdelka potrjujete, da ste pozorno prebrali vsa navodila, smernice in opozorila ter razumete in upoštevate vsa določila ter pogoje v tem dokumentu. Strinjate se, da boste izdelek uporabljali samo za predvideni namen uporabe in v skladu z navodili, smernicami in opozorili v tem navodilu ter v skladu z vsemi veljavnimi zakoni in predpisi. Če navodil in opozoril v nadaljevanju ne preberete in ne upoštevate, boste morda poškodovali izdelek ali povzročili materialno škodo v bližini. Pridržujemo si pravico do sprememb in posodobitev navodila, vključno z navodili, smernicami in opozorili ter povezano dokumentacijo. Za najnovejše informacije o izdelku obiščite documents.dometic.com.

2 Varnostni napotki

Upoštevajte tudi varnostne napotke in zahteve proizvajalca vozila ter servisnih delavnic.

2.1 Osnovna varnost



NEVARNOST! Nevarnost električnega udara

- > Nezaščitenih električnih vodnikov se ne dotikajte z golimi rokami.
- > Da bi napravo lahko hitro odklopili od napajanja na izmenični tok, mora biti vtičnica v bližini naprave in mora biti dobro dostopna.



OPOZORILO! Nevarnost električnega udara

- > Vgradnjo in odstranitev naprave sme opraviti samo ustrezno usposobljeno osebje.
- > Naprave ne uporabljajte, če je sama naprava ali priključni kabel vidno poškodovan.
- > Če je napajalni kabel naprave poškodovan, ga je treba zamenjati, da preprečite varnostna tveganja.
- > Vsa popravila na tej napravi naj izvaja samo ustrezno usposobljeno osebje. Nepravilna popravila lahko povzročijo velika tveganja.
- > Uporabljajte samo dodatke, ki jih priporoča proizvajalec.
- > Na noben način ne spreminjajte ali prilagajajte nobene komponente.
- > Ne odklapljajte kablov, ko je naprava še v uporabi.
- > Napravo odklopite iz napajanja:
 - po uporabi,
 - pred vsakim čiščenjem in vzdrževanjem,
 - pred zamenjavo varovalke.



OPOZORILO! Nevarnost požara/gorljivi materiali

- > Za gašenje požara uporabite gasilni aparat, ki je primeren za električne naprave.



OPOZORILO! Nevarnost zadušitve

- > Če kabel in upravljalna enota nista pravilno nameščena, obstaja nevarnost, da se vanju zapletete, se z njima zadavite, se spotaknete ali ju pohodite. Zagotovite, da bodo odvečne vezice in napajalni kabli varno nameščeni.

**OPOZORILO! Nevarnost za zdravje**

- > To napravo smejo uporabljati otroci, ki so starejši od 8 let in osebe z zmanjšanimi fizičnimi, zaznavnimi ali duševnimi sposobnostmi ali s pomanjkljivimi izkušnjami in znanjem, če so nadzorovani ali so prejeli navodila glede varne uporabe naprave in razumejo s tem povezana tveganja.
- > **Električne naprave niso otroške igrače.** Napravo zato uporabljajte in shranjujte izven dosega otrok.
- > Otroke je treba nadzorovati in tako zagotoviti, da se z napravo ne bodo igrali.
- > Otroci ne smejo brez nadzora izvajati čiščenja in vzdrževalnih del.

**OBVESTILO! Nevarnost poškodb**

- > Pred zagonom preverite, ali se podatki o napetosti na tipski ploščici ujemajo s podatki na napajanje.
- > Zagotovite, da drugi predmeti **ne** morejo povzročiti kratkega stika na kontaktih naprave.
- > Negativni in pozitivni pol se **ne smeta** nikoli stikati.
- > Ne vlecite za priključne kable in jih ne uporabljajte namesto ročaja.
- > Naprava ne sme biti izpostavljena dežju ali vlagi. Hranite na suhem mestu.

2.2 Varna namestitvev naprave**NEVARNOST! Nevarnost eksplozije**

- > Napravo namestite in uporabljajte samo v zaprtih, dobro prezračenih prostorih.
- > Naprave **ne** namestite ali uporabljajte v naslednjih pogojih:
 - v slanih, mokrih ali vlažnih okoljih,
 - v bližini korozivnih hlapov,
 - v bližini vnetljivih materialov,
 - v bližini toplotnih virov (grelcev, neposredne sončne svetlobe, plinskih peči itd.),
 - na območjih, kjer obstaja nevarnost eksplozije plina ali prahu.

**OPOZORILO! Nevarnost poškodb**

- > Prepričajte se, da naprava trdno stoji. Naprava mora biti postavljena in pritrjena tako, da se ne more prevrtni ali pasti.
- > Pri nameščanju naprave se prepričajte, da so vsi kabli ustrezno pritrjeni, da preprečite kakršnokoli nevarnost spotikanja.

**OBVESTILO! Nevarnost poškodb**

- > Napravo namestite v suhem prostoru, kjer je zaščiten pred škropljenjem vode.
- > Vedno uporabljajte vtičnice, ki so ozemljene in zavarovane z odklopniki na diferenčni tok.

2.3 Varnost ob električni priključitvi naprave**NEVARNOST! Nevarnost električnega udara**

- > Ko delate na električnih sistemih, mora biti v bližini vedno nekdo, ki vam lahko pomaga v nujnih primerih.

**OPOZORILO! Nevarnost električnega udara**

- > Upoštevajte priporočene preseke kablov.
- > Kable položite tako, da se ne morejo poškodovati zaradi vrat ali pokrova. Zaradi stisnjenih kablov lahko pride do hudih poškodb.
- > Obvezna je namestitev zaščitne naprave na diferenčni tok (RCD), kadar uporabljate več kot dve električni bremen. Uporabiti je treba RCD (na primer tip B, občutljiv na vse tokove). Zahtevani tip RCD mora ustrezati veljavnim nacionalnim standardom.

**OBVESTILO! Nevarnost poškodb**

- > Uporabite vode ali kabselske kanale, če je treba kable položiti skozi kovinske plošče ali druge plošče z ostrimi robovi.
- > **Ne** napeljite 230 V električnega kabla in 12 V kabla za enosmerni tok v istem kanalu.
- > Kabel mora biti speljan tako, da **ne** visi ali ni močno upognjen.
- > Varno pritrdite kable.

2.4 Varnostni ukrepi pri delu z baterijami



OPOZORILO! Nevarnost poškodb

- > Baterije vsebujejo agresivne in jedke kisline. Baterijska tekočina ne sme priti v stik s telesom. Če pride vaša koža v stik z baterijsko tekočino, ta del telesa temeljito sperite z vodo. Če utrpíte poškodbe zaradi kislin, takoj obiščite zdravnika.
- > Pri delu z baterijami ne nosite kovinskih predmetov, kot so ure ali prstani. Svinčeve baterije lahko povzročijo kratke stike, ki lahko povzročijo resne poškodbe.
- > Uporabljajte samo izolirana orodja.
- > Na baterijo ne odlagajte kovinskih delov in preprečite, da bi kovinski deli nanjo lahko padli. To lahko povzroči iskre ali kratki stik baterije in drugih električnih delov.
- > Pri delu z baterijami nosite zaščitna očala in zaščitno obleko. Pri delu z baterijami se ne dotikajte oči.
- > Uporabljajte samo polnilne baterije.
- > Ne uporabljajte poškodovanih baterij.



POZOR! Nevarnost eksplozije

- > Nikoli ne skušajte polniti zamrznjene ali poškodovane baterije. Baterijo namestite v območje brez zmrzovanja in počakajte, da se ogreje na prostorsko temperaturo. Nato začnite polnjenje.
- > V bližini motorja ali baterije je prepovedano kaditi, uporabljati odprt ogenj ali povzročati iskenje.
- > Baterije ne približujte virom toplote.



OBVESTILO! Nevarnost poškodb

- > Ob priklopu baterije preverite pravilno polariteto.
- > Sledite navodilom proizvajalca baterije in proizvajalca sistema oziroma vozila, v katerem bo baterija uporabljena.
- > Če je treba baterijo odstraniti, najprej odklopite ozemljitveni priključek. Preden baterijo odstranite, z nje odklopite vse priključke in vse porabnike.
- > Shranite samo do konca napolnjene baterije. Shranjene baterije redno polnite.
- > Baterije ne nosite za priključka.

2.5 Varnost pri delovanju naprave



OPOZORILO! Nevarnost električnega udara

- > Naprave ne uporabljajte v mokrih pogojih ali je ne potaplajte v tekočine.
- > Pred zagonom naprave preverite, ali sta napajalni kabel in vtič suha ter na vtiču ni rje ali umazanije.
- > Upošteвайте, da so deli naprave lahko še vedno pod napetostjo, čeprav je varovalka pregorela.



OBVESTILO! Nevarnost poškodb

- > Zagotovite, da dovodi in izpusti za zrak na napravi ne bodo zakriti.
- > Zagotovite dobro prezračevanje.

3 Povezana dokumentacija



Celotna navodila za montažo in uporabo so na voljo na spletni strani qr.dometic.com/bfXJtu.

4 Predvidena uporaba

Razsmernik je namenjen za pretvorbo enosmernega toka v izmenično napetost (AC) popolne sinusne valovne oblike 230~... 240 V ~ za uporabo in stabilno napajanje priključenih porabnikov.

Razsmernik je predviden za priklop na:

- DPSI1812iTS: 12 V==
- DPSI1824iTS: 24 V==

Razsmernik je primeren za:

- namestitve v avtodome, tovornjake, gospodarska vozila ali motorje in v jadrnice
- stacionarno ali mobilno uporabo
- uporabo v notranjih prostorih.

Razsmernik **ni** primeren za:

- uporabo na prostem.

Ta izdelek je primeren samo za predvideni namen in uporabo v skladu s temi navodili.

V tem navodilu so navedene informacije, ki jih je treba upoštevati za pravilno vgradnjo in/ali delovanje izdelka. Aparat zaradi slabe vgradnje in/ali nepravilne uporabe

oziroma vzdrževanja ne bo dobro deloval in se lahko pokvari.

Proizvajalec ne sprejema nobene odgovornosti za telesne poškodbe ali poškodbe izdelka, do katerih pride zaradi:

- napačne namestitve, sestave ali priklopa, vključno s previsoko napetostjo;
- neustreznih vzdrževalnih del ali uporabe neoriginalnih rezervnih delov, ki jih ni dobavil proizvajalec;
- sprememb izdelka brez izrecnega dovoljenja proizvajalca;
- uporabe za namene, ki niso opisani v navodilu.

Družba Dometic si pridržuje pravico do spremembe videza in specifikacij izdelka.

5.1 Mesto namestitve

 **sl. 1** na strani 3



OBVESTILO! Nevarnost poškodb

- > Pred vrtanjem lukenj se prepričajte, da z vrtanjem, žaganjem in piljenjem ne morete poškodovati električnih kablov ali drugih delov vozila.



NASVET

- > Razsmernik je mogoče namestiti v ležečem ali visečem položaju ( **sl. 1**).



 **sl. 2** na strani 3

Pri izbiranju mesta namestitve upoštevajte naslednja navodila:

- Montažna površina mora biti trdna in ravna.
- Upoštevajte navedeno oddaljenost za ustrezno prezračevanje ( **sl. 2**).

5.2 Montaža razsmernika

 **sl. 3** na strani 4

1. Izberite ustrezne odprtine za namestitev glede na izbrano vrsto namestitve (ležečo ali visečo) in označite mesta, kjer boste izvrtali odprtine ( **sl. 3**, **A**).
2. Izvrtajte odprtine za namestitev.
3. Privijačite razsmernik na mesto ( **sl. 3**, **B**).

5.3 Priklučitev razsmernika



Električno namestitev naprave mora izvesti usposobljeno osebo, ki je dokazalo spretnosti in znanje glede sestave in delovanja električne opreme in inštalacij, ki je seznanjeno z veljavnimi predpisi, ki veljajo v državi, v kateri bo oprema vgrajena, ter je opravilo varnostno usposabljanje za prepoznavanje in preprečevanje nevarnosti. Vsa druga dela lahko izvajajo tudi neprofesionalni uporabniki.



OPOZORILO! Nevarnost električnega udara

- > Upoštevajte priporočene preseke in dolžine kablov ter varovalke.



POZORI! Nevarnost požara

- > Varovalke namestite v bližino baterij, da zaščitite kabel pred kratkimi stiki in morebitnimi vžigi.



OBVESTILO! Nevarnost poškodb

- > Polaritete ne smete zamenjati.
- > Vijake in matice pritegnite z navorom največ 15 N·m. Popuščeni spoji lahko povzročijo pregrevanje.

Pri priklučitvi razsmernika upoštevajte naslednja navodila:

- pri nameščanju distribucijske napeljave za vtičnice (namestitev električnega omrežja) upoštevajte veljavne predpise.
 - Izberite čim krajše kable za enosmerno napetost (DC) (za povezavo s poli baterije) ≤ 1 m).
 - Za priklop **omrežja TN**: namestite odklopnik na diferencialni tok (RCD).
 - Za priklop **omrežja IT**: namestite napravo za nadzor izolacije (IMD), če je priklopljena več kot ena obremenitev (porabnik). **Upoštevajte nacionalne standarde.**
1. Določite preseke kablov in varovalke:

	Presek kabla	Kabelska varovalka
DPSI1812i- TS	50 mm ²	250 A
DPSI1824i- TS	25 mm ²	150 A

2. Prepričajte se, da je naprava izklopljena ( sl. **4**, **A: 1**).

 sl. **4** na strani 4

3. S priključkov snemite pokrovčke ( sl. **4**, **A: 2–3**).



4.  **OBVESTILO! Nevarnost poškodb**



> Da v napravi ne bi povzročili kratkega stika, vedno najprej priklopite črni kabel (negativni pol).

Črni priključni kabel (bk) priklopite na priključek (-).

5. Rdeči (rd) priključni kabel priklopite na priključek (+) ( sl. **4**, **B: 1–2**).

6. Priklopite (+) na pozitivni pol bivalne baterije ( sl. **4**, **B: 4**).

 **NASVET** Pozitivni kabel bivalne baterije zaščitite z varovalko ( sl. **4**, **1**).

7. Priklopite (-) na negativni pol bivalne baterije ( sl. **4**, **B: 5**).
8. Ozemljitveni priključek povežite z ozemljitvijo (šasijo vozila) ( sl. **5**).

 sl. **5** na strani 5

5.4 Priključitev daljinskega upravljalnika

- > Priklopite daljinski upravljalnik v priključek za daljinsko upravljanje (LINA ali LINB).

 sl. **6** na strani 5





5.5 Priklop zunanje stikala

 **NASVET** Če priklopite zunanje stikalo, stanja načina za varčevanje energije ni mogoče spremeniti.

 sl. **7** na strani 5



NASVET

- > Prepričajte se, da priključek za daljinski upravljalnik ni zaseden.
- > Izberite enega od naslednjih primernih zunanjih stikal:
 -  sl. **7**, **A**: zunanje stikalo z napajanjem iz razsmernika
 -  sl. **7**, **B**: krmilna enota z relejem ali tranzistorskim vezjem (TR)
 -  sl. **7**, **C**: zunanje stikalo z napajanjem iz baterije (BAT) vozila
 -  sl. **7**, **D**: zunanje napajanje z lastnim napajanjem (enosmerni (DC) tok), npr. iz vžiga



NASVET Prepričajte se, da priključek za daljinski upravljalnik ni zaseden.

1. Stikalo za vklop/izklop nastavite v položaj **OFF**.
2. Stikalo za vklop/izklop nastavite v položaj **REMO**.
3. Zunanje stikalo priklopite v priključek CN1.

5.6 Priklop releja za alarm

Rele alarma se aktivira takoj, ko je na voljo napajanje z izmeničnim tokom (AC) in je stikalo za prenos izmeničnega toka sklenjeno. Rele za alarm je mogoče uporabljati za:

- generiranje signala za zaznavanje napajanja z izmeničnim tokom (AC) na kontrolni plošči vozila.
- vklopjanje in izklopjanje manj pomembnih obremenitev (npr. absorpcijskega hladilnika, električnih sistemov za ogrevanje), ki so namenjena uporabi samo z napajanjem iz električnega omrežja.

 sl. **8** na strani 6

- > Rele alarma priklopite na priključek CN1 ( sl. **8**).

6.1 Napajanje 230 V-naprav

 sl. **9** na strani 6

- > Naprave 230 V priklopite, kot je prikazano ( sl. **9**).

6.2 Vklop in izklop razsmernika



NASVET

- Če nameravate razsmernik upravljati z daljinskim upravljalnikom, mora biti stikalo za vklop/izklop nastavljeno v položaj **II**.
 - Če nameravate razsmernik upravljati z zunanjim stikalom, mora biti stikalo za vklop/izklop nastavljeno v položaj **0**.
- > Za vklop razsmernika nastavite stikalo za vklop/izklop v položaj **I**.
- > Za izklop razsmernika nastavite stikalo za vklop/izklop v položaj **0**.
- > Razsmernik vklopite in izklopite z daljinskim upravljalnikom ali zunanjim stikalom.

7 Odstranjevanje



Embalažni material odstranite v primerne zabojnike za recikliranje odpadkov, če je to mogoče.

Pri lokalnem centru za zbiranje odpadkov ali specializiranem trgovcu se pozanimajte glede odstranjevanja izdelka v skladu z veljavnimi predpisi.

Izdelek je mogoče brezplačno odstraniti.

Română

1 Observații importante

Citiți cu atenție și respectați toate instrucțiunile, indicațiile și avertismentele incluse în acest manual de produs pentru a vă asigura că instalați, utilizați și întrețineți produsul în permanență. Aceste instrucțiuni TREBUIE păstrate cu acest produs.

Prin utilizarea produsului, confirmați că ați citit cu atenție toate instrucțiunile, indicațiile și avertismentele și că înțelegeți și sunteți de acord să respectați termenii și condițiile stabilite. Sunteți de acord să utilizați acest produs numai pentru scopul și aplicația prevăzute și în conformitate cu instrucțiunile, indicațiile și avertismentele prezentate în acest manual de produs, precum și în conformitate cu toate legile și reglementările aplicabile. Nerespectarea instrucțiunilor și avertismentelor prezentate aici poate duce la vătămarea personală a utilizatorului sau a altora, la deteriorarea produsului sau a altor bunuri din apropiere. Acest manual al produsului, inclusiv instrucțiunile, indicațiile și avertismentele și documentația aferentă pot fi supuse modificărilor și actualizărilor. Pentru informații actualizate despre produs, vă rugăm să vizitați documents.domestic.com.

2 Instrucțiuni de siguranță

De asemenea, respectați instrucțiunile de siguranță și specificațiile producătorului vehiculului și ale atelierelor autorizate.

2.1 Informații generale de siguranță



PERICOL! Pericol de electrocutare

- > Nu atingeți cablurile expuse cu mâinile goale.
- > Pentru a putea deconecta rapid dispozitivul de la sursa de alimentare c.a., priza trebuie să se afle în apropierea dispozitivului și să fie ușor accesibilă.



AVERTIZARE! Pericol de electrocutare

- > Instalarea și demontarea pot fi efectuate numai de către personal calificat.
- > Nu utilizați dispozitivul în cazul în care acesta sau cablurile de conectare prezintă deteriorări vizibile.
- > În cazul în care cablul de alimentare al acestui dispozitiv este deteriorat, acesta trebuie înlocuit pentru a preveni problemele de siguranță.
- > Lucrările de reparație la nivelul acestui aparat pot fi efectuate exclusiv de către specialiști. Reparațiile necorespunzătoare pot duce la riscuri considerabile.
- > Folosiți doar accesorii care au fost recomandate de producător.
- > Nu modificați sau adaptați nicio componentă în niciun fel.
- > Nu deconectați niciun cablu atunci când dispozitivul este încă în uz.
- > Deconectați dispozitivul de la sursa de alimentare:
 - După folosire
 - Înainte de fiecare curățare și întreținere
 - Înainte de a schimba o siguranță



AVERTIZARE! Pericol de incendiu/ Materiale inflamabile

- > În caz de incendiu, folosiți un stingător de incendii adecvat pentru dispozitive electrice.



AVERTIZARE! Risc de asfixiere

- > Cablul și unitatea de comandă ale dispozitivului pot prezenta risc de încurcare, strangulare, împiedicare sau călcare, dacă nu sunt dispuse corect. Asigurați-vă că dispuneți în mod sigur colierele de cablu și cablurile de alimentare.

**AVERTIZARE! Pericol pentru sănătate**

- > Acest dispozitiv poate fi utilizat de copiii cu vârsta de 8 ani și mai mari și de către persoane cu capacități fizice, senzoriale sau mentale reduse sau de către persoane lipsite de experiență și cunoștințe, dacă acestea au fost supravegheate și instruite cu privire la utilizarea dispozitivului în condiții de siguranță și înțeleg riscurile pe care le implică.
- > **Aparatele electrice nu reprezintă jucării pentru copii!** Păstrați și folosiți întotdeauna dispozitivul la distanță de copii mici.
- > Copiii trebuie supravegheați pentru a nu se juca cu aparatul.
- > Curățarea și operațiunile de întreținere nu trebuie efectuate de copii fără supraveghere.

**ATENȚIE! Pericol de defectare**

- > Înainte de pornire, asigurați-vă că indicația tensiunii de pe eticheta de tip coincide cu cea a sursei de alimentare.
- > Asigurați-vă că alte obiecte **nu pot** provoca un scurtcircuit la contactele dispozitivului.
- > Asigurați-vă că polii negativi și pozitivi nu intră **niciodată** în contact.
- > Nu trageți de cablurile de conectare și nu folosiți cablurile ca mâner.
- > Dispozitivul nu trebuie expus ploii sau umezelii. A se depozita într-un loc uscat.

2.2 Instalarea în siguranță a dispozitivului**PERICOL! Pericol de explozie**

- > Instalați și folosiți dispozitivul doar în încăperi închise, bine aerisite.
- > **Nu** instalați sau folosiți dispozitivul în următoarele condiții:
 - în medii sărate, ude sau umede
 - în apropierea aburilor corozivi
 - în apropierea materialelor combustibile
 - în apropierea surselor de căldură (încălzitoare, lumina directă a soarelui, cuptoare cu gaz etc.)
 - în zone în care există risc de explozie de gaze sau pulberi

**AVERTIZARE! Risc de vătămare**

- > Asigurați-vă că dispozitivul este stabil. Dispozitivul trebuie instalat și fixat astfel încât să nu se poată răsturna și să nu poată cădea.
- > Când amplasați dispozitivul, asigurați-vă că toate cablurile sunt fixate corespunzător pentru a evita orice formă de pericol de împiedicare.

**ATENȚIE! Pericol de defectare**

- > Amplasați dispozitivul într-un loc uscat, unde este protejat împotriva stropilor de apă.
- > Utilizați întotdeauna prize care sunt împământate și securizate prin disjunctoare de curent rezidual

2.3 Siguranța la conectarea electrică a dispozitivului**PERICOL! Pericol de electrocutare**

- > Dacă lucrați la sisteme electrice, asigurați-vă că există cineva în apropiere care vă poate ajuta în caz de urgență.

**AVERTIZARE! Pericol de electrocutare**

- > Respectați secțiunile transversale de cablu recomandate.
- > Dispuneți cablurile astfel încât să nu poată fi deteriorate de uși sau capotă. Cablurile strivite pot duce la vătămări corporale grave.
- > Este obligatorie instalarea unui dispozitiv de curent rezidual (RCD) atunci când se utilizează mai mult de două consumatoare electrice. Un RCD (de exemplu, tip B, sensibil la toate tipurile de curent) trebuie utilizat. Tipul de RCD necesar trebuie să fie conform cu standardele naționale aplicabile.



ATENȚIE! Pericol de defectare

- > Folosiți canale sau tuburi de cablu dacă este necesar, pentru a traversa panouri metalice sau alte panouri cu margini ascuțite.
- > **Nu** dispuneți cablul de rețea electrică de 230 V și cablul c.c. de 12 V în aceeași conductă.
- > **Nu** dispuneți cablul astfel încât să fie slăbit sau puternic îndoit.
- > Prindeți bine cablurile.

2.4 Măsurile de siguranță la manipularea bateriilor



AVERTIZARE! Risc de vătămare

- > Bateriile conțin acizi agresivi și caustici. Evitați contactul lichidului de baterie cu corpul dvs. Dacă pielea dvs. intră în contact cu lichidul de baterie, spălați temeinic cu apă cea parte a corpului. Dacă suferiți răni de la acizi, contactați imediat un medic.
- > Când lucrați la baterii, nu purtați niciun obiect metalic, cum ar fi ceasurile sau inelele. Bateriile cu plumb-acid pot provoca scurtcircuite, care pot provoca vătămări corporale grave.
- > Folosiți doar unelte izolate.
- > Nu așezați piese metalice pe baterie și nu lăsați piese metalice să cadă pe baterie. Acest lucru poate provoca scânteie sau poate scurtcircuita bateria și alte dispozitive electrice.
- > Purtați ochelari și îmbrăcăminte de protecție atunci când lucrați la baterii. Nu vă atingeți ochii când lucrați la baterii.
- > Folosiți doar baterii reincărcabile.
- > Nu folosiți baterii defecte.



PRECAUȚIE! Pericol de explozie

- > Nu încercați niciodată să încărcăți o baterie înghețată sau defectă. Amplasați bateria într-o zonă fără îngheț și așteptați până când bateria s-a aclimatizat la temperatura ambiantă. Apoi începeți procesul de încărcare.
- > Nu fumați, nu folosiți o flacără deschisă și nu provocați scânteie în apropierea motorului sau a unei baterii.
- > Țineți bateria la distanță de surse de căldură.



ATENȚIE! Pericol de defectare

- > Asigurați-vă că polaritatea este corectă atunci când conectați bateria.
- > Respectați instrucțiunile producătorului bateriei și pe cele ale producătorului sistemului sau vehiculului în care este folosită bateria.
- > Dacă bateria trebuie scoasă, deconectați mai întâi legătura la masă. Deconectați toate conexiunile și toți consumatorii de la baterie înainte de a o scoate.
- > Depozitați doar baterii încărcate complet. Reîncărcați regulat bateriile depozitate.
- > Nu transportați bateria susținând-o de borne.

2.5 Securitatea la exploatarea aparatului



AVERTIZARE! Pericol de electrocutare

- > Nu folosiți dispozitivul în condiții de umezeală și nu îl scufundați în niciun lichid.
- > Înainte de a porni dispozitivul, asigurați-vă că linia de alimentare și fișa sunt uscate și fișa nu prezintă rugină sau murdărie.
- > Rețineți că unele părți ale dispozitivului pot conduce în continuare tensiunea, chiar dacă siguranța s-a ars.



ATENȚIE! Pericol de defectare

- > Asigurați-vă că admisibile și evacuările de aer ale dispozitivului nu sunt acoperite.
- > Asigurați o bună aerisire.

3 Documente asociate



Găsiți manualul complet de instalare și utilizare online pe qr.dometic.com/bfXltu.

4 Domeniul de utilizare

Invertorul este prevăzut să transforme curentul continuu într-o tensiune alternativă (c.a.) cu undă sinusoidală pură de 230~ ... 240 V~ pentru acționarea și alimentarea stabilă a consumatorilor conectați.

Invertorul este prevăzut pentru conectare la:

- DPSI1812iTS: 12 V $\overline{=}$
- DPSI1824iTS: 24 V $\overline{=}$

Invertorul este adecvat pentru:

- Instalare în vehicule de agrement (RV), camioane, vehicule comerciale sau iahturi cu motor și iahturi cu vele
- folosire staționară sau mobilă
- Folosire la interior

Invertorul **nu** este adecvat pentru:

- Folosire la exterior

Acest produs este potrivit numai pentru scopul și utilizarea prevăzute în conformitate cu aceste instrucțiuni.

Acest manual oferă informații necesare pentru instalarea și/sau utilizarea corectă a produsului. Instalarea defectuoasă și/sau utilizarea sau întreținerea necorespunzătoare vor avea ca rezultat performanțe nesatisfăcătoare și o posibilă defectare.

Producătorul nu își asumă nicio răspundere pentru orice vătămare sau deteriorare a produsului - rezultate din:

- Instalarea, asamblarea sau conectarea incorectă, inclusiv supratensiunea
- Întreținerea sau utilizarea incorectă a pieselor de schimb, altele decât piesele de schimb originale furnizate de producător
- Modificări aduse produsului fără aprobarea explicită din partea producătorului
- Utilizarea în alte scopuri decât cele descrise în manual

Dometic își rezervă dreptul de a modifica aspectul și specificațiile produsului.

5.1 Locul de instalare

 **fig. 1** pagină 3



ATENȚIE! Pericol de defectare

- > Înainte de a executa găuri, asigurați-vă că nu pot fi deteriorate cabluri sau alte piese ale vehiculului prin găurire, debitare și pilire.



INDICAȚIE

- > Invertorul poate fi montat așezat sau suspendat ( fig. 1).



 **fig. 2** pagină 3

La alegerea unui loc de instalare, respectați următoarele instrucțiuni:

- Asigurați-vă că suprafața de montare este stabilă și plană.
- Respectați specificațiile privind distanța pentru o aerisire suficientă ( fig. 2).

5.2 Montarea invertorului

 **fig. 3** pagină 4

1. Selectați orificiile de montare adecvate în funcție de tipul de montare selectat (așezat sau suspendat) și marcați găurile de executat ( fig. 3, A).
2. Pre-găuriți orificiile de montare.
3. Înșurubați invertorul pe poziție ( fig. 3, B).

5.3 Conectarea invertorului



Instalarea și configurarea electrică a dispozitivului trebuie efectuată de către personal calificat cu abilități și cunoștințe dovedite cu privire la structura și funcționarea echipamentelor și instalațiilor electrice și care este familiarizat cu reglementările aplicabile ale țării în care echipamentul urmează a fi instalat și/sau folosit și a beneficiat de formare în domeniul siguranței, pentru identificarea și evitarea pericolelor asociate. Toate celelalte acțiuni sunt destinate și utilizatorilor neprofesioniști.



AVERTIZARE! Pericol de electrocutare

- > Respectați secțiunile transversale de cabluri, lungimile de cablu și siguranța recomandate.

**PRECAUȚIE! Pericol de incendiu**

- > Amplasați siguranțele în apropiere de baterii, pentru a proteja cablul de scurtcircuite și posibile arderi.

**ATENȚIE! Pericol de defectare**

- > Nu inversați polaritatea.
- > Strângeți piulițele și șuruburile la un cuplu maxim de 15 N·m. Conexiunile slăbite pot duce la supraîncălzire.

Respectați următoarele instrucțiuni atunci când conectați invertorul:

- Respectați reglementările aplicabile atunci când instalați un circuit de distribuție pentru prize (instalare la rețea).
- Selectați lungimea cablurilor c.c. (conexiune la bornele bateriei) cât mai scurtă posibil (≤ 1 m).
- Pentru conexiune **Rețea TN**: Instalați un dispozitiv de curent rezidual (RCD).
- Pentru conexiune **Rețea IT**: Instalați un dispozitiv de monitorizare a izolației (IMD), dacă sunt conectate mai mulți consumatori. **Se aplică standardele naționale.**

1. Stabiliți secțiunile transversale de cablu și siguranța:

	Secțiunea transversală a cablului	Siguranță de cablu
DPSI1812i- TS	50 mm ²	250 A
DPSI1824i- TS	25 mm ²	150 A

2. Asigurați-vă că dispozitivul este oprit ( fig. 4, **A: 1**).

 **fig. 4** **pagina 4**

3. Detașați capacele bornelor ( fig. 4, **A: 2 – 3**).

4. **ATENȚIE! Pericol de defectare**



- > Pentru a evita scurtcircuitarea dispozitivului, conectați întotdeauna mai întâi cablul negru (borna negativă).

Conectați cablul de conectare negru (bk) la borna (-).

5. Conectați cablul de conectare roșu (rd) la borna (+) ( fig. 4, **B: 1 – 2**).

6. Conectați (+) la borna pozitivă a bateriei staționare ( fig. 4, **B: 4**).



INDICAȚIE Protejați cablul pozitiv al bateriei staționare cu o siguranță ( fig. 4, **1**).

7. Conectați (-) la borna negativă a bateriei staționare ( fig. 4, **B: 5**).

8. Conectați legătura la masă la împământare (șasiu) ( fig. 5).

 **fig. 5** **pagina 5**

5.4 Conectarea telecomenzii

- > Conectați telecomanda la conexiunea pentru telecomandă (LINA sau LINB).

 **fig. 6** **pagina 5**





5.5 Conectarea unui întrerupător extern



INDICAȚIE Dacă este conectat un comutator extern, starea modului de economisire a energiei nu poate fi schimbată.

 **fig. 7** **pagina 5**

**INDICAȚIE**

- > Asigurați-vă că nu este ocupată conexiunea pentru telecomandă.
- > Selectați unul dintre următoarele comutatoare externe adecvate:
 -  fig. 7, **A**: comutator extern cu alimentare de la invertor
 -  fig. 7, **B**: unitate de comandă cu releu sau circuit tranzistor (TR)
 -  fig. 7, **C**: comutator extern cu alimentare de la bateria (BAT) vehiculului
 -  fig. 7, **D**: comutator extern cu alimentare proprie (DC POWER), de ex., de la aprindere



INDICAȚIE Asigurați-vă că nu este ocupată conexiunea pentru telecomandă.

1. Setează comutatorul pornire/oprire la **OFF**.
2. Setează comutatorul pornire/oprire la **REMO**.
3. Conectați comutatorul extern la borna CN1.

5.6 Conectarea unui releu de alarmă

Releul de alarmă este activat de îndată ce sursa de alimentare c.a. este disponibilă și comutatorul de transfer c.a. este închis. Releul de alarmă poate fi utilizat pentru:

- Generarea unui semnal de detectare a sursei de alimentare c.a. pe panoul de comandă al vehiculului.
- Pornirea și oprirea consumatorilor mai puțin vitali (de ex., frigider cu absorbție, sisteme electrice de încălzire) care ar trebui să fie acționate numai în combinație cu sursa de curent alternativ.

fig. 8 pagină 6

- > Conectați un releu de alarmă la borna CN1 ( fig. 8).

6.1 Acționarea dispozitivelor de 230 V

fig. 9 pagină 6

- > Conectați dispozitive de 230 V după cum este indicat ( fig. 9).

6.2 Pornirea și oprirea inverterului



INDICAȚIE

- Dacă inverterul urmează să fie controlat prin intermediul telecomenzii, comutatorul de pornire/oprire trebuie să fie setat la poziția **II**.
 - Dacă inverterul urmează să fie controlat prin intermediul comutatorului extern, comutatorul de pornire/oprire trebuie să fie setat la poziția **0**.
- > Pentru a porni inverterul, puneți comutatorul de pornire/oprire la poziția **I**.
 - > Pentru a opri inverterul, puneți comutatorul de pornire/oprire la poziția **0**.
 - > Folosiți telecomanda sau comutatorul extern pentru a porni și opri inverterul.

7 Eliminarea



Depuneți materialul de ambalare pe cât posibil în containerele corespunzătoare de reciclare.

Consultați un centru local de reciclare sau un reprezentant specializat pentru detalii despre detalii cu privire la eliminarea produsului în conformitate cu reglementările aplicabile privind eliminarea.

Produsul poate fi eliminat gratuit.

Български език

1 Важни бележки

Моля, прочетете внимателно тези инструкции и спазвайте всички указания, напътствия и предупреждения, включени в настоящото ръководство, за да сте сигурни, че монтирате, използвате и поддържате правилно този продукт. Тези инструкции ТРЯБВА да се съхраняват с продукта.

Като използвате продукта, Вие потвърждавате, че сте прочели внимателно всички указания, напътствия и предупреждения и че разбирате и приемате да спазвате сроковете и условията, съдържащи се в тях. Вие се съгласявате да използвате този продукт само по предназначение и в съответствие с указанията, инструкциите и предупрежденията, описани в ръководството на продукта, инструкциите и предупрежденията, описани в ръководството на продукта, както и в съответствие с всички приложими закони и разпоредби. Ако не прочетете и не спазвате инструкциите и предупрежденията, това може да доведе до наранявания за вас или за други хора, щети по продукта или щети по други предмети в близост до него. Това ръководство на продукта, включително указанията, инструкциите и предупрежденията и другата документация, подлежи на промяна и обновяване. За актуална информация за продукта, моля, посетете documents.dometic.com.

2 Инструкции за безопасност

Също така спазвайте инструкциите за безопасност и предписанията, издадени от производителя на превозното средство и упълномощените сервиси.

2.1 Обща безопасност



ОПАСНОСТ! Опасност от електрически удар

- > Не пипайте открити кабели с голи ръце.
- > За да можете бързо да изключите устройството от променливотоковото захранването, гнездото трябва да е близо до устройството и да е лесно достъпно.



ПРЕДУПРЕЖДЕНИЕ! Опасност от електрически удар

- > Монтирането и отстраняването на устройството може да се извършва само от квалифициран персонал.
- > Не работете с устройството, ако самото устройство или свързващият кабел са видимо повредени.
- > Ако захранващият кабел на това устройство е повреден, той трябва да бъде сменен, за да се предотврати евентуална опасност.
- > Това устройство може да бъде ремонтирано само от квалифициран персонал. Неправилни ремонти могат да доведат до значителни опасности.
- > Използвайте само аксесоари, препоръчани от производителя.
- > Не модифицирайте и не адаптирайте никой от компонентите по какъвто и да е начин.
- > Не разкачвайте кабели, когато устройството все още се използва.
- > Изключете устройството от захранването:
 - След употреба
 - Преди всяко почистване и поддръжка
 - Преди смяна на предпазител



ПРЕДУПРЕЖДЕНИЕ! Опасност от пожар/Запалими материали

- > В случай на пожар използвайте пожарогасител, който е подходящ за електрически устройства.



ПРЕДУПРЕЖДЕНИЕ! Риск от задушаване

- > Кабелът и контролният модул на продукта могат да предизвикат риск от объркване, задушаване или препъване, ако не са поставени правилно. Уверете се, че излишните връзки и захранващи кабели са подредени по безопасен начин.



ПРЕДУПРЕЖДЕНИЕ! Опасност за здравето

- > Този уред може да се използва от деца на възраст 8 и повече години и лица с намалени физически, сензорни или умствени способности, или с липса на знания и опит, ако получават надзор или инструкции относно използването на устройството по безопасен начин и разбират свързаните с него опасности.
- > **Електрическите уреди не са детска играчка.** Винаги съхранявайте и използвайте устройството далеч от досега на много малки деца.
- > Деца трябва да са под наблюдение, за да е сигурно, че не си играят с уреда.
- > Почистване и поддръжка не трябва да се извършва от деца без наблюдение.



ВНИМАНИЕ! Опасност от повреда

- > Преди стартиране проверете дали спецификацията на напрежението на типовия етикет е същата като тази на захранването.
- > Уверете се, че други обекти **не могат** да причинят късо съединение при контактите на устройството.
- > Уверете се, че отрицателните и положителните полюси **никога** не влизат в контакт.
- > Не дърпайте свързващите кабели и не използвайте кабелите като дръжка.
- > Устройството не трябва да се излага на дъжд или влага. Съхранявайте на сухо място.

2.2 Безопасно инсталиране на устройството



ОПАСНОСТ! Опасност от експлозия

- > Монтирайте и работете с устройството само в затворени, добре вентилирани помещения.
- > **Не** монтирайте и не работете с устройството при следните условия:
 - В солена, мокра или влажна среда
 - В близост до корозивни изпарения
 - В близост до запалими материали
 - Близко до източници на топлина (печки за отопление, пряка слънчева светлина, газови фурни и т.н.)
 - На места, където има опасност от експлозия на газ или прах



ПРЕДУПРЕЖДЕНИЕ! Риск от нараняване

- > Уверете се, че устройството стои здраво. Устройството трябва да бъде настроено и закрепено по такъв начин, че да не може да се преобърне или да падне.
- > При позициониране на устройството се уверете, че всички кабели са подходящо обезопасени, за да се избегне всякаква форма на опасност от преместване.



ВНИМАНИЕ! Опасност от повреда

- > Поставете устройството на сухо място, където е защитено от пръски вода.
- > Винаги използвайте гнезда, които са заземени и закрепени с прекъсвачи за остаъчен ток

2.3 Безопасност при електрическо свързване на устройството



ОПАСНОСТ! Опасност от електрически удар

- > Ако работите по електрически системи, уверете се, че има някой наблизо, който може да ви помогне в извънредни ситуации.



ПРЕДУПРЕЖДЕНИЕ! Опасност от електрически удар

- > Спазвайте препоръчаните напречни сечения на кабелите.
- > Поставете кабелите така, че да не могат да бъдат повредени от вратите или капака. Смачкан кабел може да доведе до сериозно нараняване.
- > Задължително е да се монтира устройство за остатъчен ток (RCD), когато се използват повече от два електрически консуматора. Трябва да се използва устройство за остатъчен ток (например тип В, чувствително към всички видове токове). Изискваният тип устройство за остатъчен ток трябва да отговаря на приложимите национални стандарти.



ВНИМАНИЕ! Опасност от повреда

- > Използвайте тръбни или кабелни канали, ако е необходимо да поставите кабели през метални панели или други панели с остри ръбове.
- > **Не** полагайте 230 V мрежовия кабел и 12 V кабела за постоянен ток в един и същи канал.
- > **Не** поставете кабела така, че да е хлабав или силно усукан.
- > Закрепете здраво кабелите.

2.4 Предпазни мерки при работа с акумулатори



ПРЕДУПРЕЖДЕНИЕ! Риск от нараняване

- > Батериите съдържат агресивни и каустични киселини. Избягвайте контакт на акумулаторна течност с тялото си. Ако кожата ви влезе в контакт с акумулаторна течност, измийте добре тази част от тялото си с вода. Ако имате някакви наранявания от киселини, незабавно се свържете с лекар.
- > Когато работите с акумулатори, не носете метални предмети, като часовници или пръстени. Оловно-киселинните батерии могат да доведат до къси съединения, които могат да причинят сериозни наранявания.
- > Използвайте само изолирани инструменти.
- > Не поставяйте метални части върху акумулатора и предотвратете падането на метални части върху акумулатора. Това може да предизвика искри или къси съединения на акумулатора и други електрически устройства.
- > Носете очила и защитно облекло, когато работите с акумулатори. Не докосвайте очите си, когато работите с акумулатори.
- > Използвайте само презареждаеми акумулаторни батерии.
- > Не използвайте дефектни акумулатори.



ВНИМАНИЕ! Опасност от експлозия

- > Никога не се опитвайте да заредите замразен или дефектен акумулатор. Поставете акумулатора в зона без замръзване и изчакайте, докато акумулаторът се аклиматизира към околната температура. След това започнете процеса на зареждане.
- > Не пушете, не използвайте открит пламък или не предизвиквайте искри в близост до мотора или акумулатора.
- > Дръжте акумулатора далеч от източници на топлина.



ВНИМАНИЕ! Опасност от повреда

- > Уверете се, че полярността е правилна при свързване на акумулатора.
- > Следвайте инструкциите на производителя на акумулатора и тези на производителя на системата или превозното средство, в които се използва акумулаторът.
- > Ако акумулаторът трябва да бъде изваден, първо откачете заземяването. Разкачете всички връзки и всички консуматори от акумулатора, преди да го свалите.
- > Съхранявайте само напълно заредени акумулатори. Зареждайте редовно съхраняваните акумулатори.
- > Не пренасяте акумулатора за клемите му.

2.5 Безопасност при работа на уреда



ПРЕДУПРЕЖДЕНИЕ! Опасност от електрически удар

- > Не използвайте устройството при мокри условия и не го потапяйте в течност.
- > Преди да стартирате устройството, уверете се, че захранващата линия и щепселът са сухи и щепселът не е ръждясал или замърсен.
- > Обърнете внимание, че части от устройството все още могат да провеждат напрежение дори ако предпазителът е изгорял.



ВНИМАНИЕ! Опасност от повреда

- > Уверете се, че входните и изходните отвори за въздух на устройството не са покрити.
- > Осигурете добра вентилация.

3 Свързани документи



Пълното ръководство за инсталация и работа ще намерите онлайн на qr.dometic.com/bfX|tu.

4 Използване по предназначение

Инверторът е предназначен за преобразуване на постоянен ток в чисто синусоидално променливо

напрежение (AC) от 230~ ... 240 V ~ за работа и стабилно захранване на свързани консуматори.

Инверторът е предназначен за свързване към:

- DPSII1812iTS: 12 V \leftarrow
- DPSII1824iTS: 24 V \leftarrow

Продуктът е подходящ за:

- Монтаж в превозни средства за отход (RV), камиони, търговски превозни средства или моторни и ветроходни яхти
- Стационарна или мобилна употреба
- Употреба на закрито

Инверторът **не е** подходящ за:

- Употреба на открито

Този продукт е подходящ само за предвидената цел и приложение съгласно настоящите инструкции.

Това ръководство предоставя информация, необходима за правилната инсталация и/или експлоатация на продукта. Лошо инсталиране и/или неправилна употреба и поддръжка ще доведат до незадоволителна работа и евентуално до повреда.

Производителят не носи отговорност за наранявания и повреди по продукта, причинени от:

- Неправилен монтаж, сплобяване или свързване, включително твърде високо напрежение
- Неправилна поддръжка или използване на резервни части, различни от оригиналните, предоставяни от производителя
- Изменения на продукта без изрично разрешение от производителя
- Използване за цели, различни от описаните в това ръководство

Dometic си запазва правото да променя външния вид и спецификациите на продукта.

5.1 Местоположение на инсталацията

 **фиг. 1** на страница 3



ВНИМАНИЕ! Опасност от повреда

- > Преди пробиване на отвори се уверете, че електрическите кабели или други части на автомобила не могат да бъдат повредени чрез пробиване, рязане и изпилване.



УКАЗАНИЕ

- > Инверторът може да се монтира в седящо или висящо положение ( **фиг. 1**).

📌 фиг. 2 на страница 3

Спазвайте следните инструкции при избора на място за инсталиране:

- Уверете се, че монтажната повърхност е твърда и равна.
- Спазвайте спецификациите за разстояние за достатъчна вентилация (📌 фиг. 2).

5.2 Монтиране на инвертора

📌 фиг. 3 на страница 4

1. Изберете подходящите монтажни отвори в зависимост от избрания тип монтаж (седящ или висящ) и маркирайте отворите за пробиване (📌 фиг. 3, A).
2. Предварително пробийте монтажните отвори.
3. Завийте инвертора на място (📌 фиг. 3, B).

5.3 Свързване на инвертора



Електрическият монтаж и настройка на устройството трябва да се извършват от квалифициран персонал с умения и знания, свързани с изграждането и експлоатацията на електрооборудване и инсталации, и който е запознат с приложимите разпоредби на страната, в която оборудването трябва да бъде инсталирано и/или използвано, и е преминал обучение по безопасност, за да идентифицира и избегне свързаните с това опасности.

Всички други действия са предназначени и за непрофесионални потребители.



ПРЕДУПРЕЖДЕНИЕ! Опасност от електрически удар

- > Спазвайте препоръчаните напречни сечения на кабелите, дължини на кабелите и предпазител.



ВНИМАНИЕ! Опасност от пожар

- > Поставете предпазителите близо до акумулаторите, за да предпазите кабела от късо съединение и възможно изгаряне.



ВНИМАНИЕ! Опасност от повреда

- > Не обръщайте полярността.
- > Затегнете винтовете и гайките до максимален въртящ момент от 15 N·m. Разхлабените връзки могат да доведат до прегряване.

Спазвайте следните инструкции при свързване на инвертора:

- Спазвайте приложимите разпоредби при създаването на разпределителна верига за контакти (мрежова инсталация).
- Изберете възможно най-късата ≤ 1 m дължина на кабелите за постоянен ток (връзка с клемите на акумулатора).
- За връзка на **TN мрежа**: Монтирайте устройство с остатъчен ток (RCD).
- За връзка на **IT мрежа**: Монтирайте устройство за наблюдение на изолацията (IMD), ако е свързано повече от едно натоварване. **Приложими са националните стандарти.**

1. Определете напречните сечения на кабелите и предпазителите:

Напречно сечение на кабела	Кабелен предпазител
DPSI1812iTS50 mm ²	250 A
DPSI1824iTS25 mm ²	150 A

2. Проверете дали устройството е изключено (📌 фиг. 4, A: 1).

📌 фиг. 4 на страница 4

3. Откачете капачите от клемите (📌 фиг. 4, A: 2 – 3).



ВНИМАНИЕ! Опасност от повреда



- > За да избегнете късо съединение на устройството, винаги първо свързвайте черния кабел (отрицателна клема).

Свържете черния (bk) свързващ кабел към (-) клема.

5. Свържете червения (rd) свързващ кабел към (+) клема (📌 фиг. 4, B: 1 – 2).
6. Свържете (+) към положителната клема на домашния акумулатор (📌 фиг. 4, B: 4).



УКАЗАНИЕ Защитете положителния кабел на домашния акумулатор с предпазител ( фиг. 4, 1).

7. Свържете (-) към положителната клема на домашния акумулатор ( фиг. 4, B: 5).
8. Свържете заземяващата връзка към земята (шасито)  фиг. 5.

 **фиг. 5** на страница 5

5.4 Свързване на дистанционното управление

- > Свържете дистанционното управление към връзката за дистанционно управление (LINA или LINB).

 **фиг. 6** на страница 5

5.5 Свързване на външен превключвател







УКАЗАНИЕ Ако е свързан външен превключвател, състоянието на енергоспестяващия режим не може да се променя.

 **фиг. 7** на страница 5



УКАЗАНИЕ

- > Уверете се, че връзката на дистанционното управление не е заета.
- > Изберете един от следните подходящи външни превключватели:
 -  **фиг. 7, A:** Външен превключвател със захранване от инвертора
 -  **фиг. 7, B:** Блок за управление с релейна или транзисторна верига (TR)
 -  **фиг. 7, C:** Външен превключвател със захранване от акумулатора (BAT) на превозното средство
 -  **фиг. 7, D:** Външен превключвател със собствено захранване (ПОСТОЯННОТОКОВО ЗАХРАНВАНЕ), напр. от запалването



УКАЗАНИЕ Уверете се, че връзката на дистанционното управление не е заета.

1. Настройте превключвателя за включване/изключване на **OFF**.
2. Настройте превключвателя за включване/изключване на **REMO**.
3. Свържете външния превключвател към клемата CN1.

5.6 Свързване на реле за аларма

Релето за аларма се активира веднага след като е налично променливотоковото захранване и превключвателят за променливотоково прехвърляне е затворен. Релето за аларма може да се използва за:

- Генериране на сигнал за откриване на променливотоково захранване в таблото за управление на превозното средство.
- Включете и изключете по-малко критични натоварвания (напр. абсорбираш хладилник, електрически отоплителни системи), които трябва да се управляват само във връзка с променливотоково захранване.

 **фиг. 8** на страница 6

- > Свържете реле за аларма към клемата CN1 ( **фиг. 8**).

6.1 Работа с 230 V устройства

 **фиг. 9** на страница 6

- > Свържете 230 V устройства, както е показано ( **фиг. 9**).

6.2 Включване и изключване на инвертора



УКАЗАНИЕ

- Ако инверторът трябва да се управлява чрез дистанционното управление, превключвателят за включване/изключване трябва да се постави в положение **II**.
 - Ако инверторът трябва да се управлява чрез външния превключвател, превключвателят за включване/изключване трябва да се постави в положение **0**.
- > За да включите инвертора, поставете превключвателя за включване/изключване в положение **I**.
 - > За да изключите инвертора, поставете превключвателя за включване/изключване в положение **0**.

- > Използвайте дистанционното управление или външния превключвател, за да включите и изключите инвертора.

7 Изхвърляне



По възможност предайте опаковката за рециклиране.

Консултирайте се с местен център за рециклиране или със специализиран търговец за правилното изхвърляне на продукта в съответствие с действащите предписания.

Продуктът може да бъде изхвърлен безплатно.

Eesti keel

1 Olulised märkused

Lugege see juhend tähelepanelikult läbi ja järgige kõiki selles esitatud juhiseid, suuniseid ja hoiatusi, et tagada alati toote õigesti paigaldamine, kasutamine ning hooldamine. See juhend PEAB jääma selle toote juurde.

Toote kasutamisega kinnitate, et olete kõik juhised, suunised ja hoiatused tähelepanelikult läbi lugenud ning mõistate ja nõustute järgima nendes sätestatud tingimusi. Nõustute kasutama seda toodet üksnes ettenähtud eesmärgil ja otstarbel ning kooskõlas kasutusjuhendis sätestatud juhistega, suunistega ja hoiatustega, samuti kooskõlas kõigi kohaldatavate õigusaktide ja eeskirjadega. Siin sätestatud juhistega ja hoiatustega lugemise ja järgimise eiramine võib põhjustada vigastusi teile ja kolmandatele isikutele, kahjustada teie toodet või läheduses asuvat muud vara. Toote kasutusjuhendit, sh juhiseid, suuniseid ja hoiatusi, ning seotud dokumente võidakse muuta ja uuendada. Värskema tootekirjelduse leiata veebisaidilt documents.domettic.com.

2 Ohutusjuhised

Järgige ka sõiduki tootja ning volitatud töökodade esitatud ohutusjuhiseid ja erinõudeid.

2.1 Üldine ohutus



OHT! Elektrilöögi oht

- > Ärge puudutage katmata kaableid paljaste kätega.
- > Selleks et seadme saaks vahelduvvoolutoitest kiiresti lahutada, peab pistikupesa olema seadme lähedal ja hästi ligipääsetav.



HOIATUS! Elektrilöögi oht

- > Seadme paigaldamise ja eemaldamisega tohivad tegeleda ainult kvalifitseeritud töötajad.
- > Ärge kasutage seadet, kui seade ise või ühenduskaabel on nähtavalt kahjustatud.
- > Kui selle seadme toitekaabel on katki, tuleb see ohutuse tagamiseks välja vahetada.
- > Seda seadet võivad remontida ainult spetsialistid. Valesti tehtud parandused võivad seadme kasutamise ohtlikuks muuta.
- > Kasutage ainult tootja soovitatud tarvikuid.
- > Ärge muutke ega kohandage ühtki komponenti mis tahes viisil.
- > Ärge lahutage ühtki kaablit, kui seade on veel kasutusel.
- > Lahutage seade toiteallikast.
 - Pärast kasutamist
 - Alati enne puhastamist ja hooldamist
 - Enne kaitsme vahetamist



HOIATUS! Tuleoht / tuleohtlikud materjalid

- > Tulekahju korral kasutage elektriseadmete jaoks sobivat tulekustutit.



HOIATUS! Lämmumisoht

- > Kui need pole õigesti paigutatud, võivad seadme kaabel ja juhtplokk põhjustada takerdumise, pitsumuse, vabastamise või tallamise ohtu. Veenduge, et liigsed kaabliviitsad ja toitekaablid oleksid õigesti paigutatud.



HOIATUS! Terviseoht

- > Seda seadet võivad kasutada alates 8-aastased lapsed ning piiratud füüsiliste, sensoorsete või vaimsete võimetega või vajalike kogemuste ja teadmisteta isikud järelevalve all või pärast seda, kui neid on õpetatud seadet ohutult kasutama ja nad mõistavad seadme kasutamisega kaasnevaid ohte.
- > **Elektriseadmed ei ole mänguasjad.** Alati hoidke seade väikelaste käeulatuses eemal.
- > Lapsi tuleb valvata, et oleks kindel, et nad seadmega ei mängi.
- > Lapsed ei tohi seadet ilma järelevalveta puhastada ega hooldada.



TÄHELEPANU! Kahjustuste oht

- > Enne käivitamist kontrollige, kas tüübisildile märgitud pingenäitajad kattuvad toiteallika andmetega.
- > Veenduge, et teised esemed **ei saaks** seadme kontaktidel lühist põhjustada.
- > Veenduge, et miinus- ja plusspoolus **kunagi** kokku ei puutuks.
- > Ärge tõmmake ühenduskaablitest ega kasutage kaableid käepidemena.
- > Seade ei tohi puutuda kokku vihma ega niiskusega. Hoidke seadet kuivas kohas.

2.2 Seadme ohutu paigaldamine



OHT! Plahvatusoht

- > Paigaldage seade ja kasutage seda ainult hästi ventileeritavates ruumides.
- > **Ärge** paigaldage ega kasutage seadet järgmistes tingimustes.
 - Soolases, märjas või niiskes keskkonnas
 - Korrosiivse auru läheduses
 - Tuleohtlike materjalide läheduses
 - Soojusallikate (radiaator, otsene päikesekiirgus, gaasiahni jne) läheduses
 - Piirkondades, kus on gaasi- või tolmuplahvatusoht



HOIATUS! Vigastusoht

- > Veenduge, et seade seisaks kindlalt. Seade tuleb seadistada ja kinnitada nii, et see ei saaks ümber minna ega maha kukkuda.
- > Seadme paigutamisel tuleb komistusohu vältimiseks jälgida, et kõik kaablid oleks sobivalt kinnitatud.



TÄHELEPANU! Kahjustuste oht

- > Pange seade kuiva kohta, kus see on veepritsmete eest kaitstud.
- > Kasutage alati maandatud ja rikkevoolukaitselülititega kaitstud pistikupesasid

2.3 Ohutus seadme elektriühenduse loomisel



OHT! Elektrilöögi oht

- > Elektrisüsteemide kallal töötamisel veenduge, et läheduses oleks keegi, kes saaks teid hädaolukorras aidata.



HOIATUS! Elektrilöögi oht

- > Pidage kinni soovitatavatest kaablite ristlõigetest.
- > Paigutage kaablid nii, et ukсед ega luuk ei saaks neid kahjustada. Muljutud kaablid võivad raskeid vigastusi põhjustada.
- > On kohustuslik paigaldada jääkvoolukaitse (RCD), kui kasutatakse rohkem kui kahte elektritarbijat. Tuleb kasutada RCD-d (näiteks B-tüüpi, kõigile voolutüüpidele tundlik). Nõutav RCD tüüp peab vastama kehtivatele riiklikele standarditele.



TÄHELEPANU! Kahjustuste oht

- > Kui kaableid on vaja vedada läbi metallpaneelide või muude paneelide, millel on teravad servad, kasutage selleks kanalüsteemi või kaablikanaleid.
- > **Ärge** pange 230 V elektrikaablit ja 12 V alalisvoolukaablit sarnasse kanalisse.
- > **Ärge** paigutage kaablit nii, et need jääksid lahtiselt ette või oleksid tugevalt kokku murtud.
- > Kinnitage kaablid kindlalt.

2.4 Ettevaatusabinõud akude käsitlemisel



HOIATUS! Vigastusoht

- > Akud sisaldavad agressiivseid ja söövitavaid happeid. Vältige akavedeliku sattumist nahale. Kui akavedelik satub nahale, loputage seda kehaosa veega põhjalikult. Kui hape põhjustab mis tahes kehavigastusi, võtke viivitamatult ühendust arstiga.
- > Ärge kandke akude kallal töötades metallist esemeid, näiteks käekella ega sõrmuseid. Pliihappeakud võivad põhjustada lühiseid, mis võib tõsiseid vigastusi tekitada.
- > Kasutage ainult isoleeritud tööriistu.
- > Ärge asetage aku peale metallist esemeid ja vältige mis tahes metallist esemete aku peale kukkumist. See võib põhjustada sädemeid või lühiseid akus ja muudes elektriseadmetes.
- > Kandke akude kallal töötades kaitseprille ja kaitserõivastust. Ärge akude kallal töötamise ajal silmi puudutage.
- > Kasutage ainult laetavaid akusid.
- > Ärge kasutage defektseid akusid.



ETTEVAATUST! Plahvatusoht

- > Ärge püüdke laadida külmunud või defektset akut. Pange aku külmumiskindlasse kohta ja oodake, kuni aku temperatuur on ümbritseva temperatuuriga ühtlustunud. Seejärel käivitage laadimine.
- > Aku ega mootori lähedal ei tohi suitsetada, lahtist leeki kasutada ega sädemeid tekitada.
- > Hoidke aku soojusallikatest eemal.



TÄHELEPANU! Kahjustamise oht

- > Aku ühendamisel veenduge, et poolused ühendataks õigesti.
- > Järgige aku tootja ja süsteemi või sõiduki, kus te akut kasutate, juhiseid.
- > Aku eemaldamisel lahutage esmalt maandusühendus. Enne aku eemaldamist lahutage sellelt kõik ühendused ja tarbijad.
- > Hoiustage ainult täis laetud akusid. Laadige hoiustatavaid akusid regulaarselt.
- > Ärge hoidke akut kandes selle klemmidest kinni.

2.5 Seadme ohutu käitamine



HOIATUS! Elektrilöögi oht

- > Ärge kasutage seadet märgadest tingimustes ega kastke seda mis tahes vedelikku.
- > Enne seadme käivitamist veenduge, et toitejuhe ja pistik on kuivad ning pistik ei ole roostes ega must.
- > Pidage meeles, et seadme osad võivad endiselt pingele olla, kuigi kaitse on läbi põlenud.



TÄHELEPANU! Kahjustuste oht

- > Veenduge, et seadme õhu sisse- ja väljalaskeavad poleks kaetud.
- > Tagage hea ventilatsioon.

3 Seotud dokumendid



Täispika paigaldus- ja kasutusjuhendi leiate veebiaadressilt qr.dometic.com/bfXltu.

4 Kasutusotstarve

Inverter on mõeldud alalisvoolu muundamiseks puhta siinusalainega 230~... 240 V ~ vahelduvvooluks (VV), mis on ette nähtud ühendatud tarbivate sedametega ühendamiseks ja stabiilseks toiteva varustamiseks.

Inverter on mõeldud ühendamiseks järgnevatega:

- DPS11812iTS: 12 V_{DC}
- DPS11824iTS: 24 V_{DC}

Inverter sobib järgnevate jaoks:

- vabaajasõidukitesse (RV), veoautodele, komertssõidukitele või mootorsõidukitele ja purjejahtidele paigaldamine;
- stationsaarne või mobiilne kasutus;
- kasutus siseruumides.

Inverter **ei** sobi järgnevas:

- välistingimustes kasutamine.

See toode sobib kasutamiseks üksnes ettenähtud otstarbel ja käesolevas kasutusjuhendis toodud valdkonnas.

Käesolev juhend sisaldab teavet, mis on vajalik toote korrektseks paigaldamiseks ja/või kasutamiseks. Halva paigalduse ja/või valesti kasutamise või hooldamise korral halvenevad töomadused ja võib tekkida rike.

Tootja ei võta vastutust mis tahes kahju või tootekahjustuse eest, mis on tingitud mõnest järgmisest asjaolust:

- valesti paigaldamine, kokkupanek või ühendamine, sh liigpinge;
- valesti hooldamine või tootja poolt ette nähtud originaalvaruosadest erinevate varuosade kasutamine;
- tootel ilma tootja selge loata tehtud muudatused;
- kasutamine otstarbel, mida ei ole kasutusjuhendis kirjeldatud.

Dometic jätab endale õiguse muuta toote välimust ja tehnilisi näitajaid.

5.1 Paigalduskoht

joon. 1 leheküljel 3



TÄHELEPANU! Kahjustuste oht

- > Enne mis tahes aukude puurimist veenduge, et ükski elektrikaabel ega sõiduki muu osa ei saaks puurimise, saagimise ega viilimise tõttu kahjustada.



MÄRKUS

- > Inverteri saab paigaldada kas toetades või riputades ( **joon. 1**).



joon. 2 leheküljel 3

Paigalduskoha valimisel pidage silmas järgmisi juhiseid.

- Veenduge, et paigalduspind oleks tugev ja horisontaalne.
- Piisava ventilatsiooni tagamiseks järgige kauguse spetsifikatsioone ( **joon. 2**).

5.2 Inverteri paigaldamine

joon. 3 leheküljel 4

1. Valige sobivad paigaldusavad sõltuvalt valitud paigaldamise tüübist (toetamine või riputamine) ja märgistage puurimisavad ( **joon. 3**, **A**).
2. Puurige kinnitusavad eelnevalt.
3. Krüvige inverter oma kohale ( **joon. 3**, **B**).

5.3 Inverteri ühendamine



Elektrilise paigaldusega peab tegelema ning seadme peab seadistama kvalifitseeritud personal, kes on tõestanud oma oskusi ja teadmisi sõidukite ülesehituse ja töö ning paigaldamise osas ja kes tunneb seadme paigaldus- ja/või kasutusriigis kehtivaid määrusi ning kes on läbinud ohutusalase koolituse, et tuvastada ja vältida vastavaid ohtusid. Kõiki muid toiminguid tohivad teha ka kasutajad, kes ei ole spetsialistid.



HOIATUS! Elektrilöögi oht

- > Järgige kaabli ristlõike, kaabli pikkuste ja kaitsme soovitusi.



ETTEVAATUST! Tuleoht

- > Paigutage kaitsmed akude lähedale, et kaitsta kaablit lühise ja võimaliku kõrbemise eest.



TÄHELEPANU! Kahjustuste oht

- > Ärge pooluseid segamini ajage.
- > Pingutage kruvisid ja mutreid maksimaalse jõuga 15 N·m. Lahtised ühendused võivad põhjustada ülekuumenemist.

Inverteri ühendamisel järgige järgmisi juhiseid.

- Järgige pistikupesa jaotusahela (toitevõrgu) seadistamisel kohaldatavaid eeskirju.
- Valige alalisvoolukaablite jaoks (ühendus akuklemmidega) võimalikult pikkus ≤ 1 m.
- **TN-võrgu** ühenduse jaoks. Paigaldage jääkvooluseade (RCD).
- **IT-võrgu** ühenduse jaoks. Kui ühendatud on rohkem kui üks koormus, paigaldage isolatsiooni jälgimisseade (IMD). **Kehtivad riiklikud standardid.**

1. Tehke kindlaks kaabli ristlõige ja kaitse.

Kaabli ristlõige	Kaabli kaitse
DPSI1812ITS50 mm ²	250 A
DPSI1824ITS25 mm ²	150 A

2. Kontrollige, kas seade on välja lülitatud ( **joon. 4**, **A: 1**).

joon. 4 leheküljel 4



3. Eemaldage klemmidelt katted ( **joon. 4**, **A: 2 – 3**).



TÄHELEPANU! Kahjustuste oht

- > Seadme lühise vältimiseks ühendage esmalt must kaabel (miinusklamm).

Ühendage must (bk) ühenduskaabel (–) klemmiga.

5. Ühendage punane (rd) ühenduskaabel (+) klemmiga ( **joon. 4**, **B: 1 – 2**).
6. Ühendage (+) majaaku positiivse klemmiga ( **joon. 4**, **B: 4**).



MÄRKUS Kaitske majaaku positiivset kaablit kaitsmega ( **joon. 4**, **1**).

7. Ühendage (–) majaaku negatiivse klemmiga ( **joon. 4**, **B: 5**).

8. Ühendage maanduse ühendus maandusega (šassii)
 **joon. 5**.

 **joon. 5** leheküljel 5

5.4 Kaugjuhtimispldi ühendamine

- > Ühendage kaugjuhtimispldi kaugjuhtimispldi ühendusega (LINA või LINB).

 **joon. 6** leheküljel 5

5.5 Välise lüliti ühendamine



MÄRKUS Kui väline lüliti on ühendatud, ei saa energiasäästurežiimi olekut muuta.

 **joon. 7** leheküljel 5



MÄRKUS

- > Veenduge, et kaugjuhtimispldi ühendus poleks kasutuses.
- > Valige üks järgmistest sobivatest välistest lülititest.
 -  **joon. 7, A:** inverterist tuleva toiteallikaga väline lüliti
 -  **joon. 7, B:** juhtplokk relee või transistori vooluahelaga (TR)
 -  **joon. 7, C:** väline lüliti toiteallikaga sõiduki akult (BAT)
 -  **joon. 7, D:** väline lüliti, millel on oma toiteallikas (alalisvool), nt süütest



MÄRKUS Veenduge, et kaugjuhtimispldi ühendus poleks kasutuses.

1. Seadke sisse-/väljalülitamise lüliti asendisse **OFF**.
2. Seadke sisse-/väljalülitamise lüliti asendisse **REMO**.
3. Ühendage väline lüliti klemmiga CN1.

5.6 Alarmi relee ühendamine

Alarmi relee aktiveerub niipea, kui vahelduvvoolu toide on saadaval ja vahelduvvoolu edastamise lüliti on suletud. Alarmi releed saab kasutada järgneva jaoks.

- Sõiduki juhtpaneelil vahelduvvoolu toite tuvastussignaali genereerimine.
- Vähem kriitiliste kooormuste (nt absorberi jahuti, elektrilised küttesüsteemid) sisse ja välja lülitamiseks, mida tohib kasutada ainult vahelduvvoolutoitega.

 **joon. 8** leheküljel 6

- > Ühendage alarmi relee klemmiga CN1 ( **joon. 8**).

6.1 230 V seadmete kasutamine

 **joon. 9** leheküljel 6

- > Ühendage 230 V seadmed, nagu on näidatud ( **joon. 9**).

6.2 Inverteri sisse- ja väljalülitamine



MÄRKUS

- Kui inverterit juhitakse kaugjuhtimispldi abil, peab sisse-/väljalülitamise lüliti olema seatud asendisse **II**.
 - Kui inverterit juhitakse välise lüliti abil, peab sisse-/väljalülitamise lüliti olema seatud asendisse **0**.
- > Inverteri sisselülitamiseks sisse-/väljalülitamise lüliti asendisse **I**.
- > Inverteri väljalülitamiseks sisse-/väljalülitamise lüliti asendisse **0**.
- > Kasutage inverteri sisse- ja väljalülitamiseks kaugjuhtimispldi või välist lüliti.

7 Kõrvaldamine



Kui võimalik, pange pakkematerjal vastavasse ringlussevõetava prügi kasti.

Küsige nõu kohalikust ringlussevõtukesusest või edasimüüjalt, kuidas anda toode kehtivate jäätmekäitlusnõuetega kooskõlas jäätmekäitlusele.

Toote saab jäätmekäitlusele anda tasuta.

Ελληνικά

1 Σημαντικές σημειώσεις

Παρακαλούμε να διαβάσετε προσεκτικά αυτές τις οδηγίες και να ακολουθήσετε όλες τις οδηγίες, τους κανονισμούς και τις προειδοποιήσεις που περιλαμβάνονται στο εγχειρίδιο αυτού του προϊόντος, έτσι ώστε να διασφαλίζεται πάντοτε η σωστή εγκατάσταση, χρήση και συντήρηση του προϊόντος. Αυτές οι οδηγίες ΠΡΕΠΕΙ πάντοτε να συνοδεύουν το προϊόν.

Με τη χρήση του προϊόντος επιβεβαιώνετε δια του παρόντος ότι έχετε διαβάσει προσεκτικά όλες τις οδηγίες, τους κανονισμούς και τις προειδοποιήσεις καθώς και ότι έχετε κατανοήσει και συμφωνείτε να τηρήσετε τους όρους και τις προϋποθέσεις που ορίζονται στο παρόν έγγραφο. Συμφωνείτε να χρησιμοποιείτε αυτό το προϊόν μόνο για τον προβλεπόμενο σκοπό και την προβλεπόμενη χρήση, πάντοτε σύμφωνα με τις οδηγίες, τους κανονισμούς και τις προειδοποιήσεις που ορίζονται στο παρόν εγχειρίδιο προϊόντος καθώς και σύμφωνα με όλους τους ισχύοντες νόμους και κανονισμούς. Σε περίπτωση μη ανάγνωσης και τήρησης των οδηγιών και των προειδοποιήσεων που ορίζονται στο παρόν έγγραφο, ενδέχεται να προκληθούν τραυματισμοί σε εσάς τον ίδιο και σε τρίτους, ζημιά στο προϊόν σας ή υλικές ζημιές σε άλλες ιδιοκτησίες στο άμεσο περιβάλλον. Αυτό το εγχειρίδιο προϊόντος, συμπεριλαμβανομένων των οδηγιών, των κανονισμών, των προειδοποιήσεων και των σχετικών εγγράφων, ενδέχεται να υποβληθεί σε τροποποιήσεις και ενημερώσεις. Για ενημερωμένες πληροφορίες για το προϊόν, επισκεφθείτε την ηλεκτρονική διεύθυνση documents.domestic.com.

2 Υποδείξεις ασφαλείας

Τηρείτε επίσης τις οδηγίες και τις προϋποθέσεις ασφαλείας, που ορίζονται από τον κατασκευαστή του οχήματος και τα εξουσιοδοτημένα συνεργεία.

2.1 Βασική ασφάλεια



ΚΙΝΔΥΝΟΣ! Κίνδυνος ηλεκτροπληξίας

- > Μην πιάνετε τυχόν εκτεθειμένα καλώδια με γυμνά χέρια.
- > Για να είναι δυνατή η γρήγορη αποσύνδεση της συσκευής από την τροφοδοσία εναλλασσόμενου ρεύματος AC, η πρίζα πρέπει να είναι κοντά στη συσκευή καθώς και να είναι εύκολα προσβάσιμη.



ΠΡΕΙΔΟΠΟΙΗΣΗ! Κίνδυνος ηλεκτροπληξίας

- > Η τοποθέτηση και η αφαίρεση της συσκευής επιτρέπεται να πραγματοποιούνται μόνο από ειδικευμένο προσωπικό.
- > Μην χρησιμοποιείτε τη συσκευή, εάν η ίδια η συσκευή ή το καλώδιο σύνδεσης έχει υποστεί ορατή ζημιά.
- > Εάν προκληθεί ζημιά στο καλώδιο τροφοδοσίας αυτής της συσκευής, το καλώδιο τροφοδοσίας πρέπει να αντικατασταθεί, για να αποφευχθούν τυχόν κίνδυνοι ασφαλείας.
- > Η επισκευή αυτής της συσκευής επιτρέπεται να πραγματοποιείται μόνο από εξειδικευμένο τεχνικό προσωπικό. Σε περίπτωση μη ενδεδειγμένων επισκευών ενδέχεται να προκύψουν σοβαροί κίνδυνοι.
- > Χρησιμοποιήστε μόνο πρόσθετο εξοπλισμό που συσπάται από τον κατασκευαστή.
- > Μην τροποποιείτε ή προσαρμόζετε κανένα επιμέρους εξάρτημα με οποιονδήποτε τρόπο.
- > Μην αποσυνδέετε κανένα καλώδιο, όταν η συσκευή είναι σε λειτουργία.
- > Αποσυνδέστε τη συσκευή από την τροφοδοσία ηλεκτρικού ρεύματος:
 - μετά από κάθε χρήση
 - Πριν από κάθε καθαρισμό και συντήρηση
 - Πριν από την αλλαγή μιας ασφάλειας τήξης



ΠΡΕΙΔΟΠΟΙΗΣΗ! Κίνδυνος πυρκαγιάς / Εύφλεκτα υλικά

- > Σε περίπτωση πυρκαγιάς, χρησιμοποιήστε έναν πυροσβεστήρα, ο οποίος είναι κατάλληλος για ηλεκτρικές συσκευές.



ΠΡΟΕΙΔΟΠΟΙΗΣΗ! Κίνδυνος ασφυξίας

- > Αν δεν τοποθετήσετε σωστά το καλώδιο και τη μονάδα ελέγχου της συσκευής, υπάρχει κίνδυνος εμπλοκής, στραγγαλισμού, σκοντάμματος ή παραπατήματος. Φροντίστε να τακτοποιήσετε με ασφάλεια τα δεματικά και τα καλώδια τροφοδοσίας που περισεύουν.



ΠΡΟΕΙΔΟΠΟΙΗΣΗ! Κίνδυνος για την υγεία

- > Αυτή η συσκευή μπορεί να χρησιμοποιηθεί από παιδιά ηλικίας 8 ετών και επάνω καθώς και άτομα με μειωμένες φυσικές, αισθητηριακές ή πνευματικές ικανότητες ή με έλλειψη εμπειρίας και γνώσεων, εάν επιτηρούνται ή τους έχουν δοθεί οδηγίες σχετικά με τη χρήση της συσκευής με ασφαλή τρόπο και κατανοούν τους σχετικούς κινδύνους.
- > **Οι ηλεκτρικές συσκευές δεν είναι παιχνίδια.** Η συσκευή πρέπει πάντοτε να φυλάσσεται και να χρησιμοποιείται μακριά από παιδιά πολύ μικρής ηλικίας.
- > Τα παιδιά πρέπει να επιτηρούνται, για να διασφαλίζεται ότι δεν παίζουν με τη συσκευή.
- > Ο καθαρισμός και η συντήρηση χρήστη δεν επιτρέπεται να πραγματοποιούνται από παιδιά χωρίς επιτήρηση.



ΠΡΟΣΟΧΗ! Κίνδυνος πρόκλησης ζημιάς

- > Πριν από τη θέση σε λειτουργία, βεβαιωθείτε ότι η προδιαγραφή τάσης στην ετικέτα τύπου είναι ίδια με την υπάρχουσα τροφοδοσία ηλεκτρικού ρεύματος.
- > Βεβαιωθείτε ότι **δεν μπορεί** να προκληθεί βραχυκύκλωμα στις επαφές της συσκευής από άλλα αντικείμενα.
- > Βεβαιωθείτε ότι οι αρνητικοί και οι θετικοί πόλοι δεν έρχονται **ποτέ** σε επαφή μεταξύ τους.
- > Μην τραβάτε τα καλώδια σύνδεσης και μην χρησιμοποιείτε τα καλώδια ως λαβή.
- > Η συσκευή δεν πρέπει να εκτίθεται στη βροχή ή υγρασία. Αποθηκεύστε τη σε χώρους χωρίς υγρασία.

2.2 Ασφαλής εγκατάσταση της συσκευής



ΚΙΝΔΥΝΟΣ! Κίνδυνος έκρηξης

- > Εγκαθιστάτε και χρησιμοποιείτε τη συσκευή μόνο σε κλειστούς και καλά αεριζόμενους χώρους.
- > **Μην** εγκαθιστάτε ή χρησιμοποιείτε τη συσκευή στις παρακάτω συνθήκες:
 - Σε αλμυρά ή υγρά περιβάλλοντα καθώς και σε περιβάλλοντα με αυξημένη υγρασία
 - Κοντά σε διαβρωτικές αναθυμιάσεις
 - Κοντά σε εύφλεκα υλικά
 - Κοντά σε πηγές θερμότητας (θερμάστρες, άμεση ηλιακή ακτινοβολία, φούρνους αερίου κ.λπ.)
 - Σε περιοχές που υπάρχει κίνδυνος έκρηξης λόγω αερίων ή σκόνης

**ΠΡΟΕΙΔΟΠΟΙΗΣΗ! Κίνδυνος τραυματισμού**

- > Βεβαιωθείτε ότι η συσκευή είναι στερεωμένη σωστά. Η συσκευή πρέπει να τοποθετείται και να στερεώνεται κατά τέτοιον τρόπο, ώστε να μην είναι δυνατόν να ανατραπεί ή να πέσει κάτω.
- > Κατά την τοποθέτηση της συσκευής, βεβαιωθείτε ότι όλα τα καλώδια έχουν ασφαλιστεί με τον κατάλληλο τρόπο, ώστε να μην υπάρχει κανένας κίνδυνος να σκοντάψει κανείς σε αυτά.

**ΠΡΟΣΟΧΗ! Κίνδυνος πρόκλησης ζημιάς**

- > Τοποθετήστε τη συσκευή σε ένα στεγνό σημείο, όπου θα είναι προστατευμένη από εκτινάξεις νερού.
- > Χρησιμοποιείτε πάντα πρίζες που είναι γειωμένες και ασφαλισμένες με διακόπτες κυκλώματος υπολειπόμενου ρεύματος

2.3 Ασφάλεια κατά την ηλεκτρική σύνδεση της συσκευής**ΚΙΝΔΥΝΟΣ! Κίνδυνος ηλεκτροπληξίας**

- > Εάν πραγματοποιείτε εργασίες σε ηλεκτρικά συστήματα, βεβαιωθείτε ότι υπάρχει κάποιος κοντά σας, που μπορεί να σας βοηθήσει σε καταστάσεις έκτακτης ανάγκης.

**ΠΡΟΕΙΔΟΠΟΙΗΣΗ! Κίνδυνος ηλεκτροπληξίας**

- > Τηρήστε τις συνιστώμενες διατομές καλωδίων.
- > Τακτοποιήστε τα καλώδια κατά τέτοιον τρόπο, ώστε να μην υπάρχει κίνδυνος να τους προκληθεί ζημιά από πόρτες ή καπό. Τα καλώδια που έχουν υποστεί σύνθλιψη μπορεί να αποτελέσουν αιτία σοβαρών τραυματισμών.
- > Είναι υποχρεωτική η εγκατάσταση συσκευής υπολειμματικού ρεύματος (RCD) κατά τη λειτουργία περισσότερων από δύο ηλεκτρικών φορτίων. Πρέπει να χρησιμοποιείται συσκευή υπολειμματικού ρεύματος (RCD) (για παράδειγμα τύπου B, ευαίσθητη σε όλα τα ρεύματα). Ο απαιτούμενος τύπος συσκευής υπολειμματικού ρεύματος (RCD) πρέπει να συμμορφώνεται με τα ισχύοντα εθνικά πρότυπα.

**ΠΡΟΣΟΧΗ! Κίνδυνος πρόκλησης ζημιάς**

- > Χρησιμοποιήστε σύστημα αγωγών ή κανάλια καλωδίων, εάν πρέπει να περαστούν καλώδια μέσα από μεταλλικά πάνελ ή άλλου είδους πάνελ με αιχμηρές ακμές.
- > **Μην** τοποθετείτε το καλώδιο τροφοδοσίας 230 V και το καλώδιο συνεχούς ρεύματος (DC) 12 V μέσα στο ίδιο κανάλι.
- > **Μην** τοποθετείτε το καλώδιο κατά τέτοιον τρόπο, ώστε να είναι χαλαρό ή να παρουσιάζει έντονη στρέβλωση.
- > Στερεώστε τα καλώδια με ασφάλεια.

2.4 Προληπτικά μέτρα ασφαλείας κατά το χειρισμό μπαταριών



ΠΡΟΕΙΔΟΠΟΙΗΣΗ! Κίνδυνος τραυματισμού

- > Οι μπαταρίες περιέχουν δραστικά και καυστικά οξέα. Αποφύγετε την επαφή του υγρού μπαταρίας με το σώμα σας. Εάν το δέρμα σας έρθει σε επαφή με υγρό μπαταρίας, πλύνετε αυτό το μέρος του σώματός σας σχολαστικά με άφθονο νερό. Εάν υποστείτε τραυματισμούς από οξέα, επικοινωνήστε αμέσως με έναν γιατρό.
- > Κατά την πραγματοποίηση εργασιών σε μπαταρίες, μη φοράτε μεταλλικά αντικείμενα, όπως ρολόγια ή δαχτυλίδια. Οι μπαταρίες μολύβδου-οξέος μπορεί να προκαλέσουν βραχυκυκλώματα, με συνέπεια την πρόκληση σοβαρών τραυματισμών.
- > Χρησιμοποιήστε μόνο μονωμένα εργαλεία.
- > Μην ακουμπάτε μεταλλικά εξαρτήματα επάνω στην μπαταρία και αποκλείστε το ενδεχόμενο να πέσουν μεταλλικά εξαρτήματα επάνω στην μπαταρία. Σε μια τέτοια περίπτωση θα μπορούσαν να προκληθούν σπινθήρες ή βραχυκυκλώματα της μπαταρίας και άλλων ηλεκτρικών εξαρτημάτων.
- > Φορέστε προστατευτικά γυαλιά και προστατευτικό ρουχισμό, όταν πραγματοποιείτε εργασίες σε μπαταρίες. Μην ακουμπάτε τα μάτια σας, όταν πραγματοποιείτε εργασίες σε μπαταρίες.
- > Χρησιμοποιήστε αποκλειστικά επαναφορτιζόμενες μπαταρίες.
- > Μη χρησιμοποιείτε ελαττωματικές μπαταρίες.



ΠΡΟΦΥΛΑΞΗ! Κίνδυνος έκρηξης

- > Μην επιχειρείτε ποτέ να φορτίσετε μια παγωμένη ή ελαττωματική μπαταρία. Τοποθετήστε την μπαταρία σε μια περιοχή χωρίς παγετό και περιμένετε, μέχρις ότου η μπαταρία εγκλιματιστεί στη θερμοκρασία του περιβάλλοντος. Στη συνέχεια, ξεκινήστε τη διαδικασία φόρτισης.
- > Μην καπνίζετε, χρησιμοποιείτε γυμνή φλόγα ή προκαλείτε σπινθήρες κοντά στον κινητήρα ή σε μια μπαταρία.
- > Διατηρήστε την μπαταρία μακριά από πηγές θερμότητας.



ΠΡΟΣΟΧΗ! Κίνδυνος πρόκλησης ζημιάς

- > Όταν συνδέετε την μπαταρία, βεβαιωθείτε ότι η πολικότητα είναι σωστή.
- > Ακολουθήστε τις οδηγίες του κατασκευαστή της μπαταρίας και τις οδηγίες του κατασκευαστή του συστήματος του οχήματος, στο οποίο χρησιμοποιείται η μπαταρία.
- > Εάν η μπαταρία πρέπει να αφαιρεθεί, αποσυνδέστε πρώτα τη σύνδεση γείωσης. Αποσυνδέστε όλες τις συνδέσεις και όλους τους ηλεκτρικούς καταναλωτές από την μπαταρία, πριν την αφαιρέσετε.
- > Αποθηκεύστε μόνο πλήρως φορτισμένες μπαταρίες. Επαναφορτίστε τις αποθηκευμένες μπαταρίες ανά τακτά χρονικά διαστήματα.
- > Μη μεταφέρετε την μπαταρία κρατώντας την από τους πόλους της.

2.5 Ασφαλής λειτουργία της συσκευής



ΠΡΟΕΙΔΟΠΟΙΗΣΗ! Κίνδυνος ηλεκτροπληξίας

- > Μη χρησιμοποιείτε τη συσκευή σε υγρές συνθήκες και μην την βυθίζετε σε υγρά.
- > Πριν από την έναρξη λειτουργίας της συσκευής, βεβαιωθείτε ότι το καλώδιο τροφοδοσίας και το φις είναι στεγνά καθώς και ότι το φις είναι καθαρό από σκουριά ή ρύπους.
- > Λάβετε υπόψη ότι ορισμένα μέρη της συσκευής ενδέχεται να συνεχίζουν να μεταδίδουν τάση, ακόμη και εάν η ασφάλεια τήξης έχει καεί.



ΠΡΟΣΟΧΗ! Κίνδυνος πρόκλησης ζημιάς

- > Βεβαιωθείτε ότι οι είσοδοι και έξοδοι αέρα της συσκευής δεν είναι καλυμμένες.
- > Διασφαλίστε τον καλό εξαερισμό.

3 Σχετικά έγγραφα



Μπορείτε να βρείτε το πλήρες εγχειρίδιο τοποθέτησης και χρήσης online στην ηλεκτρονική διεύθυνση qr.dometic.com/bfXJtu.

4 Προβλεπόμενη χρήση

Ο μετατροπέας inverter προορίζεται για τη μετατροπή του συνεχούς ρεύματος σε τάση εναλλασσόμενου ρεύματος (AC) καθαρού ημιτονοειδούς κύματος 230~ ... 240 V ~ για λειτουργία και σταθερή τροφοδοσία των συνδεδεμένων καταναλωτών.

Ο μετατροπέας inverter προορίζεται για σύνδεση σε:

- DPS11812iTS: 12 V==
- DPS11824iTS: 24 V==

Ο μετατροπέας inverter είναι κατάλληλος για:

- Εγκατάσταση σε οχήματα αναψυχής (RV), φορτηγά, επαγγελματικά οχήματα ή μηχανοκίνητα και ιστιοπλοϊκά γιοτ
- Σταθερή ή κινητή χρήση

• Χρήση σε εσωτερικό χώρο
Ο μετατροπέας inverter **δεν** είναι κατάλληλος για:

• Χρήση σε εξωτερικό χώρο
Αυτό το προϊόν είναι κατάλληλο μόνο για τον προβλεπόμενο σκοπό και την προβλεπόμενη χρήση σύμφωνα με αυτές τις οδηγίες.

Αυτό το εγχειρίδιο παρέχει πληροφορίες που είναι απαραίτητες για τη σωστή εγκατάσταση και χρήση του προϊόντος. Σε περίπτωση λανθασμένης εγκατάστασης ή/και χρήσης ή συντήρησης, θα προκύψει μη ικανοποιητική απόδοση και, πιθανώς, βλάβη.

Ο κατασκευαστής δεν αποδέχεται καμία ευθύνη για τυχόν τραυματισμούς ή ζημιές στο προϊόν, που οφείλονται σε:

- Λανθασμένη τοποθέτησης, συναρμολόγηση ή σύνδεση, συμπεριλαμβανομένης της υπερβολικά υψηλής τάσης
- Λανθασμένη συντήρηση ή χρήση μη αυθεντικών ανταλλακτικών εξαρτημάτων, που δεν προέρχονται από τον κατασκευαστή
- Μετατροπές στο προϊόν χωρίς τη ρητή άδεια του κατασκευαστή
- Χρήση για σκοπούς διαφορετικούς από αυτούς που περιγράφονται σε αυτό το εγχειρίδιο

Η Dometic διατηρεί το δικαίωμα αλλαγής της εμφάνισης και των προδιαγραφών του προϊόντος.

5.1 Θέση τοποθέτησης

 **σχ. 1** στη σελίδα 3



ΠΡΟΣΟΧΗ! Κίνδυνος πρόκλησης ζημιάς

- > Πριν από τη διάνοιξη οπών, βεβαιωθείτε ότι δεν υπάρχει περίπτωση να προκληθούν ζημιές σε ηλεκτρικά καλώδια ή άλλα εξαρτήματα του οχήματος από τη διάτρηση, το πριόνισμα ή τη λείανση.



ΥΠΟΔΕΙΞΗ

- > Ο μετατροπέας inverter μπορεί να τοποθετηθεί είτε σε καθιστή είτε σε αναρτημένη θέση ( **σχ. 1**).



 **σχ. 2** στη σελίδα 3

Τηρήστε τις παρακάτω οδηγίες, όταν επιλέγετε ένα σημείο τοποθέτησης:

- Βεβαιωθείτε ότι η επιφάνεια τοποθέτησης είναι σταθερή και επίπεδη.
- Τηρείτε τις προδιαγραφές απόστασης για επαρκή αερισμό ( σχ. 2).

5.2 Στερέωση του μετατροπέα inverter

 σχ. 3 στη σελίδα 4

1. Επιλέξτε τις κατάλληλες οπές στερέωσης ανάλογα με τον επιλεγμένο τύπο στερέωσης (σε καθιστή ή αναρτημένη θέση) και σημειώστε τις οπές διάνοιξης ( σχ. 3, A).
2. Διανοίξτε εκ των προτέρων τις οπές στερέωσης.
3. Βιδώστε τον μετατροπέα inverter στη θέση του ( σχ. 3, B).

5.3 Σύνδεση του μετατροπέα inverter



Η ηλεκτρολογική εγκατάσταση καθώς και η ρύθμιση της συσκευής πρέπει να πραγματοποιούνται από εξειδικευμένο προσωπικό με αντίστοιχη κατάρτιση και επαρκείς γνώσεις σχετικά με την κατασκευή και τη λειτουργία ηλεκτρικού εξοπλισμού και ηλεκτρικών εγκαταστάσεων, εξοικειωμένο με τους σχετικούς κανονισμούς της χώρας, στην οποία πρόκειται να εγκατασταθεί ή/και να χρησιμοποιηθεί ο εξοπλισμός και έχει λάβει εκπαίδευση ασφαλείας για την αναγνώριση και την αποφυγή των σχετικών κινδύνων.

Όλες οι άλλες ενέργειες μπορούν επίσης να πραγματοποιηθούν από μη επαγγελματίες χρήστες.



ΠΡΟΕΙΔΟΠΟΙΗΣΗ! Κίνδυνος ηλεκτροπληξίας

- > Τηρήστε τις συνιστώμενες τιμές διατομής καλωδίων, μήκους καλωδίων και ασφαλειών.



ΠΡΟΦΥΛΑΞΗ! Κίνδυνος πυρκαγιάς

- > Τοποθετήστε τις ασφάλειες κοντά στις μπαταρίες, για να προστατέψετε τα καλώδια από τυχόν βραχυκυκλώματα και καψίματα.



ΠΡΟΣΟΧΗ! Κίνδυνος πρόκλησης ζημιάς

- > Μην αντιστρέψετε την πολικότητα.
- > Σφίξτε τα παξιμάδια και τις βίδες με μέγιστη ροπή σύσφιξης 15 N·m. Οι χαλαρές συνδέσεις μπορεί να οδηγήσουν σε υπερθέρμανση.

Τηρήστε τις παρακάτω οδηγίες κατά τη σύνδεση του μετατροπέα inverter:

- Τηρείτε τους ισχύοντες κανονισμούς, όταν ρυθμίζετε ένα κύκλωμα διανομής πρίζας (εγκατάσταση ηλεκτρικού δικτύου).
- Επιλέξτε όσο το δυνατόν πιο κοντό μήκος καλωδίου των καλωδίων DC (σύνδεση με τους ακροδέκτες της μπαταρίας) ≤ 1 m).
- Για σύνδεση του **δικτύου TN**: Εγκαταστήστε μια συσκευή υπολειπόμενου ρεύματος (RCD).
- Για σύνδεση του **δικτύου IT**: Εγκαταστήστε μια συσκευή παρακολούθησης μόνωσης (IMD), εάν είναι συνδεδεμένα περισσότερα από ένα φορτία. **Ισχύουν τα εθνικά πρότυπα.**

1. Προσδιορίστε τις διατομές καλωδίων και ασφάλειας:

Διατομή καλωδίου	Ασφάλεια καλωδίου
DPSI1812ITS50 mm ²	250 A
DPSI1824ITS25 mm ²	150 A

2. Ελέγξτε ότι η συσκευή είναι απενεργοποιημένη ( σχ. 4, A: 1).

 σχ. 4 στη σελίδα 4



3. Αποσπάστε τα καλύμματα από τους ακροδέκτες ( σχ. 4, A: 2 – 3).



ΠΡΟΣΟΧΗ! Κίνδυνος πρόκλησης ζημιάς

- > Για να αποφύγετε βραχυκύκλωμα της συσκευής, συνδέετε πάντα πρώτα το μαύρο καλώδιο (αρνητικός ακροδέκτης).

Συνδέστε το μαύρο καλώδιο σύνδεσης (bk) στον ακροδέκτη (-).

5. Συνδέστε το κόκκινο καλώδιο σύνδεσης (rd) στον ακροδέκτη (+) ( σχ. 4, B: 1 – 2).
6. Συνδέστε το (+) στον θετικό ακροδέκτη της μπαταρίας οικιακής χρήσης ( σχ. 4, B: 4).



ΥΠΟΔΕΙΞΗ Προστατέψτε το θετικό καλώδιο της μπαταρίας οικιακής χρήσης με ασφάλεια (σχ. **4**, **1**).

7. Συνδέστε το (-) στον αρνητικό ακροδέκτη της μπαταρίας οικιακής χρήσης (σχ. **4**, **B**: **5**).
8. Συνδέστε τη σύνδεση γείωσης στη γείωση (σασί) σχ. **5**.

σχ. **5** στη σελίδα 5

5.4 Σύνδεση του τηλεχειριστηρίου

- > Συνδέστε το τηλεχειριστήριο στη σύνδεση του τηλεχειριστηρίου (LINA ή LINB).

σχ. **6** στη σελίδα 5

5.5 Σύνδεση εξωτερικού διακόπτη



ΥΠΟΔΕΙΞΗ Εάν είναι συνδεδεμένος ένας εξωτερικός διακόπτης, η κατάσταση της λειτουργίας εξοικονόμησης ενέργειας δεν μπορεί να αλλάξει.

σχ. **7** στη σελίδα 5



ΥΠΟΔΕΙΞΗ

- > Βεβαιωθείτε ότι η σύνδεση τηλεχειριστηρίου δεν είναι κατελημμένη.
- > Επιλέξτε έναν από τους παρακάτω κατάλληλους εξωτερικούς διακόπτες:
 - σχ. **7**, **A**: Εξωτερικός διακόπτης με τροφοδοσία από τον μετατροπέα inverter
 - σχ. **7**, **B**: Μονάδα ελέγχου με κύκλωμα ρελέ ή τρανζίστορ (TR)
 - σχ. **7**, **C**: Εξωτερικός διακόπτης με τροφοδοσία από την μπαταρία (BAT) του οχήματος
 - σχ. **7**, **D**: Εξωτερικός διακόπτης με δικό του τροφοδοτικό (DC POWER) π.χ. από την ανάφλεξη



ΥΠΟΔΕΙΞΗ Βεβαιωθείτε ότι η σύνδεση τηλεχειριστηρίου δεν είναι κατελημμένη.

1. Θέστε τον διακόπτη ενεργοποίησης/ απενεργοποίησης στη θέση **OFF**.
2. Θέστε τον διακόπτη ενεργοποίησης/ απενεργοποίησης στη θέση **REMO**.
3. Συνδέστε τον εξωτερικό διακόπτη στον ακροδέκτη CN1.

5.6 Σύνδεση ρελέ συναγερμού

Το ρελέ συναγερμού ενεργοποιείται μόλις καταστεί διαθέσιμο το τροφοδοτικό AC και κλείσει ο διακόπτης μεταφοράς AC. Το ρελέ συναγερμού μπορεί να χρησιμοποιηθεί για:

- Δημιουργία ενός σήματος ανίχνευσης τροφοδοσίας AC στον πίνακα ελέγχου του οχήματος.
- Ενεργοποίηση και απενεργοποίηση λιγότερο κρίσιμων φορτίων (π.χ. ψυγείο απορροφητή, ηλεκτρικά συστήματα θέρμανσης), που θα πρέπει να λειτουργούν μόνο σε συνδυασμό με τροφοδοσία AC.

σχ. **8** στη σελίδα 6

- > Συνδέστε ένα ρελέ συναγερμού στον ακροδέκτη CN1 (σχ. **8**).

6.1 Λειτουργία συσκευών 230 V

σχ. **9** στη σελίδα 6

- > Συνδέστε συσκευές 230V όπως υποδεικνύεται (σχ. **9**).

6.2 Ενεργοποίηση και απενεργοποίηση του μετατροπέα inverter



ΥΠΟΔΕΙΞΗ

- Εάν ο μετατροπέας inverter πρόκειται να ελεγχθεί μέσω του τηλεχειριστηρίου, ο διακόπτης ενεργοποίησης/απενεργοποίησης πρέπει να τεθεί στη θέση **II**.
 - Εάν ο μετατροπέας inverter πρόκειται να ελεγχθεί μέσω του εξωτερικού διακόπτη, ο διακόπτης ενεργοποίησης/απενεργοποίησης πρέπει να τεθεί στη θέση **0**.
- > Για να ενεργοποιήσετε τον μετατροπέα inverter, θέστε τον διακόπτη ενεργοποίησης/ απενεργοποίησης στη θέση **I**.

- > Για να απενεργοποιήσετε τον μετατροπέα inverter, θέστε τον διακόπτη ενεργοποίησης/ απενεργοποίησης στη θέση 0.
- > Χρησιμοποιήστε το τηλεχειριστήριο ή τον εξωτερικό διακόπτη για την ενεργοποίηση και την απενεργοποίηση του μετατροπέα inverter.

7 Απόρριψη



Εάν είναι εφικτό, απορρίψτε τα υλικά συσκευασίας στους αντίστοιχους κάδους ανακύκλωσης.

Συμβουλευθείτε ένα τοπικό κέντρο ανακύκλωσης ή έναν εξειδικευμένο έμπορο για λεπτομέρειες σχετικά με τον τρόπο απόρριψης του προϊόντος σύμφωνα με τους ισχύοντες κανονισμούς διάθεσης απορριμμάτων.

Το προϊόν μπορεί να απορριφθεί δωρεάν.

Lietuvių k.

1 Svarbios pastabos

Atidžiai perskaitykite šią instrukciją ir sekite visas instrukcijas, nurodymus ir perspėjimus, pateiktus šiame gaminio vadove, ir griežtai jų laikykitės, kad užtikrintumėte, jog šis gaminys visada bus įrengtas, naudojamas ir prižiūrimas tinkamai. Ši instrukcija PRIVALO likti šalia šio gaminio.

Naudodamiesi šiuo gaminiu patvirtinate, kad atidžiai perskaitėte visas instrukcijas, nurodymus ir perspėjimus ir suprantate dokumente išdėstytas sąlygas bei sutinkate jų laikytis. Šį gaminį sutinkate naudoti tik pagal numatytąją paskirtį ir taip, kaip nurodo šioje gaminio instrukcijoje pateiktos instrukcijos, nurodymai ir perspėjimai, taip pat laikydami visiškai taikomų taisyklių ir teisės aktų. Nesuipažinus su šioje instrukcijoje pateiktomis instrukcijomis ir perspėjimais ir jų nesilaikius galite susižaloti patys ir sužaloti kitus asmenis, pažeisti gaminį arba pridaryti žalos kitiems netoliese esančiam nuosavybei. Ši gaminio instrukcija, taip pat ir instrukcijos, nurodymai, perspėjimai ir kiti susiję dokumentai, gali būti keičiami ir atnaujinami. Norėdami gauti naujausios informacijos apie gaminį, apsilankykite adresu documents.domestic.com.

2 Saugos instrukcijos

Taip pat laikykitės transporto priemonės gamintojo ir įgaliotų remonto dirbtuvių išduotų saugos instrukcijų ir nurodymų.

2.1 Bendroji sauga



PAVOJUS! Elektros srovės pavojus

- > Nelieskite laidų plikomis rankomis.
- > Kad būtų galima greitai atjungti prietaisą nuo kintamosios srovės tinklo, lizdas turi būti netoli prietaiso ir lengvai pasiekiamas.



ĮSPĖJIMAS! Elektros srovės pavojus

- > Prietaisą montuoti ir atjungti gali tik kvalifikuoti darbuotojai.
- > Nenaudokite prietaiso, jei pats prietaisas arba jungiamasis kabelis yra akivaizdžiai pažeisti.
- > Jeigu šio prietaiso laidas pažeistas, reikia pakeisti maitinimo laidą, siekiant užkirsti kelią pavojui dėl saugos.
- > Šį prietaisą gali taisyti tik kvalifikuotas personalas. Netinkamai remontuojant gali kilti rimtas pavojus.
- > Naudokite tik gamintojo rekomenduojamus priedus.
- > Jokiu būdu nemodifikuokite ir neadaptuokite jokių komponentų.
- > Kol naudojate prietaisą, neatjunkite jokių kabelių.
- > Atjunkite prietaisą nuo maitinimo šaltinio:
 - Po naudojimo
 - Prieš kiekvieną valymą ir techninę priežiūrą
 - Prieš keičiant saugiklius



ĮSPĖJIMAS! Gaisro pavojus / degios medžiagos

- > Kilus gaisrui, naudokite elektros prietaisams gesinti tinkamą gesintuvą.



ĮSPĖJIMAS! Uždusimo pavojus

- > Netinkamai išdėčius, prietaiso kabelis ir valdymo blokas gali kelti riziką įsipainioti, pasismaugti, užkliūti ar užminti. Pasirūpinkite, kad per ilgi dirželiai ir maitinimo kabeliai būtų tiesiami saugiai.



ĮSPĖJIMAS! Pavojus sveikatai

- > Šį prietaisą gali naudoti vaikai nuo 8 metų amžiaus ir fizinių, sensorinių arba psichikos sutrikimų turintys arba stokojantys patirties ir žinių asmenys, jeigu jie yra prižiūrimi arba instruktuojami dėl šio prietaiso naudojimo saugiai ir suvokia jo keliamus pavojus.
- > **Elektros prietaisai nėra žaislai.** Visada laikykite ir naudokite prietaisą mažiems vaikams nepasiekiamoje vietoje.
- > Vaikus reikia prižiūrėti, kad jie nežaistų su prietaisu.
- > Vaikams draudžiama šį prietaisą valyti ir atlikti jo techninę priežiūrą be suaugusiųjų priežiūros.



PRANEŠIMAS! Žalos pavojus

- > Prieš paleisdami įsitikinkite, kad tipo etiketėje nurodyta įtampa sutampa su jūsų maitinimo šaltinio įtampa.
- > Įsitikinkite, kad kiti objektai **negalėtų** sukelti prietaiso kontaktų trumpojo jungimo.
- > Užtikrinkite, kad neigiami ir teigiami poliai **niekada** nesusiliestų.
- > Netraukite už jungiamųjų kabelių ir nenaudokite jų kaip rankenos.
- > Saugokite prietaisą nuo lietaus ir drėgmės. Laikykite sausoje vietoje.

2.2 Saugus prietaiso montavimas



PAVOJUS! Sprogimo pavojus

- > Montuokite ir naudokite prietaisą tik uždarose ir gerai ventiliuojamose patalpose.
- > **Draudžiama** montuoti ar naudoti prietaisą toliau nurodytomis sąlygomis:
 - Sūriose, šlapioje ar drėgnoje aplinkoje
 - šalia išdujančių dūmų;
 - šalia degių medžiagų;
 - šalia šilumos šaltinių (šildytuvų, tiesioginės saulės šviesos, dujinių orkaitių ir pan.);
 - srityse, kuriose kyla dujų ar dulkių sprogimo pavojus.



ĮSPĖJIMAS! Sužalojimų rizika

- > Užtikrinkite, kad prietaisas stovi tvirtai. Prietaisas turi būti pastatytas ir pritvirtintas taip, kad negalėtų apvirsti ar nukristi.
- > Statydami prietaisą į vietą, įsitikinkite, kad visi kabeliai tinkamai pritvirtinti, kad būtų išvengta bet kokio apvirtimo pavojaus.



PRANEŠIMAS! Žalos pavojus

- > Dėkite prietaisą sausoje vietoje, kurioje jis bus apsaugotas nuo taškomo vandens.
- > Naudokite tik įžemintus ir liekamosios srovės jungtuvais apsaugotus lizdus

2.3 Sauga jungiant prietaisą elektriniu būdu



PAVOJUS! Elektros srovės pavojus

- > Jei dirbate su elektros sistemomis, pasirūpinkite, kad šalia jūsų būtų asmuo, kuris kritiniais atvejais galėtų padėti.



ĮSPĖJIMAS! Elektros srovės pavojus

- > Atsižvelkite į rekomenduojamus kabelių skerspjūvius.
- > Kabelius išdėstykite taip, kad jų negalėtų pažeisti durys arba gaubtas. Sutraiškyti kabeliai gali sukelti rimtą sužalojimą.
- > Privaloma įrengti likutinės srovės įtaisą (RCD), kai naudojama daugiau nei dvi elektros apkrovos. RCD (pavyzdžiui, B tipo, jautrus visoms srovėms) turi būti naudojamas. Reikalingas RCD tipas turi atitikti taikomus nacionalinius standartus.



PRANEŠIMAS! Žalos pavojus

- > Naudokite ortakius ar kabelių kanalą, jei reikia kloti kabelius per metalines plokštes ar kitas plokštes su aštriais kraštais.
- > **Negalima** tiesti 230 V maitinimo iš elektros tinklo kabelio ir 12 V nuolatinės srovės kabelio tame pačiame kanale.
- > **Negalima** tiesti kabelio taip, kad jis būtų laisvas ar stipriai sulenktas.
- > Patikimai priveržkite kabelius.

2.4 Saugos atsargumo priemonės tvarkant akumulatorius



ĮSPĖJIMAS! Sužalojimų rizika

- > Akumulatoriuose yra agresyvių ir edžiųjų rūgščių. Neleiskite akumulatoriaus skysčiui patekti ant kūno. Jei visgi ant odos patenka akumulatoriaus skysčio, tą kūno vietą gerai nuplaukite vandeniu. Dėl rūgšties patyrę sužalojimų nedelsiant kreipkitės į gydytoją.
- > Dirbdami su akumulatoriais, nedėvėkite metalinių daiktų, pvz., laikrodžių arba žiedų. Rūgštiniai švino akumulatoriai gali sukelti trumpąjį jungimąsi ir rimtai sužaloti.
- > Naudokite tik izoliuotus įrankius.
- > Nedėkite ant akumulatoriaus jokių metalinių dalių ir saugokitės, kad jos nenukristų ant akumulatoriaus. Tai gali sukelti kibirkštis arba trumpąjį akumulatoriaus ir kitų elektrinių prietaisų jungimą.
- > Dirbdami su akumulatoriais dėvėkite apsauginius akinius ir apsauginius drabužius. Dirbdami su akumulatoriais nelieskite akių.
- > Naudokite tik įkraunamus akumulatorius.
- > Nenaudokite sugedusių akumulatorių.



PERSPĖJIMAS! Sprogimo pavojus

- > Niekada nebandykite įkrauti sušalusio arba sugedusio akumulatoriaus. Akumulatorių laikykite neužšalancioje vietoje ir palaukite, kol jis prisitaikys prie aplinkos temperatūros. Tada pradėkite įkrauti.
- > Šalia variklio arba akumulatoriaus nerūkykite, nenaudokite atviros liepsnos ir nekelkite kibirkščių.
- > Akumuliatorių laikykite atokiai nuo šilumos šaltinių.



PRANEŠIMAS! Žalos pavojus

- > Prijungdami akumuliatorių įsitinkinkite, kad poliškumas teisingas.
- > Vadovaukitės akumulatoriaus gamintojo nurodymais, taip pat sistemos arba transporto priemonės, kurioje akumulatorius naudojamas, gamintojo nurodymais.
- > Jei akumuliatorių reikia išimti, pirmiausia atjunkite žemimo jungtį. Prieš išimdami akumuliatorių atjunkite visas jungtis ir elektros energiją vartojančius prietaisus.
- > Laikyti padėkite tik visiškai įkrautus akumulatorius. Laikomos akumulatorius reguliariai įkraukite.
- > Neneškite akumulatoriaus už gnybtų.

2.5 Saugus prietaiso naudojimas



ĮSPĖJIMAS! Elektros srovės pavojus

- > Nenaudokite prietaiso drėgnomis sąlygomis ir nepamerkite į jokią skystį.
- > Prieš įjungdami prietaisą, įsitinkinkite, kad maitinimo laidas ir kištukas yra sausi ir ant kištuko nėra rūdžių ar dulkių.
- > Atkreipkite dėmesį į tai, kad prietaiso dalys vis tiek gali praleisti įtampą, net jei saugiklis perdegė.



PRANEŠIMAS! Žalos pavojus

- > Įsitinkinkite, kad prietaiso įsiurbiamo ir išleidžiamo oro angos neuždengtos.
- > Užtikrinkite gerą vėdinimą.

3 Susiję dokumentai



Išsamus montavimo ir naudojimo vadovas pateiktas internete adresu gr.dometic.com/bfXjtu.

4 Paskirtis

Inverterio paskirtis – konvertuoti nuolatinę srovę į nemonuliuojamą sinusinių bangų 230~... 240 V ~ kintamąją įtampą (AC) ir taip užtikrinti prijungtų energiją vartojančių prietaisų veikimą bei stabilų maitinimą.

Inverteris skirtas prijungti prie:

- DPS11812iTS: 12 V⁻⁻⁻
- DPS11824iTS: 24 V⁻⁻⁻

Inverter yra tinkamas:

- Įrengti poilsinėse transporto priemonėse (RV), sunkvežimiuose, komercinėse transporto priemonėse ir motorinėse bei burinėse jachtose
- Kaip stacionarus ar kilnojamas prietaisas

Naudoti patalpose

Inverteris **nėra** tinkamas:

- Naudoti lauke

Šis gaminį galima naudoti tik pagal numatytą paskirtį ir vadovaujantis šiomis instrukcijomis.

Šiame vadove pateikiama informacija, reikalinga tinkamam gaminio įrengimui ir (arba) naudojimui. Dėl prasto įrengimo ir (arba) netinkamo naudojimo ar techninės priežiūros gaminyje gali veikti netinkamai ir sugesti.

Gamintojas neprisiims atsakomybės už patirtus sužeidimus ar žalą gaminiui, atsiradusią dėl šių priežasčių:

- Netinkamas montavimas, surinkimas ar prijungimas, įskaitant per aukštą įtampą
- Netinkamos techninės priežiūros arba jeigu buvo naudotos neoriginalios, gamintojo nepateiktos atsarginės dalys
- Gaminio pakeitimai be aiškaus gamintojo leidimo
- Naudojimas kitais tikslais, nei nurodyta šiame vadove „Dometic“ pasilieka teisę keisti gaminio išvaizdą ir specifikacijas.

5.1 Montavimo vieta

pav. 1 puslapyje 3

**PRANEŠIMAS! Žalos pavojus**

- > Prieš gręždami bet kokias skylės, įsitinkinkite, kad jokie elektros kabeliai ar kitos transporto priemonės dalys nebus pažeistos gręžiant, pjaunant ir šlifuojant.

**PASTABA**



- > Galima montuoti inverterį ant horizontalaus paviršiaus arba ant sienos ( pav. **1**).

 pav. 2 puslapyje 3

Pasirinkdami montavimo vietą laikykitės šių instrukcijų:

- Įsitinkinkite, kad montavimo paviršius tvirtas ir lygus.
- Laikykitės atstumo specifikacijų, kad būtų užtikrinta pakankama ventilacija ( pav. **2**).

5.2 Inverterio montavimas** pav. 3 puslapyje 4**

1. Pasirinkite reikiamas montavimo angas pagal pasirinktą montavimo tipą (ant horizontalaus paviršiaus arba ant sienos) ir pažymėkite gręžimo angas ( pav. **3**, **A**).
2. Išgręžkite montavimo angas.
3. Prisukite inverterį jo vietoje ( pav. **3**, **B**).

5.3 Inverterio prijungimas

Prietaiso elektros instaliaciją ir nustatymą turi atlikti kvalifikuotas darbuotojas, turintis elektros įrangos montavimo ir eksploataavimo praktinių įgūdžių bei žinių ir baigęs saugos mokymo kursą apie tai, kaip atpažinti darbe kylančius pavojus ir jų išvengti. Be to, šis asmuo turi būti susipažinęs su šalyje, kurioje montuojama ir (arba) naudojama įranga, taikomomis taisyklėmis ir dalyvavęs saugos mokymuose, kad galėtų nustatyti ir išvengti susijusių pavojų.

Visi kiti veiksmai numatyti ir neprofesionaliems naudotojams.

**ĮSPĖJIMAS! Elektros srovės pavojus**

- > Laikykitės rekomenduojamų kabelio skerspjūvių ir ilgių, įrenkite rekomenduojamą saugiklį.

**PERSPĖJIMAS! Gaisro pavojus**

- > Saugiklius dėkite šalia akumuliatorių, kad apsaugotumėte kabelį nuo trumpojo jungimo ir galimo nudegimo.

**PRANEŠIMAS! Žalos pavojus**

- > Nekeiskite poliškumo.
- > Priveržkite varžtus ir veržles maks. 15 N·m sukimo momentu. Jei jungtys bus laisvos, kils perkaitimo pavojus.

Prijungdami inverterį laikykitės toliau pateiktų instrukcijų:

- Nustatydami lizdo paskirstymo grandinę (maitinimo tinklo instaliacija) vadovaukitės taikomomis taisyklėmis.
- DC kabelių (jungties su akumulatoriaus gnybtai) ilgis turi būti kuo mažesnis (≤ 1 m).
- **TN tinklo** prijungimas: montuokite liekamosios srovės įrenginį (RCD).
- **IT tinklo** prijungimas: jei prijungta daugiau nei viena apkrova, montuokite izoliacijos stebėjimo įrenginį (IMD). **Taikomi nacionaliniai standartai.**

1. Pasirinkite tinkamą kabelio skerspjūvį ir saugiklį:

	Kabelio skerspjūvis	Kabelio saugiklis
DPSI1812i- TS	50 mm ²	250 A
DPSI1824i- TS	25 mm ²	150 A

2. Patikrinkite, ar prietaisas išjungtas ( pav. **4**, **A: 1**).



 pav. 4 puslapyje 4

3. Nuimkite dangtelius nuo gnybtų ( pav. **4**, **A: 2 – 3**).

4.  **PRANEŠIMAS! Žalos pavojus**

- > Kad išvengtumėte trumpojo jungimo, visada pirmiausia prijunkite juodą kabelį (neigiamas gnybtas).

Prijunkite juodą (bk) jungiamąjį kabelį prie (–) gnybto.

5. Prijunkite raudoną (rd) jungiamąjį kabelį prie (+) gnybto ( pav. **4**, **B: 1 – 2**).
6. Prijunkite (+) prie teigiamo namelio akumulatoriaus gnybto ( pav. **4**, **B: 4**).



PASTABA Apsaugokite teigiamą namelio akumulatoriaus kabelį saugikliu ( pav. **4**, **1**).

7. Prijunkite (–) prie neigiamo namelio akumulatoriaus gnybto ( pav. **4**, **B: 5**).

8. Prijunkite įžeminimo jungtį prie įžeminimo (važiuklės)  pav. 5.

 pav. 5 puslapyje 5

5.4 Nuotolinio valdymo pulto prijungimas

- > Prijunkite nuotolinio valdymo pultą prie nuotolinio valdymo pulto jungties (LINA arba LINB).

 pav. 6 puslapyje 5

5.5 Išorinio jungiklio prijungimas







PASTABA Jei prijungtas išorinis jungiklis, energijos taupymo režimo būsenos keisti negalima.

 pav. 7 puslapyje 5



PASTABA

- > Įsitinkinkite, kad nuotolinio valdymo pulto jungtis neužimta.
- > Pasirinkite vieną iš šių tinkamų išorinių jungiklių:
 -  pav. 7, **A**: išorinis jungiklis su maitinimu iš inverterio
 -  pav. 7, **B**: valdymo blokas su rele arba tranzistoriaus grandine (TR)
 -  pav. 7, **C**: išorinis jungiklis su maitinimu iš transporto priemonės akumulatoriaus (BAT)
 -  pav. 7, **D**: išorinis jungiklis su nuosavu maitinimu (DC POWER), pvz., iš uždegimo sistemos



PASTABA Įsitinkinkite, kad nuotolinio valdymo pulto jungtis neužimta.

1. Nustatykite įjungimo / išjungimo jungiklį į padėtį **OFF**.
2. Nustatykite įjungimo / išjungimo jungiklį į padėtį **REMO**.
3. Prijunkite išorinį jungiklį prie CN1 gnybto.

5.6 Signalų relės prijungimas

Signalų relė suaktyvinama iš karto, kai AC maitinimo šaltinis yra pasiekiamas, o AC perdavimo jungiklis uždarytas. Naudojant signalų relę galima:

- Generuoti AC maitinimo šaltinio aptikimo signalą transporto priemonės valdymo skydelyje.
- Įjungti ir išjungti mažesnės svarbos apkrovas (pvz., absorbcinį šaldytuvą, elektrinio šildymo sistemas), kurias reikėtų naudoti tik su AC maitinimo šaltiniu.

 pav. 8 puslapyje 6

- > Prijunkite signalų relę prie CN1 gnybto ( pav. 8).

6.1 230 V prietaisų naudojimas

 pav. 9 puslapyje 6

- > Prijunkite 230 V prietaisus, kaip parodyta ( pav. 9).

6.2 Inverterio įjungimas ir išjungimas



PASTABA

- Jei inverteris bus valdomas nuotolinio valdymo pultu, reikia nustatyti įjungimo / išjungimo jungiklį į padėtį **II**.
 - Jei inverteris bus valdomas išoriniu jungikliu, reikia nustatyti įjungimo / išjungimo jungiklį į padėtį **0**.
- > Norėdami įjungti inverterį, nustatykite įjungimo / išjungimo jungiklį į padėtį **I**.
- > Norėdami išjungti inverterį, nustatykite įjungimo / išjungimo jungiklį į padėtį **0**.
- > Galima įjungti ir išjungti inverterį naudojantis nuotolinio valdymo pultu arba išoriniu jungikliu.

7 Utilizavimas



Jei įmanoma, pakavimo medžiagą sudėkite į atitinkamas perdirbimo šiukšliadėzes.

Išsamios informacijos apie tai, kaip gaminį pašalinti pagal galiojančias atliekų šalinimo taisykles, teiraukitės vietiniame perdirbimo centre arba specializuoto prekiautojo.

Produktą galima utilizuoti nemokamai.

Latviešu

1 Svarīgas piezīmes

Lūdzam rūpīgi izlasīt un ņemt vērā visus produkta rokasgrāmatā iekļautos norādījumus, vadlīnijas un brīdinājumus, lai nodrošinātu, ka jūs šo produktu vienmēr uzstādāt, lietojat un apkopjat atbilstoši. Šie norādījumi ir OBLIGĀTI jāsaģlabā kopā ar šo produktu.

Lietojot šo produktu, jūs apstiprināt, ka esat rūpīgi izlasījuši visus norādījumus, vadlīnijas un brīdinājumus, un jūs saprotat un piekritat ievērot šeit izklāstītos noteikumus un nosacījumus. Jūs piekritat lietot šo produktu tikai tā paredzētajam mērķim un lietojumam saskaņā ar norādījumiem, vadlīnijām un brīdinājumiem, kas izklāstīti šī produkta rokasgrāmatā, kā arī ievērojot visus piemērojamos normatīvos aktus. Šeit izklāstīto norādījumu un brīdinājumu neizlasīšana un neievērošana var izraisīt traumas sev un citiem, vai radīt bojājumus pašam produktam vai apkārt esošām ipašumam. Informācija šajā produkta rokasgrāmatā, tajā skaitā norādījumi, vadlīnijas, brīdinājumi un saistītā dokumentācija, var tikt mainīta un papildināta. Lai iegūtu jaunāko ražojuma informāciju, apmeklējiet vietni documents.dornic.com.

2 Drošības norādes

Nemiet vērā arī transportlīdzekļa ražotāja un pilnvaroto remontdarbniecu sniegtās drošības instrukcijas un prasības.

2.1 Vispārīga drošība



BĪSTAMI! Nāvējoša elektrošoka risks

- > Nepieskarieties neizolētajiem vadiem ar kailām rokām.
- > Lai būtu iespējams ierīci ātri atvienot no maiņstrāvas barošanas avota, kontaktligzdai jāatrodas ierīces tuvumā un jābūt viegli pieejamai.



BRĪDINĀJUMS! Nāvējoša elektrošoka risks

- > Ierīci atļauts uzstādīt vai noņemt tikai kvalificētiem speciālistiem.
- > Nedarbiniet ierīci, ja redzami ierīces vai savienojuma kabeļa bojājumi.
- > Ja šīs ierīces strāvas vads ir bojāts, tas ir jānomaina, lai izvairītos no drošības apdraudējuma.
- > Šīs ierīces remontu drīkst veikt tikai kvalificēts speciālists. Nepareizs remonts var izraisīt nopietnu apdraudējumu.
- > Izmantojiet tikai ražotāja apstiprinātus piederumus.
- > Aizliegts jebkāda veidā modificēt vai pielāgot jebkuras no daļām.
- > Neatvienojiet vadus, kamēr ierīce tiek izmantota.
- > Atvienojiet ierīci no barošanas avota:
 - pēc lietošanas;
 - pirms tīrīšanas un apkopes;
 - pirms drošinātāja maiņas.



BRĪDINĀJUMS! Ugunsbīstamība / Viegli uzliesmojoši materiāli

- > Ugunsgrēka gadījumā izmantojiet elektroierīcēm piemērotu ugunsdzēsības aparātu.



BRĪDINĀJUMS! Nosmakšanas risks

- > Nepareiza novietojuma gadījumā šīs ierīces kabelis un vadības bloks var radīt sapīšanās, nožņaugšanas, pakļupšanas vai uzkāpšanas risku. Parūpējieties, lai papildu saites un strāvas vadi ir novietoti drošā veidā.

**BRĪDINĀJUMS! Apdraudējums veselībai**

- > Bērni, kas sasnējuši 8 gadu vecumu, un personas ar ierobežotām fiziskām, uztveres vai garīgām spējām vai bez pieredzes un zināšanām šo ierīci drīkst lietot tikai tad, ja šādas personas tiek uzraudzītas vai ir saņēmušas norādījumus par ierīces drošu lietošanu, un ir izpratušas iespējamus riskus.
- > **Elektroierīces nav rotaļlietas!** Vienmēr glabājiet un izmantojiet ierīci maziem bērniem nepieejamā vietā.
- > Bērni jāuzrauga, lai nepieļautu, ka tie spēlējas ar ierīci.
- > Bērni drīkst tīrīt ierīci un veikt tās apkopi tikai pieaugušo uzraudzībā.

**ŅEMĪET VĒRĀ! Bojājumu risks**

- > Pirms iedarbināšanas pārliciecinieties, ka barošanas avota spriegums atbilst datu plāksnītē norādītajam.
- > Nodrošiniet, lai citi priekšmeti **nevar** izraisīt pārtrauktu ķēdi pie ierīces kontaktiem.
- > Negatīvie un pozitīvie poli **nekad** nedrīkst saskarties.
- > Nevelciet aiz savienojuma kabeljiem un neizmantojiet kabeljus kā rokturi.
- > Sargājiet ierīci no lietus un mitruma. Glabājiet sausā vietā.

2.2 Uztādiet ierīci droši**BĪSTAMI! Sprādzienbīstamība**

- > Ierīci drīkst uzstādīt un izmantot tikai slēgtās un labi vēdinātās telpās.
- > Ierīci **nedrīkst** uzstādīt vai izmantot tālāk aprakstītajos apstākļos.
 - Slapjā, mitrā vai sājā vidē
 - Kodīgu tvaiku tuvumā
 - Uzliesmojošu vielu tuvumā
 - Nenovietojiet siltuma avotu (sildītāju, tiešu saules staru, gāzes plīšu utt.) tuvumā.
 - Vietās, kur pastāv gāzes un putekļu izraisītu sprādzieni riski

**BRĪDINĀJUMS! Traumu risks**

- > Raugieties, lai ierīce būtu stabili novietota. Ierīce ir jāuzstāda un jānostiprina tā, lai tā nevarētu apgāzties vai nokrist.
- > Novietojiet ierīci tā, lai visi vadi būtu pareizi nostiprināti un aiz tiem nevarētu aizķerties.

**ŅEMĪET VĒRĀ! Bojājumu risks**

- > Uzstādiet ierīci kādā sausā vietā, kur uz tās nevar uzšakstīties ūdens.
- > Vienmēr izmantojiet kontaktlīdzekļus, kas ir iezemētas un kurām ir paliekošās strāvas noplūdes aizsargslēdži

2.3 Drošība, veidojot ierīces elektriskos savienojumus**BĪSTAMI! Nāvējoša elektrošoka risks**

- > Ja veicat ar elektrosistēmām saistītus darbus, raugieties, lai tuvumā būtu kāds, kurš ārkārtas gadījumā varētu jums palīdzēt.

**BRĪDINĀJUMS! Nāvējoša elektrošoka risks**

- > Raugieties, lai vadi atbilstu šķērsriezuma prasībām.
- > Novietojiet vadus tā, lai durvis vai transportlīdzekļa pārsegs nevarētu tos sabojāt. Saspiesti vadi var izraisīt nopietnas traumas.
- > Ir obligāti jāuzstāda atlikušās strāvas ierīce (RCD), ja tiek darbinātas vairāk nekā divas elektriskās slodzes. Jāizmanto RCD (piemēram, B tips, jutīgs pret visām strāvām). Nepieciešamajam RCD tipam jāatbilst piemērojamajiem valsts standartiem.

**ŅEMĪET VĒRĀ! Bojājumu risks**

- > Izmantojiet cauruļvadus vai kabelu kanālus, ja nepieciešams izvilkt vadus cauri metāla paneļiem vai citiem paneļiem ar asām malām.
- > **Neizvietojiet** 230 V barošanas vadu un 12 V līdzstrāvas vadu vienā kanālā.
- > Vadi **nedrīkst** būt pārlietu vaļīgi vai izteikti savērpušies.
- > Droši nostipriniet vadus.

2.4 Piesardzības pasākumi, kas jāņem vērā darbā ar akumulatoriem



BRĪDINĀJUMS! Traumu risks

- > Akumulatori satur agresīvas un kodīgas skābes. Nepieļaujiet, ka šķidrums no akumulatora nonāk saskarē ar jūsu ķermeni. Ja uz jūsu ādas tomēr nonāk akumulatora šķidrums, rūpīgi nomazgājiet to ar ūdeni. Ja no skābes gūti jebkādi savainojumi, nekavējoties sazinieties ar ārstu.
- > Veicot darbu ar akumulatoriem, nevalkāiet metāla priekšmetus, piemēram, rokas pulksteņus vai gredzenus. Svina-skābes akumulatori var izraisīt išslēgtas ķēdes, kas var radīt nopietnas traumas.
- > Izmantojiet tikai izolētus instrumentus.
- > Nenovietojiet nekādas metāla daļas uz akumulatora un novērsiet jebkādu metāla daļu uzkrišanu uz akumulatora. Tas var izraisīt akumulatora un citu elektroierīču dzirksteļošanu vai išslēgumus.
- > Veicot darbu ar akumulatoriem, lietojiet aizsargbrilles un aizsargapģērbu. Veicot darbu ar akumulatoriem, nepieskarieties acīm.
- > Izmantojiet tikai atkārtoti uzlādējamus akumulatorus.
- > Nelietojiet bojātus akumulatorus.



ESIET PIESARDZĪGI! Sprādzienbīstamība

- > Nekad nemēģiniet uzlādēt sasalušu vai bojātu akumulatoru. Novietojiet akumulatoru vietā, kas nav pakļauta salam, un gaidiet, kamēr akumulators ir uzsilis līdz apkārtējai temperatūrai. Pēc tam sāciet uzlādes procesu.
- > Nesmēķējiet, neizmantojiet atklātu liesmu un neraidiet dzirksteles motora vai akumulatora tuvumā.
- > Nenovietojiet akumulatoru siltuma avotu tuvumā.



NEMIET VĒRĀ! Bojājumu risks

- > Pievienojot akumulatoru, pārliecinieties, ka polaritāte ir pareiza.
- > Ievērojiet akumulatora ražotāja instrukcijas, kā arī tās sistēmas vai transportlīdzekļa ražotāja instrukcijas, kurā akumulators tiek izmantots.
- > Ja akumulatoru nepieciešams izņemt, vispirms atvienojiet zemējumu. Pirms akumulatora izņemšanas, atvienojiet no tā visus savienojumus un patērētājus.
- > Uzglabājiet tikai pilnībā uzlādētus akumulatorus. Regulāri uzlādējiet glabāšanā novietotos akumulatorus.
- > Nepārvietojiet akumulatoru, turot to aiz spailēm.

2.5 Droša iekārtas lietošana



BRĪDINĀJUMS! Nāvējoša elektrošoka risks

- > Neizmantojiet ierīci mitrā vidē un negremdējiet to nekāda veida šķidrumā.
- > Pirms ierīces ieslēgšanas pārliecinieties, ka elektrības vads un kontaktdakša ir sausi un ka uz kontaktdakšas nav netīrumu vai rūsas.
- > Atcerieties, ka dažās ierīces daļās joprojām var būt spriegums arī pēc drošinātāja pārdeģšanas.



NEMIET VĒRĀ! Bojājumu risks

- > Ierīces gaisa ieplūdes un izplūdes atveres nedrīkst būtu aizsegta.
- > Nodrošiniet piemērotu ventilāciju.

3 Saistītā dokumentācija



Pilna uzstādīšanas un lietošanas rokasgrāmata ir pieejama tiešsaistē vietnē qr.dometic.com/bfXltu.

4 Paredzētais izmantošanas mērķis

Strāvas pārveidotājs ir paredzēts tam, lai pārvērstu līdzstrāvu tīrā sinusoidālā viļņa maiņspriegumā (AC), nodrošinot pievienoto 230~ ... 240 V ~ patērētāju darbību un stabilu barošanas avotu.

Strāvas pārveidotājs ir paredzēts savienošanai ar:

- DPSI1812iTS: 12 V \Rightarrow
- DPSI1824iTS: 24 V \Rightarrow

Strāvas pārveidotājs ir piemērots tālāk norādītajiem izmantošanas veidiem.

- Uztādīšana atpūtas transportlīdzekļos (RV), kravas automašīnās, komerctransportlīdzekļos vai mehāniskajos transportlīdzekļos un buru jahtās
- Stacionāram vai mobilam lietojumam
- Lietošanai telpās

Šis strāvas pārveidotājs **nav** piemērots tālāk norādītajiem izmantošanas veidiem.

- Lietošanai ārpus telpām

Šis produkts ir piemērots tikai paredzētajam mērķim un lietojumam saskaņā ar šo instrukciju.

Šajā rokasgrāmatā ir sniegta informācija, kas nepieciešama pareizai produkta uzstādīšanai un/vai lietošanai. Nekvalitatīva uzstādīšana un/vai nepareiza lietošana vai apkope izraisīs neatbilstošu darbību un iespējamu atteici.

Ražotājs neuzņemas atbildību par savainojumiem vai produkta bojājumiem, kas radušies šādu iemeslu dēļ:

- nepareiza uzstādīšana, montāža vai pievienošana, tostarp pārmērīgs spriegums;
- nepareiza apkope vai tādu neoriģinālo rezerves daļu, kuras nav piegādājis ražotājs, lietošana;
- produkta modifikācijas, kuras ražotājs nav nepārprotami apstiprinājis;
- lietošana citiem mērķiem, kas nav aprakstīti šajā rokasgrāmatā.

Dometic patur tiesības mainīt produkta ārējo izskatu un specifikācijas.

5.1 Uzstādīšanas vieta

 att. 1 lpp. 3



NĒMIET VĒRĀ! Bojājumu risks

- > Pirms jebkādu caurumu urbšanas pārlicinieties, ka urbjot, zāģējot un vilējot netiks bojāti elektriskie vadi vai citi transportlīdzekļa elementi.



PIEZĪME

- > Strāvas pārveidotāju var uzstādīt vai nu novietojot uz virsmas, vai piekarinot ( att. 1).



 att. 2 lpp. 3

Izvēloties vietu uzstādīšanai, ņemiet vērā tālāk sniegtās norādes.

- Uzstādīšanas virsmai jābūt stingrai un līdzenai.
- Ievērojiet norādīto attālumu, lai būtu pietiekama ventilācija ( att. 2).

5.2 Strāvas pārveidotāja nostiprināšana

 att. 3 lpp. 4

1. Atkarībā no izvēlētajā montāžas (novietojot uz virsmas vai piekarinot) veida izvēlieties piemērotus montāžas caurumus un atzīmējiet urbuma vietas ( att. 3, **A**).
2. Vīspirms izurbiet montāžas caurumus.
3. Ieskrūvējiet strāvas pārveidotāju vietā ( att. 3, **B**).

5.3 Strāvas pārveidotāja pieslēgšana



Elektroinstalāciju un konfigurāciju drīkst veikt tikai kvalificēts darbinieks, kam ir pārbaudītas prasmes un zināšanas par elektroaprīkojuma un elektroinstalāciju uzbūvi un lietošanu un kas pārzina spēkā esošos noteikumus attiecīgajā valstī, kurā šī ierīce tiek uzstādīta un/vai lietota, un kas ir apguvis drošības instruktažu iespējamo risku noteikšanai un novēršanai.

Visas pārējās darbības var veikt arī neprofesionāli lietotāji.



BRĪDINĀJUMS! Nāvējoša elektrošoka risks

- > Izmantojiet ieteikumiem atbilstošus kabeļu šķērsgriezumus, vadu garumus un drošinātāju.



ESIET PIESARDZĪGI! Ugunsdrošības apdraudējums

- > Uzstādiet drošinātājus netālu no akumulatoriem, lai pasargātu vadus no īssavienojumiem un iespējamās aizdegšanās.

**NĒMIET VĒRĀ! Bojājumu risks**

- > Raugieties, lai tiktu ievērotas pareizās polaritātes.
- > Pievelkot skrūves un uzgriežņus, nepārsniedziet maksimālo 15 N·m griezes momentu. Valīgi savienojumi var izraisīt pārkaršanu.

Pievienojot strāvas pārveidotāju, ņemiet vērā tālāk sniegtās norādes.

- Izveidojot kontakltīgšanas sadales shēmu (uzstādīšanu elektrotīklā), ievērojiet piemērojamus noteikumus.
- Izvēlieties pēc iespējas mazāku līdzstrāvas kabeļu garumu (savienojumam ar akumulatora spailēm) ≤ 1 m).
- **TN tīkla** pieslēgumam: Uzstādiet paliekošās strāvas aizsargierīci (RCD).
- **IT tīkla** pieslēgumam: Ja ir pievienota vairāk nekā viena slodze, uzstādiet izolācijas uzraudzības ierīci (IMD). **Ievērojiet valsts standartus.**

- Nosakiet kabeļa šķērsgriezumus un drošinātāju:

vada šķērs- griezums	Drošinātā- tājs uz vada
DPSI1812ITS 50 mm ²	250 A
DPSI1824ITS 25 mm ²	150 A

- Pārbaudiet, vai ierīce ir izslēgta (att. **4**, **A: 1**).

att. **4** lpp. 4

- Noņemiet vāciņus no spailēm (att. **4**, **A: 2 – 3**).

- NĒMIET VĒRĀ! Bojājumu risks**

- > Lai izvairītos no īssavienojuma, ierīce vienmēr vispirms jāpievieno pie melnā kabeļa (negatīvā spaiļe).

Pievienojiet melno (bk) savienojuma kabeli (–) spaiļei.

- Pievienojiet sarkano (rd) savienojuma kabeli (+) spaiļei (att. **4**, **B: 1 – 2**).
- Savienojiet (+) ar dzīvojamās zonas akumulatora pozitīvo spaili (att. **4**, **B: 4**).



PIEZĪME Aizsargājiet dzīvojamās zonas akumulatora pozitīvo kabeli ar drošinātāju (att. **4**, **1**).

- Savienojiet (–) ar dzīvojamās zonas akumulatora negatīvo spaili (att. **4**, **B: 5**).

- Savienojiet zemējuma savienojumu ar zemi (šasiju) (att. **5**).

att. **5** lpp. 5

5.4 Tālvadības pults pievienošana

- > Savienojiet tālvadības pulti ar tālvadības pults savienojumu (LINA vai LINB).

att. **6** lpp. 5

5.5 Ārējā slēdža pievienošana

PIEZĪME Ja ir pievienots ārējais slēdzis, enerģijas taupīšanas režīma statusu nevar mainīt.

att. **7** lpp. 5

**PIEZĪME**

- > Pārliedzieties, vai tālvadības pults savienojums nav aizņemts.
- > Izvēlieties vienu no šiem piemērotajiem ārējiem slēdžiem:
 - att. **7**, **A**: Ārējais slēdzis ar strāvas padevi no strāvas pārveidotāja
 - att. **7**, **B**: Vadības bloks ar releja vai tranzistora ķēdi (TR)
 - att. **7**, **C**: Ārējais slēdzis ar strāvas padevi no transportlīdzekļa akumulatora (BAT)
 - att. **7**, **D**: Ārējais slēdzis ar savu barošanas avotu (DC POWER), piemēram, no aizzedzes



PIEZĪME Pārliedzieties, vai tālvadības pults savienojums nav aizņemts.

- Iestatiet ieslēgšanas/izslēgšanas slēdzi pozīcijā **OFF**.
- Iestatiet ieslēgšanas/izslēgšanas slēdzi pozīcijā **REMO**.
- Pievienojiet ārējo slēdzi CN1 spaiļei.

5.6 Signātreleja pievienošana

Signātrelejs tiek aktivizēts, tiklīdz ir pieejams maiņstrāvas barošanas avots un maiņstrāvas pārslēgšanas slēdzis ir aizvērts. Signātreleju var izmantot šādām vajadzībām:

- Ģenerēt maiņstrāvas barošanas avota noteikšanas signālu transportlīdzekļa vadības panelī.

- Ieslēgt un izslēgt mazāk kritiskās slodzes (piemēram, absorbcijas ledusskapī, elektriskās apsildes sistēmas), kuras vajadzētu izmantot tikai saistībā ar maiņstrāvas barošanas avotu.

 **att. 8 lpp. 6**

- > Pievienojiet signātreleju CN1 spaiļei ( att. 8).

6.1 Ierīču 230 V izmantošana

 **att. 9 lpp. 6**

- > Pievienojiet 230 V ierīces, kā parādīts ( att. 9).

6.2 Strāvas pārveidotāja ieslēgšana un izslēgšana



PIEZĪME

- Ja strāvas pārveidotāju ir paredzēts kontrolēt ar tālvadības pultī, tad ieslēgšanas/izslēgšanas slēdzis jāiestata pozīcijā **II**.
- Ja strāvas pārveidotāju ir paredzēts kontrolēt ar ārējo slēdzi, tad ieslēgšanas/izslēgšanas slēdzis jāiestata pozīcijā **0**.

- > Lai ieslēgtu strāvas pārveidotāju, iestatiet ieslēgšanas/izslēgšanas slēdzi pozīcijā **I**.
- > Lai izslēgtu strāvas pārveidotāju, iestatiet ieslēgšanas/izslēgšanas slēdzi pozīcijā **0**.
- > Strāvas pārveidotāja ieslēgšanai un izslēgšanai izmantojiet tālvadības pultī vai ārējo slēdzi.

7 Atkritumu pārstrāde



Ja iespējams, iepakojuma materiālus izmetiet atbilstošos atkritumu šķirošanas konteineros.

Informāciju par produkta utilizāciju, ievērojot spēkā esošos atkritumu apsaimniekošanas noteikumus, konsultējieties ar vietējo atkritumu pārstrādes centru vai specializēto tirgotāju.

Produktu iespējams utilizēt bez maksas.



dometic.com

**YOUR LOCAL
DEALER**

dometic.com/dealer

**YOUR LOCAL
SUPPORT**

dometic.com/contact

**YOUR LOCAL
SALES OFFICE**

dometic.com/sales-offices
